

CERTIFIED^{®/MD}

N° de modèle : 055-0423-4 | Communiquez avec nous au 1 844 428-7277

GÉNÉRATRICE PORTATIVE DE 7 500 W

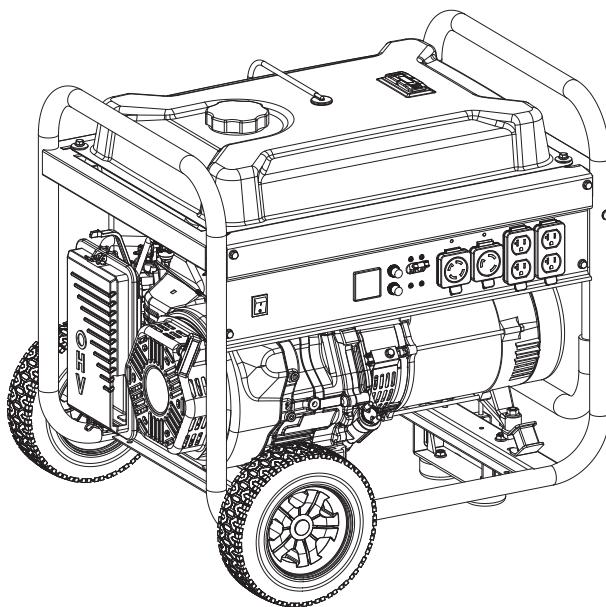

IMPORTANT :

Veillez lire attentivement ce guide d'utilisation avant d'utiliser cette génératrice et conservez-le aux fins de consultation ultérieure.

GUIDE D'UTILISATION



AVERTISSEMENT

CETTE GÉNÉRATRICE EST LIVRÉE SANS HUILE-MOTEUR. AVANT DE L'UTILISER ET POUR ÉVITER TOUT DOMMAGE, REMPLISSEZ-LA CORRECTEMENT AVEC DE L'HUILE MOTEUR.



Si vous rencontrez des problèmes ou si vous avez des questions, **NE RETOURNEZ PAS LA GÉNÉRATRICE AU MAGASIN.** Veuillez prendre contact avec l'un de nos agents du service à la clientèle qui se fera un plaisir de vous aider.



Pour communiquer avec le service à la clientèle, veuillez appeler le **1 844 428-7277**

Avant d'utiliser le produit, veuillez lire attentivement et bien comprendre ce guide d'utilisation. Ce guide contient des consignes de sécurité importantes ainsi que des consignes relatives à l'utilisation et à l'entretien du produit.

Conservez ce guide d'utilisation pour toute consultation ultérieure. Si vous remettez cet outil à un tiers, ce guide d'utilisation doit l'accompagner.

Consignes de sécurité	4	Entretien	33
Définitions relatives à la sécurité.....	4	Nettoyage de la génératrice	33
Consignes de sécurité sur l'utilisation de carburant.....	4	Changement de l'huile-moteur	34
Essence et vapeurs d'essence :	8	Nettoyage et réglage de la bougie d'allumage.....	34
Ajout ou vidange de l'essence :	8	Nettoyage du filtre à air	35
Démarrage de la génératrice :	9	Nettoyage du pare-étincelles	35
Utilisation de la génératrice :	9	Réglage du régulateur.....	36
Conseils concernant le transport et l'entretien de la génératrice :	9	Programme d'entretien.....	36
Entreposage de la génératrice :	9	Entreposage	37
Étiquettes de sécurité	10	Entreposage à court terme	
Symboles de sécurité	11	(jusqu'à 30 jours).....	37
Symboles de fonctionnement	12	Entreposage à moyen terme	
Étiquette de symboles concernant le démarrage rapide	13	(trente jours – un an).....	37
Démarrage du moteur	13	Entreposage à long terme (plus d'un an).....	38
Arrêt du moteur	13	Entretien après entreposage	39
Commandes et caractéristiques	14	Fiche technique	40
Génératrice	14	Spécifications de la génératrice.....	40
Tableau de commande	15	Spécifications du moteur.....	40
Manomètre numérique	16	Spécifications d'huile	40
Industrie canada : can ices-002 / nmb-002	16	Spécifications du carburant	41
Outils requis	17	Spécifications de température.....	41
Pièces comprises.....	17	Dépannage	42
Accessoires.....	17	Garantie	44
Pièces d'assemblage	17	3 Ans de garantie limitée.....	44
Assemblage	18	Restrictions supplémentaires	45
Déballage.....	18	Avis au consommateur	45
Installation des roues.....	18		
Installer la patte d'appui	19		
Ajouter de l'huile de moteur.....	20		
Ajout de carburant	22		
Mise à la terre	24		
Fonctionnement	25		
Emplacement de la génératrice	25		
Limiteur de surtension	26		
Démarrage du moteur	27		
Branchement des charges électriques	29		
Ne surchargez pas la génératrice	29		
Arrêt du moteur	30		
Fonctionnement à haute altitude	32		

CONSERVEZ CES CONSIGNES.

Ce guide contient des consignes de sécurité et d'utilisation importantes. Lisez et respectez toutes les instructions lorsque vous utilisez cet article.

DÉFINITIONS RELATIVES À LA SÉCURITÉ

DANGER

La mention **DANGER** indique une situation dangereuse qui, si elle n'est pas évitée, entraînera la mort ou des blessures graves.

AVERTISSEMENT

La mention **AVERTISSEMENT** indique une situation dangereuse qui, si elle n'est pas évitée, pourrait entraîner la mort ou des blessures graves.

ATTENTION

La mention **ATTENTION** indique une situation dangereuse qui, si elle n'est pas évitée, pourrait entraîner des blessures légères ou modérées.

AVIS

La mention **AVIS** est utilisée pour discuter de pratiques qui ne présentent pas de risque de blessure physique.



DANGER

L'échappement de la génératrice contient du monoxyde de carbone; un gaz incolore, inodore et toxique. L'inhalation de monoxyde de carbone peut provoquer des nausées, des étourdissements, des évanouissements, voire la mort. Si vous commencez à vous sentir pris de vertige ou de faiblesse, allez immédiatement au grand air.

N'UTILISEZ LA GÉNÉRATRICE QU'À L'EXTÉRIEUR DANS UNE ZONE BIEN VENTILÉE ET DIRIGEZ L'ÉCHAPPEMENT LOIN DE TOUT OBJET.

Ne faites **PAS** fonctionner la génératrice dans un bâtiment, y compris dans les garages, les sous-sols, les vides sanitaires, les hangars, une enceinte ou un compartiment, y compris dans le compartiment à génératrice d'un véhicule récréatif.

Ne laissez **PAS** les fumées d'échappement pénétrer dans une zone confinée par les fenêtres, les portes, les événements ou autre ouverture.

DANGER

L'utilisation d'une génératrice à l'intérieur peut vous tuer en quelques minutes. Les gaz d'échappement de la génératrice contiennent du monoxyde de carbone. C'est un poison que vous ne pouvez pas voir ou sentir.

Ne l'utilisez jamais à l'intérieur d'une maison ou d'un garage, même si les portes et les fenêtres sont ouvertes.

Utilisez-la seulement à l'extérieur et loin des fenêtres, des portes et des événements.

Installez des détecteurs de monoxyde de carbone à piles ou des détecteurs de monoxyde de carbone électriques avec une pile de secours conformément aux instructions du fabricant.



AVERTISSEMENT

Bien que la génératrice contienne un pare-étincelles, maintenez une distance minimale de 5 pi (1,5 m) de végétation sèche afin d'éviter les incendies.



DANGER

Faites fonctionner l'appareil avec les dispositifs de protection en place.

Les pièces en rotation peuvent saisir les mains, les pieds, les cheveux, les vêtements et/ou les accessoires. Une amputation traumatique ou de graves lacérations peuvent en résulter.

Gardez les mains et les pieds loin des pièces en rotation.

Attachez les cheveux longs et retirez vos bijoux.

Ne portez PAS des vêtements amples, des cordons de serrage ou des objets pendants qui pourraient se faire prendre.

DANGER

La génératrice produit une tension élevée.

Ne touchez PAS les fils nus ou les prises.

N'utilisez PAS des cordons d'alimentation usagés, endommagés ou effilochés.

Ne faites PAS fonctionner la génératrice par temps humide.

L'utilisation ou l'entretien de la génératrice par des enfants ou des personnes non qualifiées est DÉCONSEILLÉ.

Utilisez un disjoncteur différentiel de fuite à la terre (DDFT) dans les zones humides ou les zones contenant des matériaux conducteurs tels que les terrasses métalliques.

Le raccordement au système électrique de votre maison nécessite un commutateur de transfert de 30 A installé par un électricien agréé et approuvé par l'autorité locale compétente. Le raccordement doit isoler la génératrice de l'alimentation du service public et doit se conformer à tous les codes de l'électricité et lois applicables.



AVERTISSEMENT

N'utilisez pas la génératrice pour usages médicaux soutien vital.

Composez immédiatement le 911 en cas d'urgence.

N'utilisez JAMAIS ce produit comme dispositif d'alimentation pour des dispositifs ou appareils de soutien vital.

Informez immédiatement votre fournisseur d'électricité si vous ou quelqu'un d'autre dans votre maison dépend d'équipements électriques pour vivre.

Informez immédiatement votre fournisseur d'électricité si une panne de courant causerait, à vous ou à quelqu'un d'autre dans votre maison, une urgence médicale.

AVERTISSEMENT

L'étincelle provenant d'un fil de bougie d'allumage retiré peut provoquer un incendie ou un choc électrique.

Lors de l'entretien de la génératrice :

Débranchez le fil de bougie d'allumage et placez-le d'une manière à ce qu'il ne touche pas la bougie ni tout autre objet en métal, car les étincelles peuvent provoquer un incendie ou un choc électrique.

Ne vérifiez PAS s'il y a des étincelles avec la bougie retirée. Utilisez seulement des testeurs d'étincelles approuvés.



AVERTISSEMENT

Les moteurs en marche produisent de la chaleur. Des brûlures graves peuvent en résulter au contact. Les matériaux combustibles peuvent prendre feu au contact.

Ne touchez PAS les surfaces chaudes.

Évitez le contact avec les gaz d'échappement chauds.

Laissez l'appareil se refroidir avant de le toucher.

Maintenez au moins 3 pi (91,4 cm) de dégagement de tous les côtés pour assurer un refroidissement adéquat.

Maintenez au moins 5 pi (1,5 m) de dégagement de tout matériau combustible.

AVERTISSEMENT

La rétraction rapide de la corde du lanceur tirera votre main et votre bras vers le moteur plus rapidement que vous pouvez le lâcher. Un démarrage accidentel peut causer un étranglement, une amputation traumatique ou des lacérations. Ceci peut causer des os brisés, des fractures, des ecchymoses ou des entorses.

Pour démarrer le moteur, tirez sur la corde du lanceur lentement jusqu'à ce que vous sentiez une résistance, puis tirez rapidement pour éviter un effet de rebond.

Ne démarrez ou n'arrêtez PAS la génératrice si des appareils électriques sont branchés et allumés.



ATTENTION

Dépasser la capacité de fonctionnement de la génératrice peut endommager la génératrice et/ou les appareils électriques qui lui sont branchés.

Ne surchargez PAS la génératrice.

Ne modifiez PAS la vitesse de rotation.

Ne modifiez PAS la génératrice de quelque manière.

ATTENTION

Démarrez la génératrice et laissez le moteur se stabiliser avant de brancher les charges électriques.

Branchez les appareils électriques en position d'arrêt, puis mettez-les en marche.

Éteignez les appareils électriques et débranchez-les avant d'arrêter la génératrice.

**ATTENTION**

Un traitement ou un usage inapproprié de la génératrice risque de l'endommager, raccourcir sa durée de vie ou annuler la garantie.

Utilisez la génératrice seulement pour les utilisations prévues.

Faites fonctionner la génératrice seulement sur une surface plane.

N'exposez PAS la génératrice à l'humidité excessive, la poussière ou la saleté.

Ne laissez PAS du matériel bloquer les fentes de refroidissement.

Si les appareils branchés surchauffent, éteignez-les et débranchez-les de la génératrice.

N'utilisez PAS la génératrice si :

- la sortie électrique est perdue.
- l'appareil produit des étincelles, des fumées ou des flammes.
- l'appareil vibre excessivement.

CONSIGNES DE SÉCURITÉ SUR L'UTILISATION DE CARBURANT

ESSENCE ET VAPEURS D'ESSENCE :

- Les vapeurs d'essence sont hautement inflammable et explosive.
- Les vapeurs d'essence enflammée peut provoquer un incendie ou une explosion.
- L'essence est un carburant liquide et les vapeurs d'essence qui en résultent peuvent s'enflammer et provoquer un incendie ou une explosion.
- L'essence est un irritant cutané et doit être nettoyée immédiatement si elle est renversée sur la peau ou les vêtements.
- L'essence dégage une odeur distincte qui vous aidera à détecter rapidement la possibilité de fuites.
- Comme avec tout incendie de gaz pétrolier, vous ne devez pas éteindre les flammes sauf si vous pouvez le faire en fermant le robinet d'alimentation en combustible. Un risque d'explosion peut se produire si le feu est éteint, mais que le robinet d'alimentation en combustible est resté ouvert.
- Les vapeurs d'essence se dilate et se contracte sous l'effet de températures ambiantes. Ne remplissez jamais un réservoir d'essence à sa pleine capacité afin de permettre l'effet d'expansion et de contraction de l'essence.

AJOUT OU VIDANGE DE L'ESSENCE :

N'allumez PAS ET NE fumez PAS de cigarettes.

Arrêtez toujours le moteur et laissez-le refroidir pendant au moins deux minutes avant de faire le plein.

Desserrez toujours lentement le bouchon d'essence pour libérer la pression de vapeur et empêcher le carburant de s'échapper autour du bouchon d'essence.

Remettez toujours en place et serrez bien le bouchon d'essence après avoir fait le plein.

Ne retirez jamais le bouchon d'essence et n'ajoutez jamais d'essence pendant que le moteur tourne ou quand le moteur est chaud.

Remplissez ou vidangez l'essence uniquement à l'extérieur dans un endroit bien aéré.

NE remplissez PAS directement le réservoir d'essence de la génératrice à la station-service.

Stockez toujours l'essence dans un bidon conforme EPA/CARB ou transférez l'essence dans la génératrice.

NE remplissez PAS le réservoir d'essence à l'excès.

Gardez toujours l'essence éloignée des étincelles, des flammes, des flammes nues, des veilleuses, de la chaleur et toutes autres sources d'allumage.



DANGER

L'essence et les vapeurs d'essence sont hautement inflammables et explosives. Les incendies ou explosions peuvent provoquer de graves brûlures, voire la mort.

DÉMARRAGE DE LA GÉNÉRATRICE :

NE tentez PAS de démarrer une génératrice endommagée.

Toujours assurez-vous que le bouchon du réservoir d'essence, le filtre à air, la bougie, les conduits d'essence et le système d'échappement sont correctement installés.

Toujours laissez toute essence renversée s'évaporer avant de tenter le démarrage du moteur.

Toujours assurez-vous que la génératrice repose solidement sur une surface à niveau.

UTILISATION DE LA GÉNÉRATRICE :

NE déplacez PAS ou n'inclinez PAS la génératrice pendant qu'elle fonctionne.

CONSEILS CONCERNANT LE TRANSPORT ET L'ENTRETIEN DE LA GÉNÉRATRICE :

Toujours assurez-vous que le robinet d'alimentation en combustible est en position « FERMÉ » et que le réservoir d'essence est vide.

Débranchez le fil de la bougie.

ENTREPOSAGE DE LA GÉNÉRATRICE :

Rangez toujours la génératrice dans un lieu éloigné des étincelles, des flammes nues, des veilleuses, de la chaleur et toutes autres sources d'allumage.

Ne jamais rangez pas la génératrice ou l'essence à proximité de fournaies, chauffe-eau ou tout autre appareil produisant de la chaleur ou équipé d'allumage automatique.

CONSIGNES DE SÉCURITÉ**DANGER**

NE JAMAIS placer un récipient à essence, réservoir d'essence, d'un cylindre de GPL ou tout matériau combustible sur le trajet du flux d'échappement pendant le fonctionnement du moteur.

AVERTISSEMENT

N'utilisez jamais un contenant d'essence, un réservoir d'essence, ou tout autre article utilisé pour le carburant s'il est brisé, coupé, tordu ou endommagé.

ÉTIQUETTES DE SÉCURITÉ

Ces étiquettes vous avertissent des dangers potentiels pouvant causer des blessures graves. Lisez-les attentivement.

Si une étiquette se détache ou devient difficile à lire, communiquez avec l'équipe d'assistance technique pour obtenir une nouvelle étiquette.

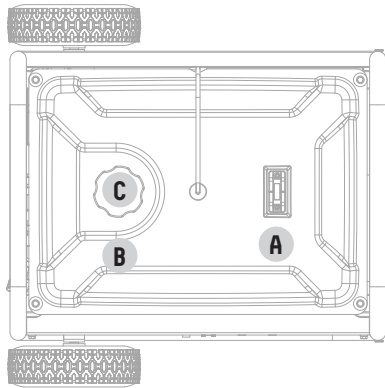

Dessus

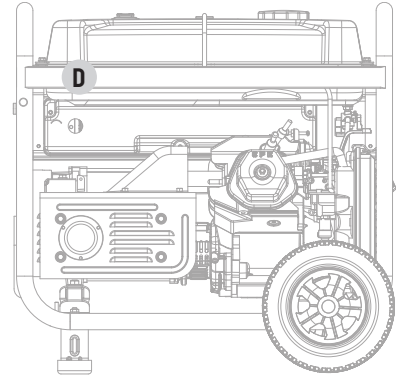







Arrière

Étiquette		Description
A	<p>⚠ DANGER Usar un generador indoors CAN KILL YOU IN MINUTES. Generador cerrado, contiene carbono monóxido. This is a poison you cannot see or smell.</p> <p>⚠ PELIGRO Usar un generador en interiores PUEDA MATARLO EN MINUTOS. El escape del generador contiene monóxido de carbono. Este es un veneno que no se puede ver ni oler. VENENO si que dentro del hogar o en garage. INCLUIDO si de puertas y ventanas están abiertas. ÚNICO SOLU si la INTERPERNE tipo de ventanas, puertas, y orificios de ventilación.</p> <p>⚠ DANGER Utiliser un générateur à l'intérieur PEUT VOUS TUER EN QUELQUES MINUTES. L'échappement de la génératrice contient du monoxyde de carbone. Il s'agit d'un poison que vous ne pouvez ni voir ni sentir. VENÉNIFÈRE dans la maison ou le garage. NE PAS si les portes et les fenêtres sont ouvertes. Utilisez le UNIQUEMENT À L'EXTÉRIEUR, sur des trottoirs, places et espaces de ventilation.</p>	Danger CO
B		Symboles de sécurité
C		Carburant
D	<p>⚠ WARNING DO NOT TOUCH Hot surface. Do not touch when engine is running. ⚠ ATTENTION NE PAS TOUCHER Surface chaude. Ne pas toucher quand le moteur tourne. ⚠ AVVERTENZE NON TOCCARE Superficie calda. Non toccare quando il motore è in funzione. ⚠ AVVERTIMENTI NON TOCCARE Superficie calda. Non toccare quando il motore è in funzione.</p>	Surface chaude





SYMBOLES DE SÉCURITÉ







Il se peut que certains des symboles suivants soient utilisés sur ce produit. Veuillez les étudier et en apprendre la signification. La bonne interprétation de ces symboles vous permettra de faire fonctionner le produit de façon plus sécuritaire.

Symbole	Signification
	Lisez le guide d'utilisation. Pour réduire les risques de blessures, l'utilisateur doit lire et comprendre le guide d'utilisation avant d'utiliser ce produit.
	Dégagement. Gardez tous les objets à une distance d'au moins 5 pi (1,5 m) de cet appareil. La chaleur provenant du silencieux et des gaz d'échappement peut enflammer des objets combustibles.
	Mise à la terre. Consultez un électricien local afin de déterminer les exigences de mise à la terre avant d'utiliser la génératrice.
	Choc électrique. Le manquement d'utiliser la génératrice dans des conditions sèches et à respecter les pratiques de sécurité peut entraîner un choc électrique. Des raccordements électriques incorrects à un bâtiment peuvent permettre au courant de s'introduire dans les lignes de services publics, créant ainsi un risque d'électrocution. Un commutateur de transfert doit être utilisé lors du raccordement à un bâtiment.
	Incendie/explosion. L'essence et ses vapeurs sont extrêmement inflammables et explosives. Les incendies ou explosions peuvent provoquer de graves brûlures, voire la mort. Le fonctionnement de cet appareil peut créer des étincelles qui peuvent brûler la végétation sèche environnante. L'utilisateur doit communiquer avec les organismes locaux d'incendie pour connaître les lois ou règlements relatifs aux exigences de prévention d'incendie.
	Surface chaude. Évitez tout contact avec les surfaces chaudes afin de réduire le risque de blessures ou dommages.
	Mise en garde – flammes nues. L'essence et ses vapeurs sont extrêmement inflammables et explosives. Gardez l'essence éloignée de toutes fumées, flamme nue, étincelle, veilleuse, chaleur et autres sources d'inflammation.
	Alerte de conditions humides. N'exposez pas l'appareil à la pluie et ne l'utilisez pas dans un endroit humide.

SYMBOLES DE FONCTIONNEMENT

Il se peut que certains des symboles suivants soient utilisés sur ce produit. Veuillez les étudier et en apprendre la signification. La bonne interprétation de ces symboles vous permettra de faire fonctionner le produit de façon plus sécuritaire.

Symbole	Signification
	MARCHE
	ÉTEINT ou ARRÊT
	Prise à verrouillage
	Neutre mis à la masse. Le circuit neutre EST raccordé électriquement au cadre et mise à la terre de la génératrice.
	Robinet de carburant (OUVERT/FERMÉ)
	Étrangleur
	Marche

Symbole	Signification
	Borne de terre
	Hertz. Indiqué sur le manomètre numérique comme « ##.# »
	Volts. Indiqué sur le manomètre numérique comme « ### »
	Durée d'exécution. Indiqué sur le manomètre numérique comme « ##.# »
	Réservoir à essence : Complet
	Réservoir à essence : Vide

ÉTIQUETTE DE SYMBOLES CONCERNANT LE DÉMARRAGE RAPIDE

Il se peut que certains des symboles suivants soient utilisés sur ce produit. Veuillez les étudier et en apprendre la signification. La bonne interprétation de ces symboles vous permettra de faire fonctionner le produit de façon plus sécuritaire.



DÉMARRAGE DU MOTEUR

1. Vérifiez le niveau d'huile. Le type d'huile recommandé est 5W-30.
2. Vérifiez le niveau de l'essence. Lors de l'ajout d'essence, assurez-vous d'un indice d'octane minimal de 87 avec teneur en éthanol de 10 % au maximum.
3. Tournez le robinet de carburant vers la position « MARCHÉ ».
4. Appuyez sur le bouton marche/arrêt du moteur pour le mettre en position « MARCHÉ ».
5. Déplacez le levier d'étrangleur vers la position « ÉTRANGLEUR ».
6. Tirez sur le lanceur à rappel.
7. Déplacez le levier de l'étrangleur vers la position « EXÉCUTER ».
8. Branchez l'appareil désiré.

ARRÊT DU MOTEUR

1. Éteignez et débranchez toutes les charges électriques.
2. Appuyez sur le bouton marche/arrêt du moteur pour le mettre en position « ARRÊT ».
3. Tournez le robinet d'essence vers la position « FERMÉE ».



DANGER

Déplacez la génératrice à l'extérieur et loin des fenêtres, des portes et des couvercles de ventilation d'admission.

COMMANDES ET CARACTÉRISTIQUES

Lisez ce guide d'utilisation avant d'utiliser votre génératrice. Familiarisez-vous avec l'emplacement et la fonction des commandes et ses caractéristiques. Conservez ce guide pour toute consultation ultérieure.

GÉNÉRATRICE

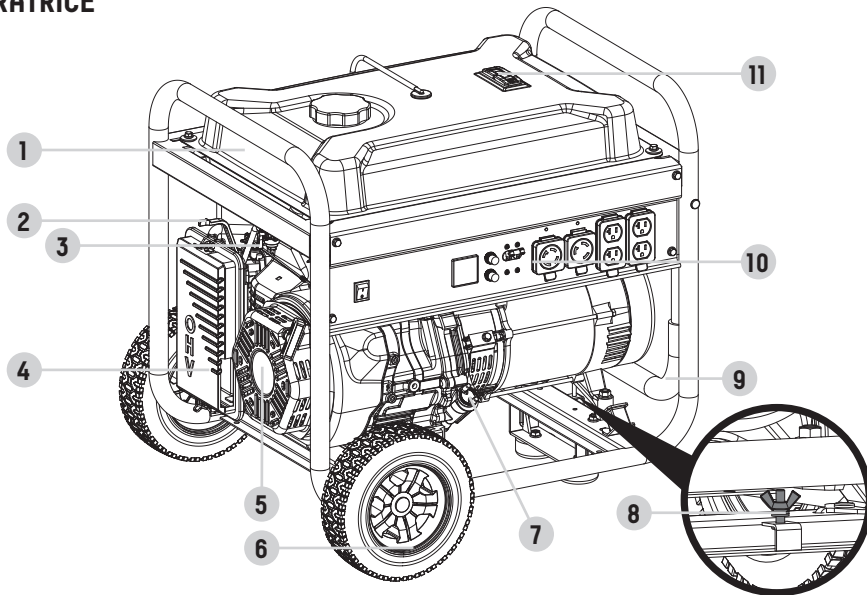

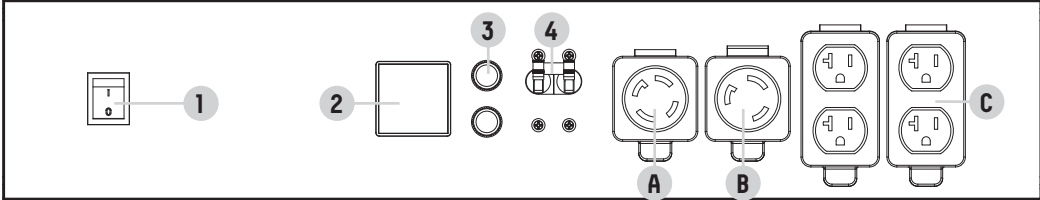

1. Réservoir d'essence – 23,1 L (6,1 gal.)
2. Étrangleur – pour mettre en marche le moteur.
3. Robinet de carburant – pour ouvrir ou fermer l'alimentation en carburant au moteur.
4. Filtre à air – protège le moteur en filtrant la poussière et les débris l'entrée d'air
5. Lanceur à rappel – pour démarrer le moteur manuellement
6. Roues jamais dégonflées – 24,1 cm (9,5 po)
7. Bouchon de remplissage/jauge d'huile – couvercle fermant l'orifice de remplissage d'huile et jauge pour vérifier le niveau d'huile.
8. Borne de terre – consultez un électricien pour connaître les réglementations locales de mise à la terre.
9. Poignée repliable – pour déplacer la génératrice en la soulevant et en la faisant rouler sur ses roues. Ne l'utilisez pas pour soulever ou transporter l'appareil.
10. Panneau de commande – consultez la section « Panneau de commande ».
11. Jauge de carburant – indique la quantité d'essence dans le réservoir de carburant.

TABLEAU DE COMMANDE



1. **Bouton de marche/arrêt du moteur – pour mettre la génératrice en MARCHE ou ARRÊT.**
2. **Manomètre numérique – manomètre numérique à trois modes pour afficher la durée d'exécution, la tension et la fréquence en hertz.**
3. **Disjoncteurs (bouton-poussoir de réinitialisation) – protège la génératrice contre les surcharges électriques.**
4. **Disjoncteurs (réarmement à bascule) – Protège la génératrice contre les surcharges électriques.**

Prises	
A	 <p>120/240 VCA, 30 A, verrouillable (NEMA L14-30R) Peut être utilisé pour alimenter en électricité une opération avec des charges de 120/240 VCA, 30 A, monophasées et 60 Hz.</p>
B	 <p>120 V CA, 30 A, prise à verrouillage (NEMA L5-30R) Peut être utilisée pour fournir de l'énergie électrique pour alimenter des charges électriques de 120 V CA, 30 A, monophasées, 60 Hz.</p>
C	 <p>(4x) 120 V CA, 20 A (NEMA 5-20R) Peut être utilisée pour fournir de l'énergie électrique pour alimenter des charges électriques de 120 V CA, 20 A, monophasées, 60 Hz.</p>

MANOMÈTRE NUMÉRIQUE

Manomètre numérique à trois modes pour l'affichage de la tension, de la fréquence et de la durée d'exécution.

L'écran ACL affiche chaque mode pendant plusieurs secondes, puis effectue un cycle automatique.

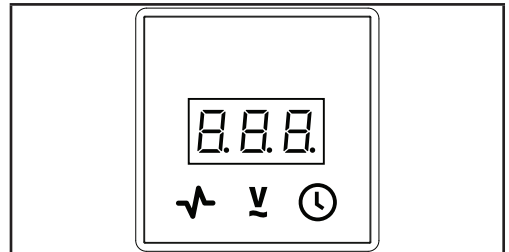

Mode	Description	
	Tension de sortie de la génératrice.	
Tension	Exemple : 120 V	
	Fréquence de sortie en hertz.	
Fréquence	Exemple : 60,0 Hz	
	Durée d'exécution de la génératrice depuis la première mise en service	
Durée d'exécution	Exemple : 2 heures	

INDUSTRIE CANADA : CAN ICES-002 / NMB-002

Ce dispositif est conforme aux normes applicables au matériel radio exempté de licence.

Le fonctionnement est assujéti aux deux conditions suivantes :

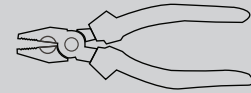

1. Cet appareil ne doit pas provoquer d'interférences nuisibles et
2. Cet appareil doit être capable de recevoir différentes interférences, y compris les interférences susceptibles de provoquer un mauvais fonctionnement.

OUTILS REQUIS





Outil	Dimension	Illustration de référence
Clé	10-12	
Pince	S.O.	

PIÈCES COMPRISES

ACCESSOIRES

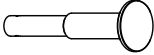
Pièce	Qté	Utilisation	Illustration de référence
Entonnoir à huile	1	Ajoutez de l'huile	
Huile à moteur	1	Moteur	

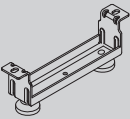
PIÈCES D'ASSEMBLAGE

Pièce	Référence à pièce	Qté de la pièce	Quincaillerie requise	Qté de chaque pièce	Référence à chaque pièce	Outils requis
Roues (A)		2	Goupille cylindrique (B)	2		S.O.
			Grande goupille bêta (C)	2		S.O.
Patte d'appui avec coussinets antivibrations (D)		1	Boulon pour flasque (M8 x 16) (E)	2		Clé à douille n° 12
			Écrou freiné (M8) (F)	2		

ASSEMBLAGE

Votre génératrice nécessite un peu d'assemblage. Cet appareil est expédié de notre usine sans huile. Il doit être correctement entretenu avec du carburant et de l'huile avant son utilisation.

Si vous avez des questions concernant l'assemblage de votre génératrice, appelez notre équipe d'assistance technique au 1 844 428-7277.

Veillez avoir en main votre numéro de série et numéro de modèle.

DÉBALLAGE

Déposez la boîte d'emballage sur une surface plane et solide.

Retirez tout de la boîte, sauf la génératrice.

Coupez soigneusement chaque coin de la boîte de haut en bas. Pliez chaque côté à plat sur le sol pour fournir une surface sur laquelle assembler la génératrice.

INSTALLATION DES ROUES

1. Avant d'ajouter de l'essence et de l'huile, inclinez la génératrice sur le côté du lanceur à rappel.
2. De l'extérieur, faites glisser la goupille cylindrique (B) dans la roue (A).
3. Faites glisser la goupille cylindrique à travers le point de montage sur le châssis.
4. Fixez la goupille cylindrique au moyen d'une goupille bêta (C).
5. Répétez ces étapes pour installer l'autre roue.

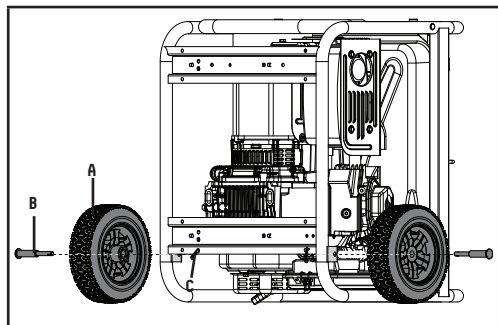

ATTENTION

Ces roues ne sont pas conçues pour une utilisation sur route.

INSTALLER LA PATTE D'APPUI

1. Fixez la patte d'appui (D) au châssis de la génératrice à l'aide des boulons à tête hexagonale (E) et des écrous freinés (F).
2. Inclinez lentement la génératrice de manière à ce qu'elle repose sur les roues et la patte d'appui.

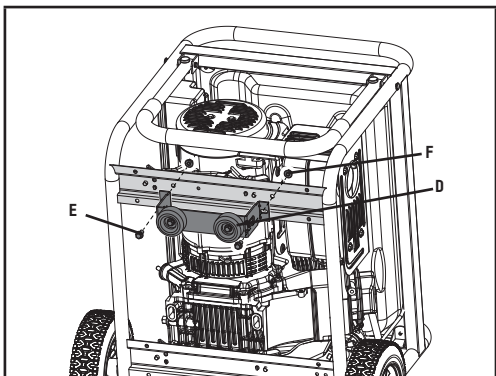

AJOUTER DE L'HUILE DE MOTEUR

1. Placez la génératrice sur une surface plane.
2. Enlevez le bouchon/jauge de l'orifice de remplissage de l'huile pour ajouter de l'huile.
3. À l'aide d'un entonnoir, ajoutez jusqu'à 1,1 L (37,2 oz liq.) d'huile (incluse), puis remplacez le bouchon/la jauge d'huile. **NE REMPLISSEZ PAS TROP LE RÉSERVOIR D'HUILE.**

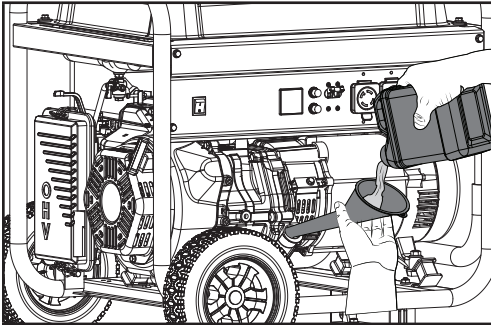

4. Vérifiez le niveau d'huile pour moteur après chaque utilisation et ajoutez-en si nécessaire.

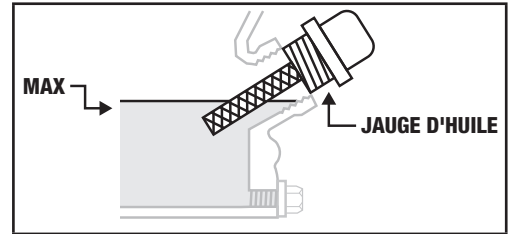

Type d'huile du moteur recommandé	
10W-30	
5W-30	
10W-40	
5W-30 Entièrement synthétique	
°F	-20 0 20 40 60 80 100 120
°C	-28,9 -17,8 -6,7 4,4 15,6 26,7 37,8 48,9
Température ambiante	

**ATTENTION**

Ne tentez PAS de démarrer le moteur sans qu'il ait été rempli avec le type et la quantité d'huile recommandée. Les dommages à la génératrice suite au non-respect de ces instructions annuleront votre garantie.

AVIS :

Le rotor de la génératrice comporte un roulement à billes étanche prélubrifié qui ne nécessite aucune lubrification supplémentaire pendant la durée de vie du roulement.

AVIS :

Le type d'huile recommandée pour usage normal est de l'huile pour automobile 5W-30.

Si vous utilisez la génératrice à des températures extrêmes, reportez-vous au tableau pour connaître le type d'huile recommandé.

AVIS:

Une fois que l'huile a été ajoutée, vérifiez pour voir si l'huile est d'environ 1 à 2 filetages inférieurs au niveau de l'ouverture de l'orifice de remplissage.

Si vous utilisez la jauge pour vérifier le niveau d'huile, ne vissez PAS la jauge lors de la vérification.

AVIS :

Vérifiez le niveau d'huile souvent pendant la période de rodage. Reportez-vous à la section Entretien pour connaître les intervalles d'entretien recommandés.

**ATTENTION**

Le moteur est équipé d'une soupape d'arrêt en cas où l'huile dans le carter de moteur est inférieure au niveau de seuil.

AVIS :

Les 5 premières heures d'exécution constituent la période de rodage de l'appareil. Pendant la période de rodage, faites fonctionner la génératrice à une puissance égale ou inférieure à 50 % de la puissance de fonctionnement en watts et variez la charge de temps en temps pour permettre aux enroulements statoriques de se chauffer et refroidir. En fonction du réglage de la charge, la vitesse variera et les segments de piston se logeront. Après la période de rodage de cinq heures, vidangez l'huile.

AVIS :

Vous pourrez utiliser une huile synthétique après la période de rodage de 5 heures. L'utilisation de lubrifiants synthétiques ne diminue pas l'intervalle de changement d'huile recommandé. Une huile 5W-30 entièrement synthétique aidera au démarrage lors de température ambiante <5 °C (41 °F).

AJOUT DE CARBURANT

Utilisez de l'essence ordinaire sans plomb propre et fraîche avec un indice d'octane minimal de 87 qui contient 10 % d'éthanol au maximum.

Ne mélangez PAS l'huile et l'essence.

1. Retirez le bouchon d'essence.
2. Ajoutez lentement de l'essence au réservoir. Le réservoir est plein lorsque l'essence atteint un cercle rouge à l'écran. **NE REMPLISSEZ PAS TROP LE RÉSERVOIR DE CARBURANT.** L'essence peut se dilater après le remplissage. Au moins ¼ po (6,4 mm) d'espace dans le réservoir est requis pour la dilation volumique de l'essence, bien que plus de ¼ po (6,4 mm) d'espace est recommandé. L'essence peut être forcée hors du réservoir par suite de la dilation volumique s'il est trop plein, et peut affecter les conditions de marche stable de la génératrice. Le niveau de carburant approximatif est indiqué sur la jauge de carburant sur le dessus du réservoir de carburant.

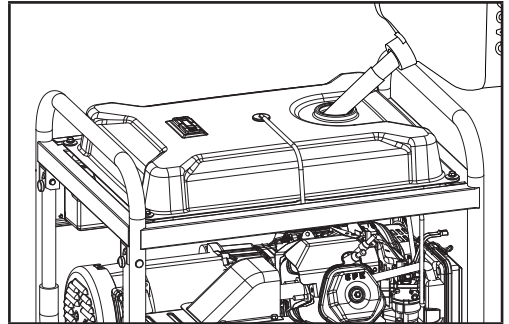
**ATTENTION**

Utilisez de l'essence sans plomb avec un indice d'octane minimal de 87 qui contient 10 % d'éthanol au maximum.

N'allumez PAS une cigarette ou ne fumez PAS lors du remplissage du réservoir.

Ne mélangez PAS l'huile et l'essence.

Ne remplissez PAS trop le réservoir. Remplissez le réservoir jusqu'à environ ¼ po (6,4 mm) au niveau inférieur de la partie supérieure du réservoir pour permettre la dilatation de l'essence.

Ne pompez PAS l'essence directement dans la génératrice à la station d'essence. Utilisez un bidon approuvé pour verser l'essence dans la génératrice.

Ne remplissez PAS le réservoir à l'intérieur.

Ne remplissez PAS le réservoir lorsque le moteur est en marche ou chaud.

AVERTISSEMENT

Verser de l'essence trop rapidement à travers le filtre à essence risque d'entraîner l'éclaboussure d'essence sur la génératrice et l'utilisateur.

3. Le niveau de carburant approximatif est indiqué sur la jauge de carburant sur le dessus du réservoir de carburant.

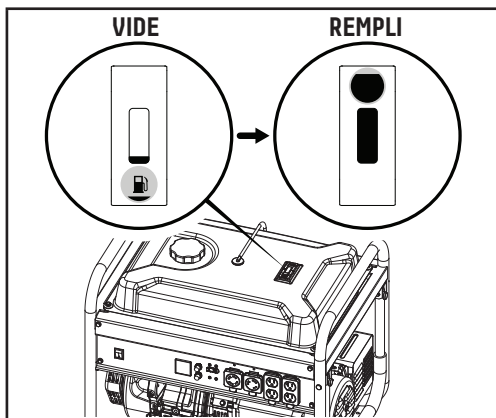

4. Vissez le bouchon d'essence et essuyez tout carburant renversé.

AVIS :

Le moteur de la génératrice fonctionne bien avec 10 % ou moins d'essence mélangée à l'éthanol. Lors de l'utilisation de mélanges éthanol-essence, il y a des problèmes à noter :

- L'essence-éthanol peut absorber plus d'eau que l'essence seule.
- Ces mélanges d'éthanol peuvent éventuellement se séparer, laissant de l'eau ou une pâte aqueuse dans le réservoir, le robinet de carburant et le carburateur. L'essence compromise peut être aspirée dans le carburateur et endommager le moteur et / ou créer des dangers potentiels.
- Si vous utilisez un stabilisateur de carburant, assurez-vous qu'il est formulé pour fonctionner avec les mélanges d'éthanol / essence.
- Les dommages ou dangers causés par l'utilisation d'une essence mélangée à l'éthanol à plus de 10 % en volume, d'une essence mal stockée et / ou de stabilisants mal formulés ne sont pas couverts par la garantie du fabricant.

Il est prudent de toujours fermer l'alimentation de carburant et de faire fonctionner le moteur jusqu'à épuisement de carburant après chaque utilisation. Consultez les instructions de rangement pour une inutilisation prolongée.

MISE À LA TERRE

Votre génératrice doit être correctement reliée à la terre pour éviter les chocs électriques.

Une borne de terre connectée au châssis de la génératrice a été fournie (consultez la section Commandes et caractéristiques pour repérer l'emplacement de la borne). Pour la mise à la terre distante, branchez un fil de cuivre de gros calibre (12 AWG minimum) entre la borne de terre de la génératrice et un piquet en cuivre enfoncé dans le sol. Nous vous recommandons fortement de consulter un électricien qualifié pour assurer la conformité aux codes électriques locaux.

Neutre flottant*

- Le circuit neutre **N'EST PAS** connecté électriquement au châssis/à la masse de la génératrice.

- La génératrice (enroulement statorique) est isolée du châssis et de la broche de terre pour prise CA de mise à la terre.
- Les appareils électriques qui nécessitent un branchement de la broche de terre ne fonctionneront pas si la prise de mise à la terre n'est pas fonctionnelle.

Circuit neutre lié au châssis*

- Le circuit neutre EST connecté électriquement au châssis/à la masse de la génératrice.
- La masse du système de la génératrice relie la traverse inférieure du châssis sous l'alternateur. La masse du système est connectée au fil neutre CA

*Consultez le panneau de commande de votre modèle pour le type de mise à la terre spécifié.



AVERTISSEMENT

L'échec de la mise à la terre de la génératrice peut entraîner un choc électrique.

EMPLACEMENT DE LA GÉNÉRATRICE

N'opérez **JAMAIS** la génératrice à l'intérieur d'un édifice, d'un garage, d'un sous-sol, d'un vide sanitaire, d'un cabanon, d'un enclos ou d'un compartiment, y compris le compartiment de la génératrice d'un véhicule récréatif.

N'utilisez ou ne démarrez **JAMAIS** la génératrice à l'arrière d'un VUS, d'un campeur, d'une remorque, de l'arrière d'un camion (côtés réguliers, plateforme ou autre configuration), sous des escaliers, dans une cage d'escalier, près d'un mur ou d'un édifice ou dans un autre endroit qui ne permettra pas un refroidissement adéquat de la génératrice ou une sortie appropriée du système d'échappement.

N'opérez ou **NE** rangez **PAS** la génératrice dans des conditions humides comme sous la pluie ou la neige. Utilisez une génératrice dans des conditions humides pourrait entraîner des blessures graves ou la mort causées par une décharge électrique.

Dans certains États ou provinces, les génératrices peuvent devoir être enregistrées auprès de la Compagnie d'électricité lorsqu'elles sont utilisées sur les chantiers de construction et peuvent être assujetties à des règles et réglementations supplémentaires. Consultez les autorités municipales locales.

Les génératrices doivent toujours être opérées sur une surface plane au niveau en tout temps (même lorsqu'elles ne sont pas utilisées).

Les génératrices doivent avoir un dégagement d'au moins 1,5 m (5 pi) de tout matériel combustible.

Les génératrices doivent avoir un dégagement pour le flux d'air d'au moins 91,4 cm (3 pi) sur tous les côtés pour permettre une performance de refroidissement adéquate, la maintenance et le service.

Placez toujours la génératrice dans un endroit bien ventilé. **NE** placez **JAMAIS** la génératrice à proximité des conduites d'entrée d'air ou à un endroit où des fumées d'échappement pourraient être aspirées dans des espaces occupés ou confinés.

Prenez toujours en considération le vent et les courants d'air lors du positionnement de la génératrice.

Laissez toujours la génératrice refroidir adéquatement avant de la transporter ou de la ranger.

Omettre de suivre les précautions de sécurité appropriées pourrait entraîner des blessures corporelles, des dommages à la génératrice et annuler la garantie du fabricant.

LIMITEUR DE SURTENSION

Les appareils électroniques, y compris les ordinateurs et de nombreux dispositifs programmables, utilisent des composants qui sont conçus pour fonctionner dans une plage de tension étroite et peuvent être affectés par les fluctuations momentanées de tension. Bien qu'il n'y ait aucun moyen d'empêcher les fluctuations de tension, vous pouvez prendre des mesures pour protéger les équipements électroniques sensibles.

Installez des limiteurs de surtension certifiés UL1449/CSA sur les prises alimentant le matériel sensible. Les limiteurs de surtension sont disponibles dans des dispositifs à prise simple ou à prises multiples. Ils sont conçus pour protéger contre presque toutes les fluctuations de tension de courte durée.

AVERTISSEMENT

Les gaz d'échappement et le silencieux seront chauds pendant le fonctionnement de la génératrice. Si un refroidissement ou un espace de circulation d'air n'est pas adéquat ou si la génératrice est bloquée ou contenue, les températures peuvent atteindre des degrés extrêmes ou causer un incendie.

AVERTISSEMENT

Ne pas exposer à la pluie ou utiliser dans des endroits humides.

Gardez tous les objets à au moins 1,5 m (5 pieds) de la génératrice en tout temps. La chaleur de la surface du silencieux et du flux d'échappement peut enflammer les matériaux combustibles.

AVERTISSEMENT

Si vous devez opérer sous la pluie ou dans des endroits humides, NE PAS utiliser sans une protection adéquate des composants électriques.



DÉMARRAGE DU MOTEUR

1. Assurez-vous que la génératrice se trouve sur une surface plane.
2. Débranchez toutes les charges électriques connectées de la génératrice. Ne démarrez ou n'arrêtez jamais la génératrice si des appareils électriques sont branchés ou allumés.
3. Tournez le robinet de carburant vers la position « MARCHE ».

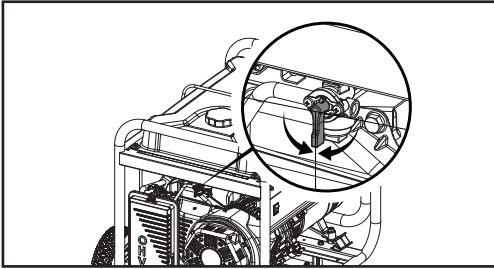

4. Appuyez sur le bouton marche/arrêt du moteur pour le mettre en position « MARCHE ».

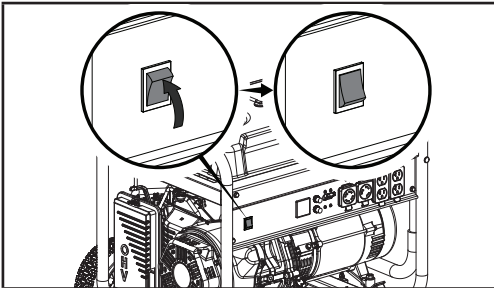

5. Déplacez le levier d'étrangleur vers la position « ÉTRANGLEUR ». Remarque : Pour redémarrer un moteur chaud, déplacez le levier d'étrangleur à 75 % de la position « ÉTRANGLEUR ».

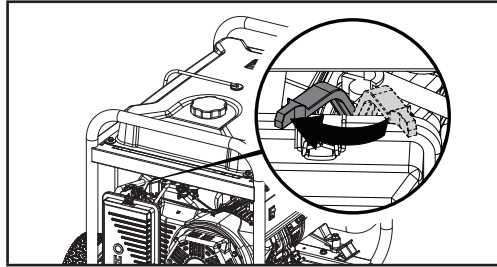

6. Tirez sur le cordon de démarrage lentement jusqu'à ce que vous sentiez une résistance, puis tirez rapidement.

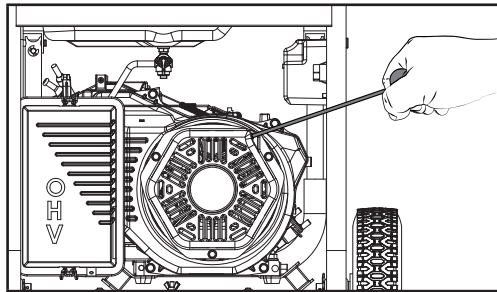

7. Dès que le moteur démarre, déplacez le levier d'étrangleur vers la position « EXÉCUTION » pendant une durée de 2 à 5 secondes.

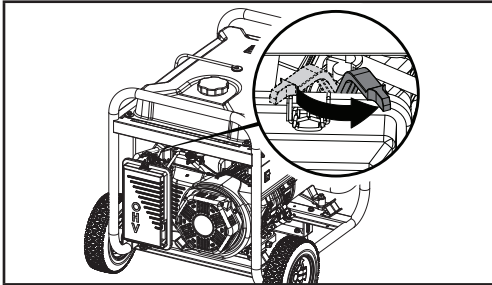

8. Branchez les charges électriques.

AVIS :

Maintenez le levier d'étrangleur en position « ÉTRANGLEUR » lors de 1 tirage sur le lanceur à rappel. Après avoir tiré une fois, déplacez le levier d'étrangleur vers la position « EXÉCUTION » pour tirer 3 autres fois sur le lanceur à rappel. Pas assez d'air entrant au niveau du volet de départ entraîne l'encrassement des bougies d'allumage ou la noyade du moteur. Dans ce cas, le moteur ne démarre pas.

AVIS :

Pour le redémarrage à essence avec un moteur chaud à une température ambiante chaude de plus de 86 °F (30 °C), maintenez le levier d'étrangleur à 75 % de la position « ÉTRANGLEUR » pendant seulement 1 tirage sur le lanceur à rappel. Après avoir tiré une fois, déplacez le levier d'étrangleur vers la position « EXÉCUTION » pour tirer 3 autres fois sur le lanceur à rappel. Pas assez d'air entrant au niveau du volet de départ entraîne l'encrassement des bougies d'allumage ou la noyade du moteur. Dans ce cas, le moteur ne démarre pas.

AVIS :

Pour le démarrage à essence à une température froide de moins de 59 °F (15 °C), le levier d'étrangleur doit se trouver à 100 % en position « ÉTRANGLEUR » pour les procédures de tirage sur le lanceur à rappel. Ne répétez pas trop cette opération avec l'étrangleur. Dès que le moteur démarre, déplacez progressivement le levier d'étrangleur vers la position « EXÉCUTION » pendant une durée de 2 à 5 secondes.

AVIS :

Si le moteur démarre mais ne continue pas à fonctionner, assurez-vous que la génératrice se trouve sur une surface plane. Le moteur est doté d'un détecteur de basse pression d'huile qui empêche le moteur de tourner lorsque le niveau d'huile est inférieur au seuil critique.

BRANCHEMENT DES CHARGES ÉLECTRIQUES

Laissez le moteur se stabiliser et chauffer pendant quelques minutes après le démarrage.

Branchez et mettez en marche les charges électriques désirées de 120 ou 240 V CA (le cas échéant) monophasé, 60 Hz.

- NE raccordez PAS de charges à 3 phases à la génératrice.
- NE surchargez PAS la génératrice.
- Utilisez uniquement un cordon de mise à la terre de haute qualité, isolé et compatible (3 fils ou 4 fils) dont la valeur nominale est égale ou supérieure (volts et ampères) à la prise de courant.

NE SURCHARGEZ PAS LA GÉNÉRATRICE

Capacité

Suivez ces étapes simples pour calculer les watts nécessaires de fonctionnement et de démarrage pour répondre à vos besoins:

1. Sélectionnez les appareils électriques que vous envisagez de faire fonctionner en même temps.
2. Additionnez les watts nécessaires au fonctionnement de ces appareils. Ceci est la quantité de puissance nécessaire au fonctionnement de vos appareils.
3. Déterminez la puissance de démarrage maximale de tous les appareils identifiés à l'étape 1. Additionnez ce nombre au nombre calculé à l'étape 2. La puissance de démarrage est la saute de puissance nécessaire pour faire démarrer certains appareils électriques. Suivez les étapes indiquées sous la Gestion de l'alimentation pour garantir qu'un seul appareil démarrera à la fois.



AVERTISSEMENT

N'oubliez pas de brancher vos appareils directement dans la génératrice et ne branchez pas le cordon de la génératrice dans une prise électrique ou dans le panneau électrique de votre maison. Connectez une génératrice à vos lignes d'alimentation de la Compagnie d'électricité ou à une autre source d'alimentation, ce qui est appelé « retour de courant », est une pratique dangereuse qui peut être illégale dans plusieurs États / provinces et municipalités.

Cette action, si elle est effectuée incorrectement, peut endommager votre génératrice et vos appareils en plus d'entraîner un risque de blessures graves ou de décès pour vous ou pour un travailleur de la Compagnie d'électricité tentant de remettre le courant durant une panne dans le quartier qui pourrait faire face à une haute tension inattendue sur la ligne d'alimentation et subir une décharge fatale.

Que des blessures surviennent ou non, si elle est installée incorrectement et non conformément aux lois et aux codes applicables, vous pouvez être assujéti à des amendes ou la Compagnie d'électricité peut couper l'alimentation électrique de votre maison si elle découvre que vous effectuez ceci à votre domicile.

Si la génératrice est connectée au système électrique de l'édifice, ces connexions doivent isoler l'alimentation de la génératrice de l'alimentation électrique. Il relève de votre responsabilité de vous assurer que l'électricité de votre génératrice ne retourne pas dans les lignes d'alimentation électrique. Ces connexions doivent être conformes avec toutes les lois et tous les codes. Consultez votre Compagnie d'électricité locale ou un électricien qualifié pour installer adéquatement cette connexion.

Gestion de l'alimentation

Utilisez la formule suivante pour convertir la tension et l'intensité en puissance :

$$\text{Volts} \times \text{Ampères} = \text{Watts}$$

Pour prolonger la durée de vie de votre génératrice et des accessoires, suivez ces étapes pour ajouter des charges électriques :

1. Démarrez la génératrice sans aucune charge électrique.
2. Laissez le moteur en marche pendant plusieurs minutes pour le réchauffer.
3. Branchez et mettez en marche le premier appareil. Il est préférable de brancher l'appareil ayant la charge la plus lourde en premier.
4. Laissez le moteur se stabiliser.
5. Branchez et mettez en marche le prochain appareil.
6. Laissez le moteur se stabiliser.
7. Répétez les étapes 5 et 6 pour chaque appareil supplémentaire.

ARRÊT DU MOTEUR

1. Éteignez et débranchez toutes les charges électriques. Ne démarrez ou n'arrêtez jamais la génératrice si des appareils électriques sont branchés ou allumés.
2. Laissez la génératrice fonctionner sans charge pendant plusieurs minutes afin de stabiliser les températures internes du moteur et de la génératrice.
3. Appuyez sur le bouton marche/arrêt du moteur pour le mettre en position « ARRÊT ».

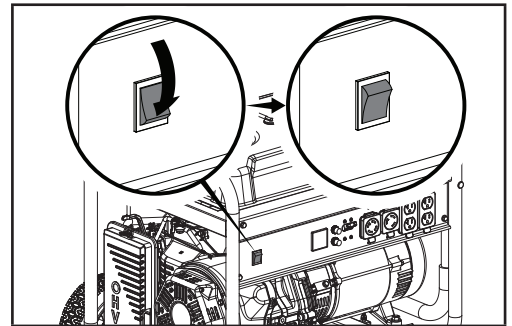

4. Tournez le robinet de carburant vers la position « FERMÉE ».

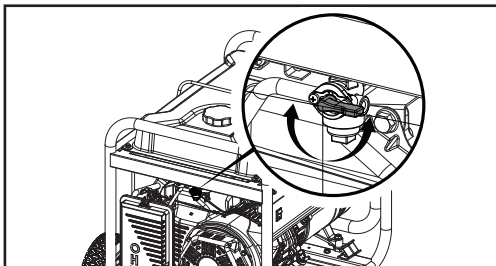

Important : Assurez-vous toujours que le robinet d'essence et le bouton marche/arrêt du moteur sont en position « ARRÊT », lorsque la génératrice n'est pas utilisée.

AVIS :

Si le moteur n'est pas utilisé pour une période de deux (2) semaines ou plus, reportez-vous à la section Entreposage pour apprendre comment bien entreposer le moteur et l'essence.

FONCTIONNEMENT À HAUTE ALTITUDE

La densité atmosphérique à haute altitude est plus faible qu'au niveau de la mer. La puissance du moteur est réduite à mesure que la masse volumique de l'air et le rapport air-carburant diminuent. La puissance du moteur et le rendement de la génératrice seront réduits d'environ 3 ½ % pour chaque 1 000 pi (304,8 m) d'altitude au-dessus du niveau de la mer. À haute altitude, les émissions de gaz d'échappement peuvent également augmenter en raison de l'enrichissement accru du rapport air-carburant. D'autres problèmes de haute altitude peuvent inclure le démarrage difficile, la consommation accrue de carburant et l'encrassement de la bougie d'allumage.

Pour atténuer les problèmes de haute altitude autre que la perte de puissance naturelle, un gicleur principal pour haute altitude peut être installé en remplacement du gicleur standard. Le gicleur principal alternatif et les instructions d'installation peuvent être obtenus en contactant l'équipe d'assistance technique au 1 844 428-7277.

Le numéro de pièce et l'altitude minimale recommandée pour l'application du gicleur principal pour haute altitude du carburateur sont indiqués dans le tableau ci-dessous.

Afin de sélectionner le bon gicleur principal pour haute altitude, il est nécessaire d'identifier le modèle du carburateur. À cette fin, un code est apposé sur le côté du carburateur. Sélectionnez le bon numéro de pièce du gicleur haute altitude correspondant au code du carburateur trouvé sur votre carburateur particulier.

Code du carburateur	Gicleur principal	Numéro de pièce du gicleur	Altitude
P22-3-H	Haute altitude	27.131017.01.01.H	3 500 pi (1 067 m)

**AVERTISSEMENT**

L'utilisation du jet principal en option à des altitudes inférieures à l'altitude minimale recommandée risque d'endommager le moteur. Pour un fonctionnement à des altitudes plus basses, le gicleur standard fourni à l'origine doit être utilisé. Faire fonctionner le moteur avec un mauvais réglage du moteur à une altitude donnée peut augmenter ses émissions et diminuer son rendement énergétique et sa performance.

ENTRETIEN

Assurez-vous que la génératrice est maintenue propre et entreposée correctement. Ne faire fonctionner l'appareil que sur une surface plane et à niveau, dans un milieu de travail propre et sec. N'exposez PAS l'appareil à des conditions extrêmes, comme la poussière, la saleté, l'humidité excessives ou les vapeurs corrosives.

Le propriétaire/l'utilisateur est responsable de tout entretien périodique.

Effectuez tous les entretiens prévus en temps opportun.

Corrigez tout problème avant de faire fonctionner la génératrice.

Pour obtenir de l'assistance ou des pièces détachées, prenez contact avec notre équipe d'assistance technique au 1 844 428-7277.

NETTOYAGE DE LA GÉNÉRATRICE

1. Utilisez un chiffon humide pour nettoyer les surfaces extérieures de la génératrice.
2. Utilisez une brosse à poils doux pour enlever la saleté et l'huile.
3. Utilisez un compresseur d'air (25 lb/po²) pour éliminer la poussière et les débris de la génératrice.
4. Vérifiez tous les événements d'aération et toutes les fentes de refroidissement pour vous assurer qu'ils sont propres et non obstrués.

Pour empêcher un démarrage accidentel, retirez le fil de bougie d'allumage et mettez-le à la masse avant d'effectuer tout entretien.



AVERTISSEMENT

N'utilisez jamais une génératrice endommagée ou défectueuse.

AVERTISSEMENT

Un entretien inadéquat annulera votre garantie.

AVIS :

Pour les dispositifs et systèmes de réduction des émissions, lisez et comprenez vos responsabilités en matière d'entretien énoncées dans la déclaration de garantie concernant la réduction des émissions de ce guide d'utilisation.



ATTENTION

N'aspergez PAS la génératrice directement avec de l'eau.

L'eau peut pénétrer dans la génératrice à travers les fentes d'aération et endommager les bobinages de la génératrice. L'eau peut contaminer le système de carburant.

CHANGEMENT DE L'HUILE-MOTEUR

Vidangez l'huile lorsque le moteur est chaud. Reportez-vous au tableau de spécifications d'huile afin de sélectionner le bon type d'huile pour votre milieu de fonctionnement.

1. Retirez le bouchon de vidange d'huile au moyen d'une douille de 19/32 po (15 mm) (non comprise) et d'une rallonge.

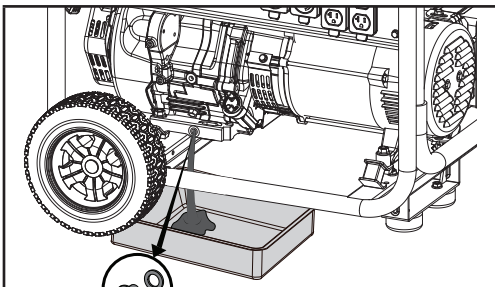

2. Laissez l'huile s'écouler complètement dans un récipient approprié.
3. Remplacez le bouchon de vidange de l'huile.
4. Enlevez le bouchon/la jauge de l'orifice de remplissage de l'huile pour ajouter de l'huile.
5. Ajoutez de l'huile selon les directives du chapitre « Ajouter de l'huile-moteur » dans la section Assemblage. **NE REMPLISSEZ PAS TROP LE RÉSERVOIR D'HUILE.**
6. Jetez l'huile usagée dans un centre de gestion des déchets approuvé.

NETTOYAGE ET RÉGLAGE DE LA BOUGIE D'ALLUMAGE

1. Retirez le fil de bougie d'allumage de la bougie d'allumage.

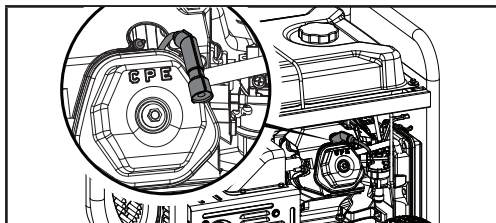

2. Utilisez une clé à douille pour bougie d'allumage (non fournie) ou une douille de 13/16 po (21 mm) (non comprise) pour retirer la bougie.
3. Inspectez l'électrode de la bougie d'allumage. Elle doit être propre et non usée pour produire l'étincelle nécessaire à l'allumage.
4. Assurez-vous que l'écartement de la bougie d'allumage de 0,028 – 0,031 po (0,7 – 0,8 mm).

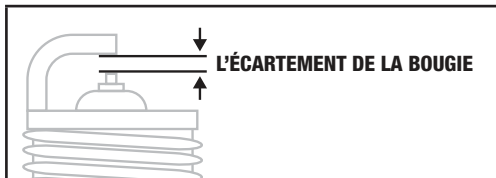

5. Reportez-vous aux types de bougies d'allumage dans la section des spécifications lors du remplacement de la bougie.

AVIS :

Une fois que l'huile a été ajoutée, vérifiez pour voir si l'huile est d'environ 1 à 2 filetages inférieurs au niveau de l'ouverture de l'orifice de remplissage. Si vous utilisez la jauge pour vérifier le niveau d'huile, ne vissez PAS la jauge lors de la vérification.

6. Réinstallez fermement la bougie d'allumage.
7. Fixez le fil de bougie d'allumage à la bougie d'allumage.

NETTOYAGE DU FILTRE À AIR

1. Retirez le couvercle encliquetable qui retient le filtre à air sur l'assemblage.
2. Retirez l'élément en mousse.
3. Lavez au détergent liquide et l'eau. Essorez-le dans un chiffon propre.
4. Imbibez-le dans l'huile de moteur propre.
5. Essorez-le dans un chiffon propre et absorbant pour enlever tout excès d'huile.
6. Placez le filtre dans l'assemblage.
7. Remettez le couvercle de filtre à air et enclenchez-le en place.

NETTOYAGE DU PARE-ÉTINCELLES

1. Laissez le moteur se refroidir complètement avant de réparer le pare-étincelles.
2. Retirez les deux ou trois vis (le nombre varie en fonction du modèle) retenant le couvercle qui retient le pare-étincelles au silencieux.

3. Retirez l'écran pare-étincelles.
4. Retirez soigneusement les dépôts de carbone sur l'écran pare-étincelles au moyen d'une brosse métallique.

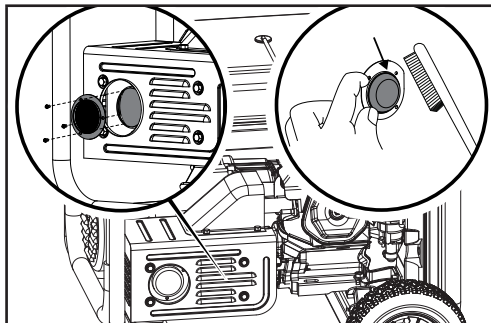

5. Reportez-vous à la liste des pièces de votre modèle afin de déterminer le type spécifié de pare-étincelles.
6. Remplacez le pare-étincelles s'il est endommagé.
7. Positionnez le pare-étincelles sur le silencieux et fixez-le au moyen des vis retirées à l'étape 2.



ATTENTION

Ne pas nettoyer le pare-étincelles entraînera une dégradation des performances du moteur.



AVERTISSEMENT

L'altération du régulateur réglé en usine annulera votre garantie.

RÉGLAGE DU RÉGULATEUR

Le mélange air-essence n'est pas réglable. L'altération du régulateur peut endommager votre génératrice ainsi que vos appareils électriques, et annulera votre garantie. Communiquez avec notre équipe d'assistance technique au 1 844 428-7277 pour tous les autres besoins d'entretien et/ou de réglage.

PROGRAMME D'ENTRETIEN

Les intervalles d'entretien indiqués dans le programme d'entretien suivant doivent être respectés.

Effectuez l'entretien de la génératrice plus fréquemment lorsqu'elle fonctionne dans des conditions défavorables.

Communiquez avec notre équipe d'assistance technique au 1 844 428-7277 afin de trouver le concessionnaire d'entretien certifié le plus proche pour les besoins d'entretien de votre génératrice ou du moteur.

Article	Entretien	Toutes les 8 heures ou avant chaque utilisation	Premières 5 heures (rodage)	Toutes les 50 heures ou annuellement	Toutes les 100 heures ou annuellement	Toutes les 250 heures	Tous les 3 ans
Huile-moteur	Vérifier le niveau	<input type="checkbox"/>					
	Changer		<input type="checkbox"/>	<input type="checkbox"/>	<input type="checkbox"/>		
Entrée d'air et silencieux	Nettoyer	<input type="checkbox"/>					
Filtre à air	Nettoyer			<input type="checkbox"/>			
Bougie d'allumage	Vérifier-nettoyer				<input type="checkbox"/>		
	Remplacer					<input type="checkbox"/>	
Pare-étincelles	Nettoyer				<input type="checkbox"/>		
Filtre du robinet de carburant	Nettoyer				<input type="checkbox"/> (1)		
Chambre de combustion	Nettoyer					<input type="checkbox"/> (1)	
Dégagement du robinet	Vérifier-régler					<input type="checkbox"/> (1)	<input type="checkbox"/> (1)
Conduite du carburant	Remplacer						

(1) L'entretien de ces éléments devrait être effectué par votre concessionnaire, sauf si vous possédez les outils appropriés et êtes bon mécanicien. Consultez le manuel pour obtenir les procédures d'entretien.

ENTREPOSAGE

ENTREPOSAGE À COURT TERME (JUSQU'À 30 JOURS)

Le mélange d'essence-éthanol peut se transformer en gomme et boucher le carburateur si la génératrice ne fonctionne pas ou si le carburateur n'est pas vidangé dans les 4 semaines.

1. Assurez-vous que tous les appareils sont débranchés de la génératrice.
2. Démarrez la génératrice comme indiqué dans la section « Démarrage du moteur ».
3. Tournez le robinet d'essence vers la position « FERMÉE ».
4. Laissez le moteur en marche jusqu'à ce que le manque d'essence arrête le moteur. Cela prend habituellement quelques minutes.
5. Mettez le contacteur d'allumage/le bouton marche/arrêt du moteur à la position « ARRÊT ».

ENTREPOSAGE À MOYEN TERME (TRENTE JOURS – UN AN)

Le mélange d'essence-éthanol contenue dans le réservoir d'essence a une durée de conservation pouvant atteindre 1 an maximum pourvu qu'elle contienne une formule adéquate de stabilisateur de carburant et qu'elle soit rangée dans un endroit frais et sec.

1. Assurez-vous que tous les appareils sont débranchés de la génératrice.
2. Ajoutez un stabilisateur de carburant correctement formulé au réservoir d'essence.
3. Tournez le robinet de carburant vers la position « MARCHÉ ».
4. Faites fonctionner la génératrice pendant 10 minutes pour que l'essence traitée passe dans le système de carburant.
5. Option 1 : vidanger l'essence du carburateur
 - a. Mettez le contacteur d'allumage/le bouton marche/arrêt du moteur sur la position « ARRÊT » et laissez la génératrice refroidir complètement avant de continuer.
 - b. Tournez le robinet de carburant vers la position « ARRÊT ».



AVERTISSEMENT

Les précautions suivantes doivent être suivies pour éviter l'allumage accidentel ou involontaire de votre génératrice pendant les périodes d'entreposage :

Lorsque vous entreposez votre génératrice, assurez-vous que l'interrupteur de moteur et la vanne de carburant sont réglés sur la position « ARRÊT ».

- c. Utilisez le boulon de vidange sur le carburateur pour vider tout excès d'essence du carburateur dans un récipient approprié. Utilisez un entonnoir (et un tuyau approprié si nécessaire) sous le boulon de vidange du carburateur pour éviter les éclaboussures.

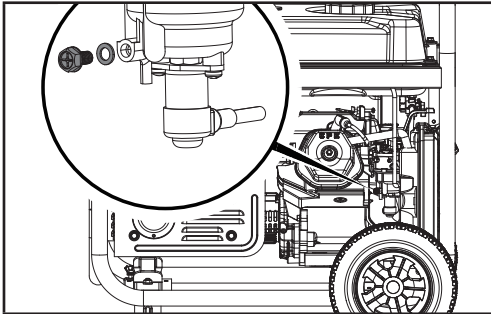

- d. Lorsque l'essence arrête de couler du carburateur, remplacez et serrez le boulon de vidange du carburateur et assurez-vous de bien jeter l'essence vidangée conformément à la réglementation ou aux directives locales.
6. Option 2 : faire tourner le moteur à sec
- Avec la génératrice en marche, tournez le robinet de carburant vers la position « ARRÊT » et laissez le moteur de la génératrice tourner jusqu'à ce qu'à ce qu'il s'arrête en raison de manque de carburant. Cela peut prendre quelques minutes.
 - Mettez le contacteur d'allumage/le bouton marche/arrêt du moteur sur la position « ARRÊT » et laissez la génératrice refroidir complètement avant de continuer.
- Retirez le capuchon et la bougie d'allumage et versez environ une cuiller à table (10 mL) d'huile dans le cylindre.
 - Tirez doucement sur le lanceur à rappel pour faire tourner le moteur afin de distribuer l'huile et lubrifier le cylindre.
 - Installez la bougie d'allumage et le capuchon de bougie.
 - Nettoyez la génératrice selon la section Nettoyage de la génératrice.
 - Entreposez la génératrice dans un endroit propre et sec, hors de la lumière directe du soleil.
- ENTREPOSAGE À LONG TERME (PLUS D'UN AN)**
- Pour une durée de rangement de plus d'un an, vous devez vider complètement l'essence du réservoir d'essence et du carburateur.
- Suivez les étapes de 1 à 4 pour entreposage à moyen terme.
 - Mettez le contacteur d'allumage/le bouton marche/arrêt du moteur sur la position « ARRÊT » et laissez la génératrice refroidir complètement avant de continuer.
 - Utilisez le boulon de vidange sur le carburateur pour vider tout excès d'essence du réservoir d'essence et du carburateur dans un récipient approprié. Utilisez un entonnoir (et un tuyau approprié si nécessaire) sous le boulon de vidange du carburateur pour éviter les éclaboussures.
 - Lorsque l'essence arrête de couler du carburateur, remplacez et serrez le boulon de vidange du carburateur et assurez-vous de bien jeter l'essence vidangée conformément à la réglementation ou aux directives locales.

5. Tournez le robinet de carburant vers la position « FERMÉE ».
6. Suivez les étapes de 8 à 11 pour entreposage à moyen terme.

ENTRETIEN APRÈS ENTREPOSAGE

1. Assurez-vous que le contacteur d'allumage/ le bouton marche/arrêt du moteur se trouve en position « ARRÊT ».
2. Ajoutez de l'essence à la génératrice selon les directives dans la section Ajout de carburant : essence.
3. Tournez le robinet de carburant vers la position « MARCHÉ ».
4. Après 5 minutes, vérifiez les zones du carburateur et du filtre à air pour déceler toute fuite d'essence. Si des fuites sont constatées, le carburateur devra être démonté et nettoyé ou remplacé. Si aucune fuite d'essence n'est détectée, tournez le robinet de carburant vers la position « ARRÊT ».
5. Vérifiez le niveau d'huile du moteur et ajoutez de l'huile propre et fraîche si nécessaire. Consultez les spécifications d'huile pour connaître le type d'huile approprié.
6. Vérifiez et nettoyez le filtre à air de tout obstacle tel que des insectes ou des toiles d'araignée. Si nécessaire, nettoyez le filtre à air selon les directives dans la section Nettoyage du filtre à air.
7. Démarrez la génératrice comme indiqué dans la section Démarrage du moteur.

AVIS :

Si la génératrice a été mal entreposée pendant plus de 30 jours avec un mélange d'essence-éthanol dans le réservoir d'essence et/ou le carburateur, tout le carburant doit être vidangé et le carburateur doit être soigneusement nettoyé de tout résidu d'éthanol. Ce processus comporte des tâches techniques avancées. Pour obtenir une assistance, veuillez appeler l'équipe de notre support technique au 1 844 428-7277.

Si le réservoir d'essence et le carburateur ont été correctement vidés de la totalité du mélange d'essence-éthanol avant l'entreposage de la génératrice, suivez les étapes ci-dessous en fin d'entreposage.

FICHE TECHNIQUE

SPÉCIFICATIONS DE LA GÉNÉRATRICE

CTC n°	055-0423-4
Type de démarreur.....	Manuel
Watts (démarrage/fonctionnement)	9375/7500
Volts CA	120/240
Ampères CA à 120 V	62.5
Ampères CA à 240 V.....	31.3
Fréquence	60 Hz
Courant.....	Monophasé
Poids	172 lb. (78 kg)
Longueur	27,1 po (68,9 cm)
Largeur	27,6 po (70,1 cm)
Hauteur.....	26,8 po (68,1 cm)

SPÉCIFICATIONS DU MOTEUR

Modèle	YF190FD-2
Cylindrée	439 cm ³
Type	soupapes en tête à quatre temps

Bougie d'allumage

Type OEM	F6RTC
Type de rechange... NGK BPR6ES ou équivalent	
Écart.....	0,028-0,031 po (0,7-0,8 mm)

Soupape

Dégagement d'admission.....	
.....	0.005-0.007 po (0,13-0,17 mm)
Dégagement d'échappement.....	
.....	0,007-0,009 po (0,18-0,22 mm)

SPÉCIFICATIONS D'HUILE

NE REMPLISSEZ PAS TROP LE RÉSERVOIR D'HUILE.

Type	*Consultez le tableau ci-dessous
Capacité de charge	1,1 L (37,2 oz liq.)

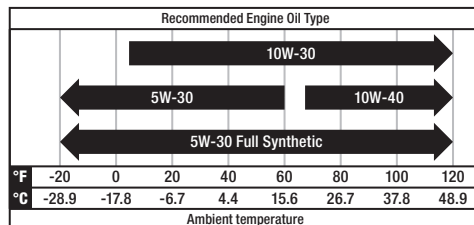

AVIS :

Un bulletin technique concernant les procédures de réglage de la soupape est disponible sur www.championpowerequipment.com.

SPÉCIFICATIONS DU CARBURANT

Utilisez de l'essence sans plomb avec un indice d'octane minimal de 87 qui contient 10 % d'éthanol au maximum. **N'UTILISEZ PAS E15 ou E85. NE REMPLISSEZ PAS TROP LE RÉSERVOIR D'HUILE.**

Volume d'essence23,1 L (6,1 gal.)

SPÉCIFICATIONS DE TEMPÉRATURE

Température de démarrage

Plage (°F/°C) 5 à 104/-15 à 40

AVIS :

Message important concernant la température : votre produit a été conçu et évalué pour fonctionner en continu à des températures ambiantes allant jusqu'à 104 °F (40 °C). Il peut être utilisé à des températures comprises entre 5 °F (-15 °C) et 122 °F (50 °C) pendant de courtes périodes en cas de besoin. S'il est exposé à des températures en dehors de cette plage pendant l'entreposage, laissez-le réchauffer ou refroidir, le cas échéant, à cette plage de température avant de l'utiliser. Dans tous les cas, le produit doit toujours être utilisé à l'extérieur, dans un endroit bien ventilé et à l'écart des portes, fenêtres et événements.

DÉPANNAGE

Problème	Cause possible	Solution
La génératrice ne démarre pas.	Pas de carburant.	Ajoutez du carburant.
	Bougie d'allumage défectueuse.	Remplacez la bougie d'allumage.
	Appareil chargé au démarrage.	Éliminez la charge de l'appareil.
	Faible niveau d'huile.	Remplissez le carter de moteur jusqu'au niveau approprié.
		Placez la génératrice sur une surface plane.
	Fil de la bougie d'allumage desserré.	Fixez le fil à la bougie d'allumage.
	Le robinet de carburant est fermé.	Ouvrez le robinet de carburant.
Le bouton marche/arrêt du moteur se trouve en position ARRÊT.	Mettez le bouton marche/arrêt du moteur en position MARCHÉ.	
La génératrice démarre mais ne fonctionne pas bien.	Position incorrecte du levier d'étrangleur.	Réglez le levier d'étrangleur.
	Filtre à air sale.	Nettoyez ou remplacez le filtre à air.
	Robinet de carburant sale.	Nettoyez le robinet de carburant.
La génératrice s'arrête en cours de fonctionnement.	Pas d'essence.	Remplissez le réservoir d'essence.
	Faible niveau d'huile.	Remplissez le carter de moteur jusqu'au niveau approprié. Placez la génératrice sur une surface plane, de niveau.
La génératrice ne peut pas fournir assez de puissance ou elle surchauffe.	La génératrice est surchargée.	Examinez la charge et ajustez. Reportez-vous à la section « Branchements des charges électriques ».
	Filtre à air sale.	Nettoyez ou remplacez le filtre à air.

Problème	Cause possible	Solution
Aucune sortie en CA.	Le cordon d'alimentation n'est pas correctement connecté.	Vérifiez toutes les connexions.
	Appareil branché défectueux.	Remplacez l'appareil défectueux.
	Disjoncteur est ouvert.	Réinitialisez le disjoncteur.
	Ensemble de balais défectueux.	Remplacez l'ensemble de balais (centre d'entretien).
	Régulateur de tension défectueux	Remplacez le régulateur de tension (centre d'entretien).
	Câblage desserré.	Inspectez et serrez les connexions de câblage.
	Autre.	Appelez la ligne téléphonique d'assistance.
La génératrice a un cycle irrégulier.	Le régulateur du moteur est défectueux.	Appelez la ligne téléphonique d'assistance.
Déclenchement répété du disjoncteur	Surcharge.	Examinez la charge et ajustez. Reportez-vous à la section « Branchements des charges électriques ».
	Cordons d'alimentation ou dispositif endommagés.	Vérifiez la présence de fils endommagés, dénudés ou effilochés. Remplacez le dispositif endommagé.

Pour obtenir de l'assistance technique :

Équipe d'assistance technique

Numéro sans frais 1 844 428-7277

3 ANS DE GARANTIE LIMITÉE

Le présent article de marque CERTIFIED^{MD} est visé par une garantie d'une durée de 3 ans à compter de la date d'achat au détail initial en cas de vice de fabrication ou de matériaux.

Sous réserve des conditions et restrictions décrites ci-dessous, ce produit, s'il nous est retourné avec une preuve d'achat dans le délai de garantie indiqué, et s'il est couvert par cette garantie, sera réparé ou remplacé (avec le même modèle, ou d'une valeur ou spécification égale), à notre gré. Nous assumerons le coût de tout remplacement ou réparation ainsi que les frais de main-d'œuvre s'y rapportant.

Ces garanties sont assujetties aux conditions et restrictions suivantes :

- a. un contrat de vente attestant l'achat et la date d'achat doit être fourni;
- b. la présente garantie ne s'applique à aucun produit ou pièce d'un produit qui est usé ou brisé, qui est devenu hors d'usage en raison d'un emploi abusif ou inapproprié, d'un dommage accidentel, d'une négligence ou d'une installation, d'une utilisation ou d'un entretien inapproprié (selon la description figurant dans le guide d'utilisation ou le mode d'emploi applicable) ou qui est utilisé à des fins industrielles, professionnelles, commerciales ou locatives;
- c. la présente garantie ne s'applique pas à l'usure normale ou aux pièces ou accessoires non réutilisables qui sont fournis avec le produit et qui deviendront vraisemblablement inutilisables ou hors d'usage après une période d'utilisation raisonnable;
- d. la présente garantie ne s'applique pas à l'entretien régulier et aux articles de consommation comme le carburant, l'huile, les mises au point et les réglages;
- e. la présente garantie ne s'applique pas lorsque les dommages sont causés par des réparations ou des tentatives de réparation faites par des tiers (c'est-à-dire des personnes non autorisées par le fabricant);
- f. la présente garantie ne s'applique à aucun produit qui a été vendu à l'acheteur original à titre de produit remis en état ou remis à neuf (à moins qu'il n'en soit prévu autrement par écrit);
- g. la présente garantie ne s'applique à aucun produit ou pièce de produit lorsqu'une pièce d'un autre fabricant est installée dans celui-ci ou que des réparations ou modifications ou tentatives de réparation ou de modification ont été faites par des personnes non autorisées;
- h. la présente garantie ne s'applique pas à la détérioration normale du fini extérieur, notamment les éraflures, les bosses et les éclats de peinture, ou à la corrosion ou à la décoloration causée par la chaleur, les produits abrasifs et les produits de nettoyage chimiques;
- i. la présente garantie ne s'applique pas aux pièces vendues par une autre entreprise et décrites comme telles, lesquelles pièces sont couvertes par la garantie du fabricant s'y rapportant, le cas échéant.

Restrictions supplémentaires

La présente garantie s'applique uniquement à l'acheteur original et ne peut être transférée. Ni le détaillant ni le fabricant n'est responsable des autres frais, pertes ou dommages, incluant sans s'y limiter, les dommages indirects, consécutifs ou les dommages-intérêts exemplaires découlant de la vente ou de l'utilisation du présent produit ou de l'incapacité d'utiliser ce produit.

Avis au consommateur

La garantie vous accorde des droits juridiques spécifiques, et vous pourriez avoir d'autres droits, qui peuvent varier d'une province à l'autre. Les dispositions qui figurent dans la présente garantie ne visent pas à limiter, à modifier, à réduire ou à exclure une quelconque garantie prévue dans les lois provinciales ou fédérales applicables.

Fabriqué en Chine

Importé par

Distribution Trifeuil

Toronto, Canada M4S 2B8

GARANTIE

GARANTIE DU SYSTÈME ANTIPOLLUTION DE CHAMPION POWER EQUIPMENT, INC. (CPE) ET DE L'AGENCE DE PROTECTION ENVIRONNEMENTALE DES ÉTATS-UNIS (E.P.A. DES É.-U.)

Votre moteur Champion Power Equipment (CPE) répond aux normes d'émissions américaines de l'EPA des É.-U.

VOS DROITS ET OBLIGATIONS CONCERNANT LA GARANTIE :

L'EPA américaine et CPE sont heureux d'expliquer la garantie des systèmes fédéraux de contrôle des émissions de votre petit moteur de véhicule hors route 2024 et de l'équipement motorisé. Les nouveaux moteurs et les équipements doivent être conçus, fabriqués et équipés de petits moteurs répondants aux règlements de petits moteurs hors route de l'EPA au moment de la vente. CPE garantit le système antipollution du moteur de votre petit véhicule hors route pour la période décrite ci-dessous, pourvu que le moteur du petit véhicule hors route n'ait pas été utilisé de manière abusive, négligé, modifié sans approbation ou mal entretenu.

Votre système antipollution doit comprendre des pièces comme un carburateur, un système d'injection, un système d'allumage, un pot catalytique et une canalisation de carburant. Il doit aussi être équipé de tuyaux, courroies, connecteurs et autres ensembles reliés aux émissions. Si un défaut sous garantie survient, CPE réparera le moteur de votre petit véhicule hors route sans frais, y compris le diagnostic, les pièces et la main-d'œuvre.

COUVERTURE DE LA GARANTIE DU SYSTÈME ANTIPOLLUTION DU FABRICANT :

Le système antipollution est garanti pendant deux (2) ans et sous réserve des clauses indiquées ci-dessous. Si, pendant la période de couverture de la garantie, une pièce de votre moteur présente un défaut de matériaux ou de main-d'œuvre, CPE réparera ou remplacera cette pièce.

RESPONSABILITÉS DU PROPRIÉTAIRE CONCERNANT LA GARANTIE :

Comme propriétaire d'un petit véhicule hors route, vous êtes responsable d'effectuer l'entretien exigé comme indiqué dans votre manuel du propriétaire. CPE vous recommande de conserver tous vos reçus d'entretien de votre petit véhicule hors route, mais CPE ne peut pas refuser unilatéralement la réparation sous garantie à cause de l'absence de reçus ou parce que vous n'avez respecté les entretiens planifiés.

Comme propriétaire d'un petit véhicule hors route, vous devez toutefois être informé que CPE peut refuser de réparer ou remplacer une pièce de votre petit véhicule hors route couverte par la garantie si votre petit véhicule hors route ou une pièce s'avère défectueux à cause d'une utilisation abusive, a été négligée, mal entretenue ou modifiée sans autorisation.

Vous êtes responsable d'apporter votre petit véhicule hors route à un centre de réparations autorisé de CPE ou un autre centre de réparations comme décrit sous la clause (3), article (f) ci-dessous, un détaillant CPE ou CPE situé à Las Vegas en Nevada dès que le problème survient. Les réparations au titre de la garantie doivent être faites dans un délai raisonnable sans toutefois dépasser 30 jours.

Pour toutes questions concernant vos droits et responsabilités de votre garantie, communiquez avec :

Champion Power Equipment, Inc.
Service à la clientèle
6370 S Pioneer Way, Unit 101
Las Vegas, NV 89113
1 877 338-0999
tech@championpowerequipment.com

GARANTIE DU SYSTÈME ANTIPOLLUTION

Voici les clauses précises concernant la couverture de garantie de votre système antipollution :

- 1. CHAMP D'APPLICATION :** Cette garantie s'applique aux moteurs de petits véhicules hors route de 1997 ou plus récents. La période de garantie du système antipollution commence à la date de livraison du nouveau moteur ou équipement au premier acheteur/utilisateur final et la couverture doit être de 24 mois consécutifs par la suite.
- 2. COUVERTURE GÉNÉRALE DU SYSTÈME ANTIPOLLUTION**
CPE garanti au premier acheteur/utilisateur final du nouveau moteur ou équipement et à tous les acheteurs subséquents que le moteur du petit véhicule hors route est :
 - 2a. Conçu, fabriqué et équipé conformément aux normes d'émissions de l'EPA américaine pour les moteurs à allumage par étincelles de et moins de 19 kW.
 - 2b. Libre de tout défaut de matériaux et de fabrication qui fait en sorte que la défektivité d'une pièce sous garantie soit identique à tous égards importants à la pièce, tel que décrit dans la demande de certification du fabricant du moteur pour une période de deux ans.
- 3. LA GARANTIE DES PIÈCES DU SYSTÈME ANTIPOLLUTION SERA INTERPRÉTÉE COMME SUIT :**
 - 3a. Toute pièce garantie dont le remplacement n'est pas prévu dans le manuel du propriétaire doit être garantie pour la période de garantie du système antipollution. Si une telle pièce s'avère défectueuse pendant la période de garantie du système antipollution, CPE réparera ou remplacera la pièce comme indiqué au sous-paragraphe « d » ci-dessous. Toute pièce réparée ou remplacée au titre de la garantie du système antipollution sera garantie pour le reste de la période de couverture du système antipollution.
 - 3b. Toute pièce reliée au système antipollution n'étant soumise qu'à une inspection périodique comme décrite dans le manuel du propriétaire doit être garantie pour la période de garantie du système antipollution. Une déclaration dans de telles instructions écrites à l'effet de réparer ou remplacer si nécessaire, ne doit pas abrégier la période de garantie du système antipollution. Toute pièce réparée ou remplacée au titre de la garantie du système antipollution sera garantie pour le reste de la période de couverture du système antipollution.
 - 3c. Toute pièce garantie, reliée au système antipollution, à être remplacée conformément à l'entretien planifié au manuel du propriétaire doit être garantie pour la période précédant le premier point de remplacement planifié pour cette pièce. Si la pièce est défectueuse avant le premier remplacement planifié, cette pièce sera réparée ou remplacée par CPE conformément au sous-paragraphe « d » ci-dessous. Toutes pièces reliées au système antipollution seront réparées ou remplacées au titre de la garantie de CPE et seront garanties pour le reste de la période de garantie du système antipollution avant le premier point de remplacement planifié de cette pièce reliée au système antipollution.
 - 3d. La réparation ou le remplacement d'une pièce du système antipollution effectué au titre de la garantie du système antipollution par un atelier de réparations agréé de CPE sera sans frais.
 - 3e. Le propriétaire ne doit pas être facturé pour la main-d'œuvre du diagnostic déterminant que la pièce couverte par la garantie du système antipollution est défectueuse pourvu qu'un tel diagnostic soit effectué par un atelier de réparations autorisé de CPE.

- 3f. CPE doit payer les réparations couvertes par la garantie sur les émissions dans les centres de réparations non autorisés dans les circonstances suivantes :
- i. Le service est requis dans un centre de population avec une population de plus de 100 000 habitants selon les États-Unis. Recensement de 2000 sans centre de réparations autorisé par CPE ET
 - ii. Le service doit être rendu dans un centre de réparations autorisé par CPE situé à plus de 160 km (100 mi). La limite de distance de 160 km (100 mi) ne s'applique pas pour les états suivants : Alaska, Arizona, Colorado, Hawaii, Idaho, Montana, Nebraska, Nevada, New Mexico, Oregon, Texas, Utah et Wyoming.
- 3g. CPE sera responsable des dommages causés à d'autres composants du moteur d'origine ou des modifications approuvées causées directement par une défectuosité sous garantie d'une pièce liée au système antipollution couverte par la garantie du système antipollution.
- 3h. Tout au long de la période de garantie du système antipollution, CPE doit conserver une quantité suffisante de pièces relatives au système antipollution garanties pour répondre à la demande prévue de telles pièces reliées au système antipollution.
- 3i. Toutes les pièces de rechange du système antipollution autorisées et approuvées par CPE doivent être utilisées et fournies pour effectuer tous les entretiens ou réparations du système antipollution, et ce, sans frais. Une telle utilisation ne doit pas diminuer l'obligation de garantie de CPE.
- 3j. Des pièces ajoutées, modifiées ou non approuvées ne doivent pas être utilisées pour modifier ou réparer un moteur CPE. Une telle utilisation annulera la garantie du système antipollution et sera un motif suffisant pour rejeter une réclamation au titre de la garantie du système antipollution. CPE n'est pas responsable en vertu des présentes pour les défaillances des pièces garanties d'un moteur CPE causées par l'utilisation d'une telle pièce complémentaire ou modifiée non approuvée.

LES PIÈCES DU SYSTÈME ANTIPOLLUTION INCLUSES SONT : (en utilisant les parties de la liste applicables au moteur)

Systèmes couverts par la présente garantie	Description des pièces
Système de dosage de carburant	Régulateur de pression de carburant, carburateur et pièces internes
Système d'admission d'air	Filtre à air, tubulure d'admission
Système d'allumage	Bougie et pièces, système d'allumage électromagnétique
Système d'échappement	Tubulure d'échappement, pot catalytique
Pièces diverses	Tuyaux, pièces, joints d'étanchéité, joints statiques et colliers associés aux systèmes énumérés.
Émissions de vapeurs de carburant	Réservoir de carburant, bouchon du réservoir de carburant, pièces de canalisation de carburant (pour carburant liquide et les vapeurs de carburant), colliers, soupapes de sécurité, soupapes de commande, électrovalves de commande, commandes électroniques, diaphragmes de soupape à dépression, câbles de contrôle, fourchettes, soupapes de purge, joints, tuyaux à vapeur, séparateur de liquide/vapeur, réservoir à charbon actif, supports de montage du réservoir, connecteur d'orifice de purge du carburateur

POUR OBTENIR UNE RÉPARATION AU TITRE DE LA GARANTIE :

Vous devez apporter votre moteur CPE ou le produit sur lequel il est installé avec la carte d'enregistrement de garantie ou une autre preuve de la date d'achat originale, à vos frais, chez un concessionnaire Champion Power Equipment autorisé à vendre et réparer un produit CPE pendant ses heures ouvrables. Les centres de réparations définis à la clause (3) article (f) doivent être approuvés par CPE avant d'effectuer la réparation. Les réclamations de réparation ou d'ajustement s'avérant être uniquement causées par un défaut de matériaux ou de main-d'œuvre ne seront pas refusées même si l'entretien n'a pas été fait ou s'il n'a pas été utilisé correctement.

Pour toutes questions concernant vos droits et responsabilités de votre garantie ou pour obtenir une réparation au titre de la garantie, veuillez écrire ou appeler le service à la clientèle de Champion Power Equipment, Inc.

Champion Power Equipment, Inc.

6370 S Pioneer Way, Unit 101

Las Vegas, NV 89113

1 877 338-0999

Aux soins de : Service à la clientèle
tech@championpowerequipment.com