



# MANUAL DE INSTALACIÓN

MODELO #BD201097  
JUEGO DE RUEDAS



REV 20210429



o visite [black-diamond.com](http://black-diamond.com)

Black Diamond, Fort Worth, TX 76137 EE.UU.

## INTRODUCCIÓN

Felicitaciones por la compra de un producto de Black Diamond. Black Diamond diseña, desarrolla y apoya todos nuestros productos con las especificaciones y normas estrictas. Con conocimiento adecuado del producto, uso seguro y un mantenimiento regular, este producto debe llevar años de servicio.

Se ha hecho todo lo posible por garantizar la exactitud e integridad de la información en este manual en el tiempo de su publicación, y nos reservamos el derecho de cambiar, alterar y/o mejorar el producto y este documento en cualquier momento sin previo aviso.

Black Diamond valora altamente cómo nuestros productos son diseñados, fabricados, operados y mantenidos, al igual que proveer seguridad al operador y a los que estén alrededor del generador. Por lo tanto, es **IMPORTANTE** leer este manual y otros materiales del producto a fondo y ser plenamente conscientes y conocedores del montaje, operación, peligros y mantenimiento del producto antes de su uso. Familiarícese totalmente a sí mismo, y asegúrese de que otros que planean operar el producto se familiaricen sobre el funcionamiento del producto, con los procedimientos de seguridad y funcionamiento correcto antes de cada uso. Por favor siempre use el sentido común y siempre esté atento a la precaución cuando utilice el producto para asegurar que no ocurra un accidente, daños materiales o lesiones. Queremos que siga utilizando y que esté satisfecho con su producto Black Diamond en los años venideros.

Cuando contacte a Black Diamond/Champion Power Equipment sobre partes y/o servicio, necesitará proveer los números completos de modelo y serie de su producto. Escriba la información que se encuentra en la etiqueta de información de su producto a la tabla en la parte de abajo.

### EQUIPO DE APOYO TÉCNICO DE BLACK DIAMOND

1-888-373-8272

### NÚMERO DE MODELO

BD201097

### NÚMERO DE SERIE

### FECHA DE COMPRA

### LUGAR DE COMPRA

## DEFINICIONES DE SEGURIDAD

El propósito de los símbolos de seguridad es para atraer su atención a los peligros posibles. Los símbolos, y sus explicaciones, merecen su comprensión y atención cuidadosa. Las advertencias de seguridad no por sí mismos eliminan cualquier peligro. Las instrucciones o advertencias que dan no son sustitutos para medidas apropiadas de prevención de accidentes.

### PELIGRO

PELIGRO indica una situación peligrosa que, de no evitarse, resultará en la muerte o lesión grave.

### ADVERTENCIA

ADVERTENCIA indica una situación peligrosa que, de no evitarse, puede resultar en la muerte o lesión grave.

### PRECAUCIÓN

PRECAUCIÓN indica una situación peligrosa que, de no evitarse, puede resultar en lesiones moderadas o mínimas.

### AVISO

AVISO indica información considerada importante, pero no relacionada a un peligro (ej. mensajes relacionados a daños de propiedad).

## ⚠ PRECAUCIÓN

El juego de ruedas no está destinado para uso en carretera.

### Piezas incluidas

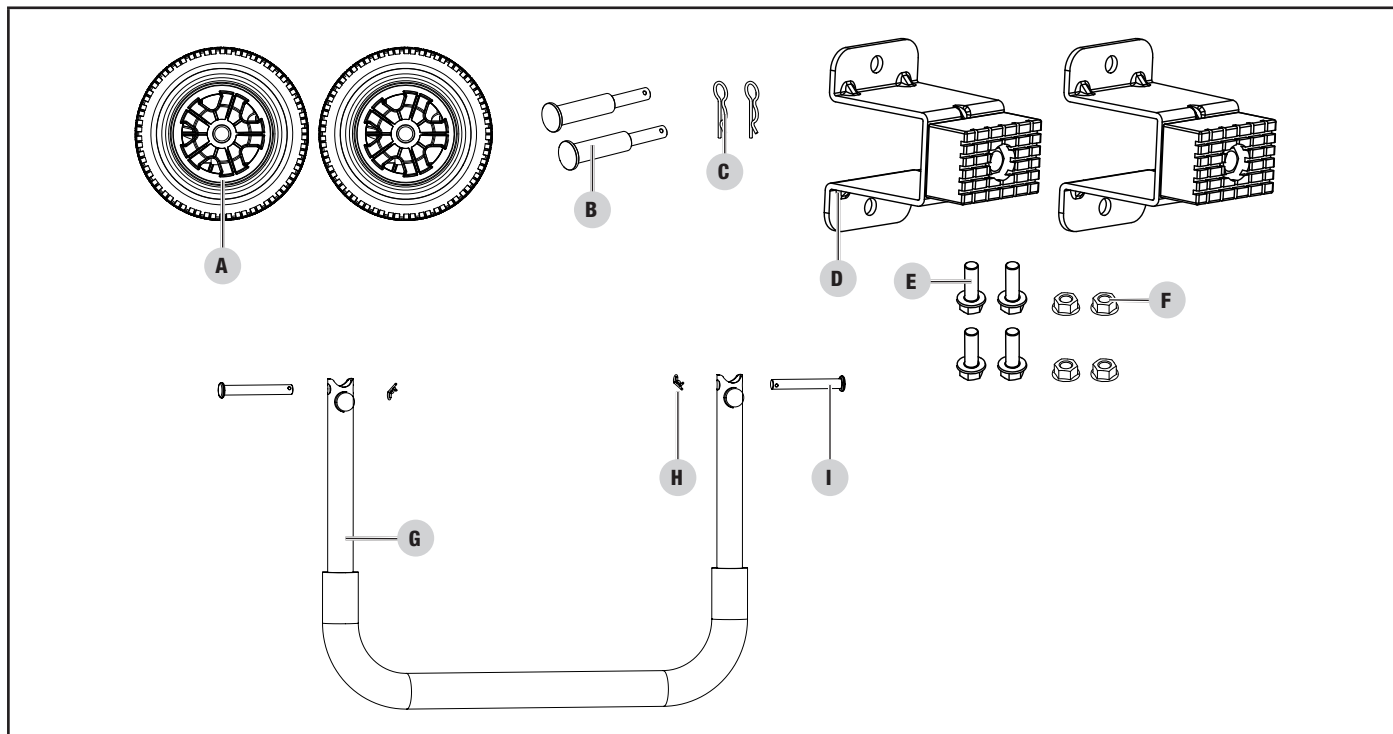

Pieza	Cant. de piezas	Herraje	Cant. de herraje	Herramientas necesarias
A. Ruedas	2	B. Pasador de horquilla grande	2	
		C. Broche en "R" grande	2	
D. Pata de apoyo	2	E. Perno de brida M8 x 16	4	Llave 1x 12 mm
		F. Contratuerca de brida M8	4	Llave 1x 12mm
G. Mango	1	H. Pasador de horquilla chico	2	
		I. Broche en "R" chico	2	

El juego de ruedas requiere ensamblaje. Si tiene preguntas sobre el ensamblaje del juego de ruedas, llame a nuestra línea de ayuda al 1-888-373-8272. Tenga a mano el número de modelo.

## AVISO

Drene el aceite y el combustible antes del ensamblaje. La falla en drenar antes de ensamblar resultará en combustible derramado en el generador y el suelo. Aceite y combustible también se drenará al carburador y el motor lo que requerirá desensamblar para limpiar.

## Instalación de las ruedas

1. Incline el generador arriba en una superficie que no lo dañe con el lado del tablero hacia arriba.
2. Deslice el pasador de horquilla (B) a través de la rueda (A) desde el exterior.
3. Deslice el pasador de horquilla a través del punto de montaje en el armazón.
4. Inserte el pasador en R (C) en el orificio al extremo del pasador de horquilla.
5. Repita para fijar la segunda rueda.
6. Incline el generador para abajo.

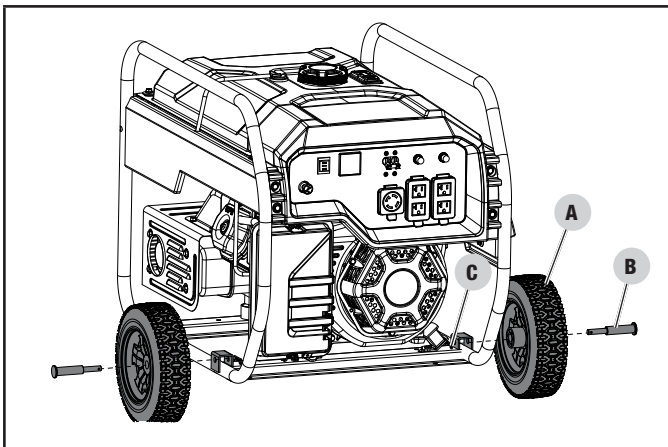

## Instalación de la pata de apoyo

1. Incline el generador arriba en una superficie que no lo dañe con el lado del alternador/silenciador hacia arriba.
2. Fije la pata de apoyo (D) en el armazón del generador con los pernos de brida (E) y las tuercas de brida de seguridad (F).
3. Incline levemente el generador para que descance sobre las ruedas y la pata de apoyo.

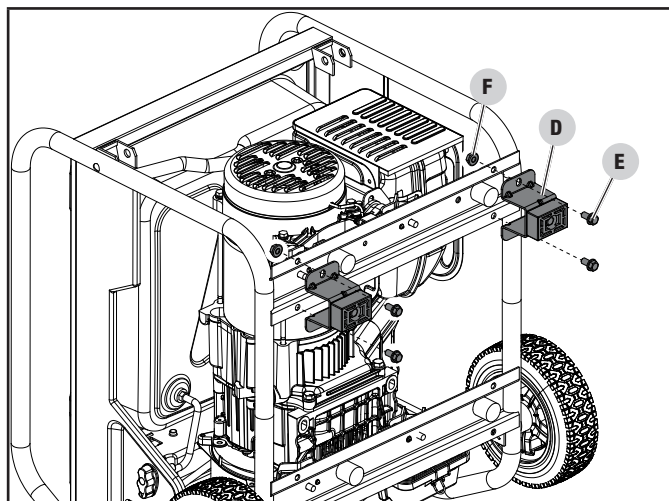

## Instalación del mango

1. Coloque el mango (G) adentro del canal de montaje en el armazón.
2. Asegure el mango al armazón usando el pasador corto (H).
3. Coloque un pasador en R (I) en el extremo del pasador corto y asegúrelo.
4. Repita en el otro lado.

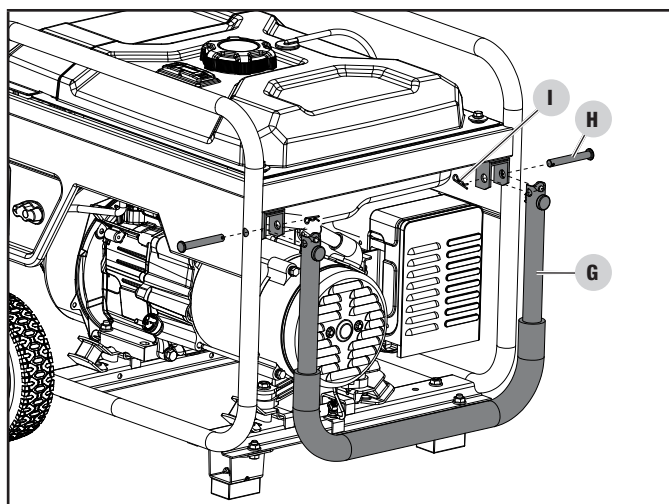

### Agregue Aceite para Motor

Consulte el manual del operador para el llenado del motor con aceite.

### Agregue Combustible

Consulte el manual del operador para el llenado del motor con gasolina.

#### AVISO

El no llenar de nuevo el motor con aceite después de la instalación del juego de rueda dañara el motor y anulará la garantía

## DIAGRAMA DE PIEZAS

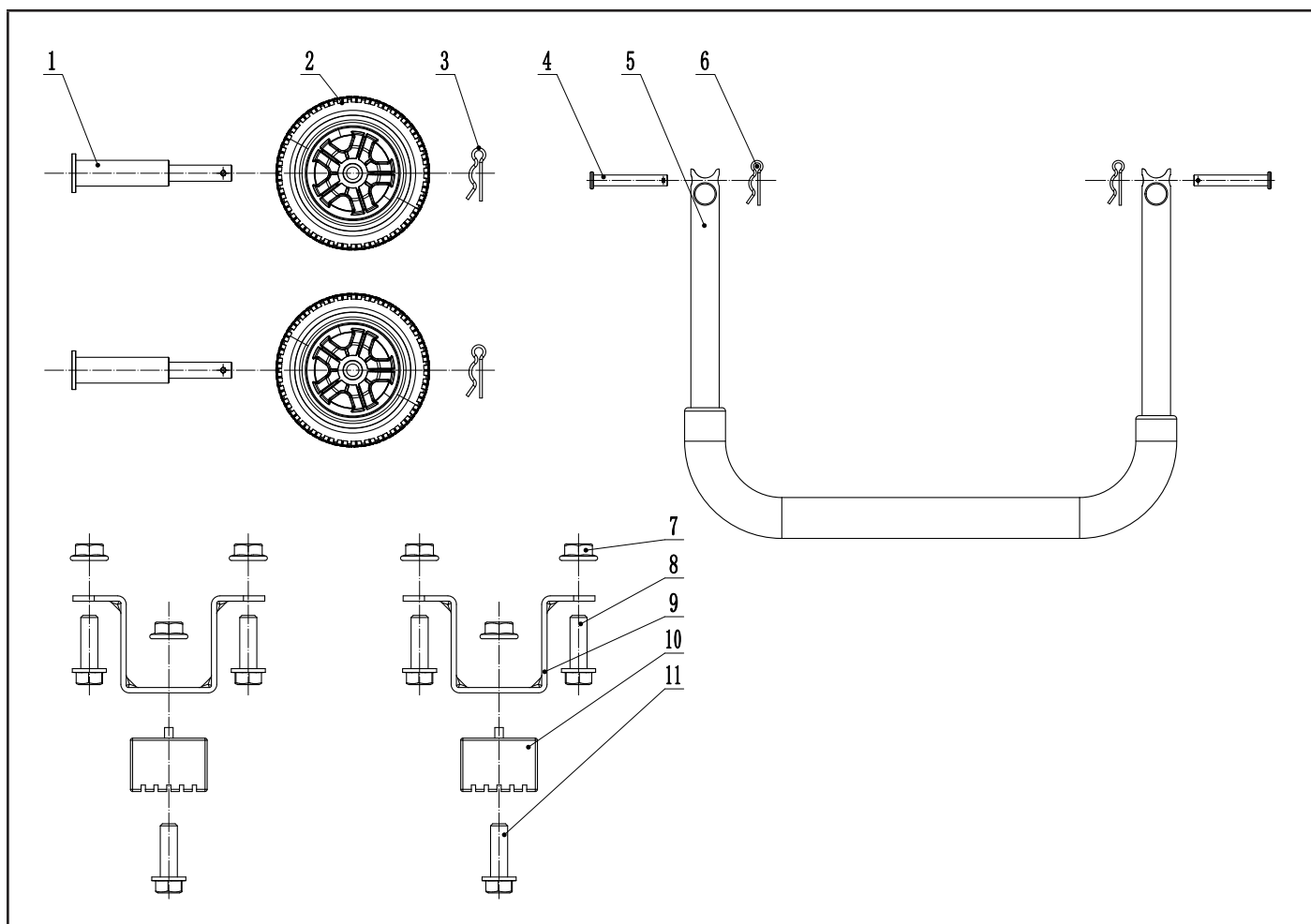

#	Número de parte	Descripción	Ctd.
1	122.201501.23.1	Pasador del horquilla, rueda, Ø16 x Ø10 x 97, negro	2
2	122.201701.07.29	Rueda de 8 in., PU, Gris fresco 11c	2
3	2.16.001.1	Pasador Ø2 x 33, forma en "R", negro	2
4	152.200703.05	Pasador largo, mango	2
5	122.200700.15.2	Mango, forma en U , negro	1
6	11.110008.00	Pasador Ø1.6 x 24, forma en "R"	2
7	1.6177.1.08	Tuerca de seguridad M8, brida	6
8	1.5789.0816	Perno de brida M8 x 16	4
9	122.200002.08.2	Pata de apoyo, 45 mm , negro	2
10	122.201400.04	Goma, apoyo	2
11	1.5789.0825	Perno de brida M8 x 25	2

CHAMPION POWER EQUIPMENT  
GARANTÍA LIMITADA DE 1 AÑO

## Calificaciones de garantía

Para registrar su producto para la garantía y soporte técnico del servicio de llamadas GRATIS de por vida, por favor visite:

<https://www.championpowerequipment.com/register>

Para completar la registración, necesitará incluir una copia del recibo de compra como prueba de compra original. La prueba de compra es requerida para servicio de garantía. Por favor regístrese dentro de diez (10) días de la fecha de compra.

## Garantía de reparación/reemplazo

CPE garantiza al comprador original que los componentes mecánicos y eléctricos estarán libres de defectos en materiales y mano de obra por un periodo de un año (partes y mano de obra) de la fecha original de compra y 90 días (partes y mano de obra) para uso comercial y industrial. Los gastos de transporte del producto sometido a reparación o reemplazo bajo esta garantía son de exclusiva responsabilidad del comprador. Esta garantía sólo se aplica al comprador original y no es transferible.

## No devuelva la unidad al local de compra

Comuníquese con el servicio técnico de CPE, el cual diagnosticará todo problema por teléfono o correo electrónico. Si el problema no se corrige mediante este método, CPE, a su criterio, autorizará la evaluación, reparación o reemplazo de la parte o componente defectuoso en un centro de servicio de CPE. CPE le proporcionará un número de caso para obtener servicio de garantía. Consérvelo como referencia futura. Esta garantía no cubrirá las reparaciones o reemplazos no autorizados ni efectuados en un taller no autorizado.

## Exclusiones de la garantía

Esta garantía no cubre las reparaciones y equipos siguientes:

### Desgaste normal

Productos con componentes mecánicos y eléctricos necesitan partes y servicio periódico para el buen desempeño. Esta garantía no cubre la reparación cuando el uso normal haya agotado la vida útil de una parte o del equipo en su totalidad.

### Instalación, uso y mantenimiento

Esta garantía no aplicará a partes y/o mano de obra si el producto se ha considerado haber sido mal usado, descuidado, involucrado en un accidente, abusado, cargado más allá de los límites del producto, modificado, inapropiadamente instalado o conectado incorrectamente a cualquier componente eléctrico. El mantenimiento normal no está cubierto por esta garantía y no es requerido de que sea desempeñado en una instalación de servicio o por una persona autorizada por CPE.

## Otras exclusiones

Esta garantía excluye:

- Defectos cosméticos tales como pintura, calcomanías, etc.
- Artículos de desgaste tales como elementos filtrantes, juntas tóricas, etc.
- Partes accesorias tales como baterías de arranque y cubiertas de almacenamiento.
- Fallas debido a desastres naturales y otros sucesos de fuerza mayor que escapan al control del fabricante.
- Problemas causados por partes que no sean repuestos originales de Champion Power Equipment.

## Límites de la garantía implícita y daños consecuentes

Champion Power Equipment rechaza toda obligación de cubrir toda pérdida de tiempo, del uso de este producto, flete, o cualquier reclamo incidental o consecuente por parte de cualquier usuario de este producto. ESTA GARANTÍA REEMPLAZA A TODAS LAS DEMÁS GARANTÍAS, YA SEAN EXPRESAS O IMPLÍCITAS, INCLUYENDO GARANTÍAS DE COMERCIABILIDAD O CAPACIDAD PARA UN PROPOSITO PARTICULAR.

La unidad proporcionada en intercambio quedará sujeta a la garantía de la unidad original. La vigencia de la garantía para la unidad de intercambio se seguirá calculando según la fecha de compra de la unidad original.

Esta garantía le da ciertos derechos legales que pueden cambiar de estado a estado o provincia a provincia. Su estado o provincia puede también tener otros derechos a los cuales usted tenga derecho que no están enlistados en esta garantía.

## Información de contacto

### Dirección

Mid-States Distributing, LLC.  
2800 Meacham Blvd.  
Fort Worth, TX 76137 EE.UU.  
[www.black-diamond.com](http://www.black-diamond.com)

### Servicio al cliente

Sin costo: 1-888-373-8272  
[info@black-diamond.com](mailto:info@black-diamond.com)