

CHAMPION

POWER EQUIPMENT^{MC}

MANUEL DU PROPRIÉTAIRE

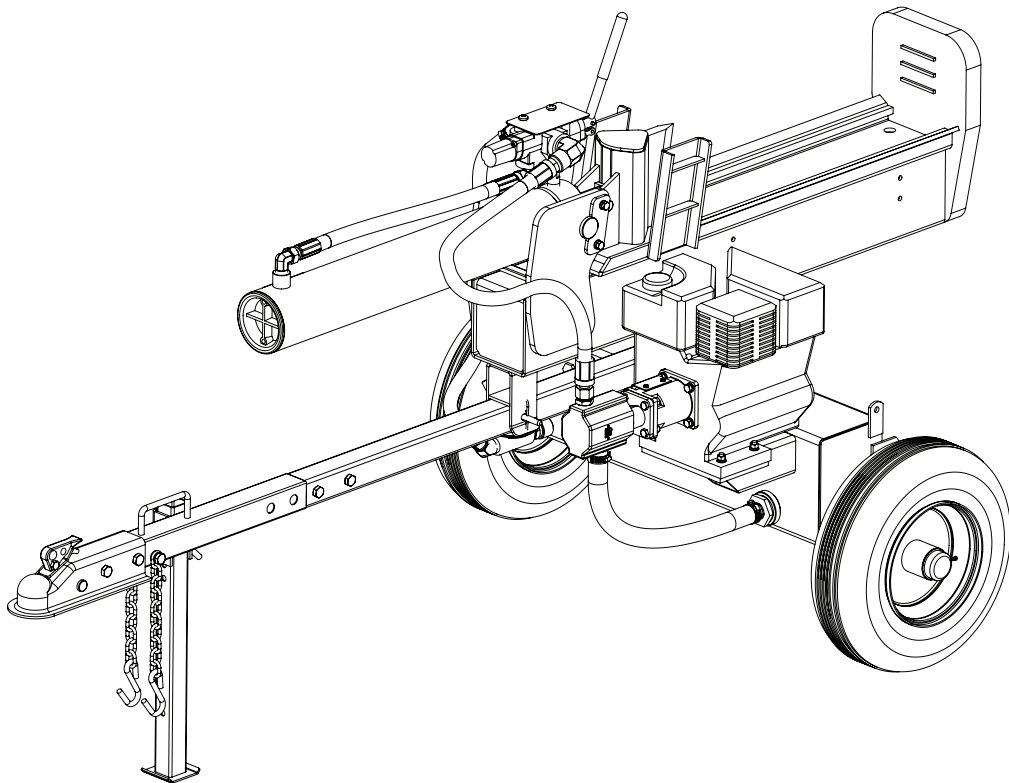

22 tonnes

FENDEUSE DE BÛCHES



CONSERVEZ CES INSTRUCTIONS
Consignes de sécurité importantes
sont inclus dans ce manuel.

FABRIQUÉ EN CHINE
REV 92251-1-20161116

NUMÉRO DE MODÈLE
92251-1

12039 Smith Ave.
Santa Fe Springs CA 90670
USA / 1 877 338-0999
www.championpowerequipment.com

Message important concernant la température :

Votre la produit Champion Power Equipment est conçue et calibrée pour fonctionner en continu à la température ambiante jusqu'à 40 °C (104 °F). Lorsque votre produit est nécessaire de votre la produit peut fonctionner à des températures variant de -15 °C (5 °F) à 50 °C (122 °F) durant de courts laps de temps. Si la produit est exposée à des températures excédant ces limites durant l'entreposage, elle doit être ramenée à l'intérieur de ces écarts avant d'être utilisée. Dans tous les cas, la produit doit toujours être utilisée à l'extérieur, dans une zone bien aérée et éloignée des portes, fenêtres et autres trappes de ventilation.

Pour des questions ou de l'assistance :

ne pas retourner le produit en entrepôt.

NOUS SOMMES LÀ POUR VOUS AIDER!

Visitez notre site Web

www.championpowerequipment.com

pour en savoir plus :

- informations sur les produits
- bulletins techniques
- mises à jour
- enregistrement du produit
- foire aux questions

– ou –

Communiquer avec notre équipe du service à la clientèle sans frais au :

1 877 338-0999

Commande de pièces:

Du lundi au vendredi, de 8 h 30 à 17 h (HNP, HAP)

Ligne sans frais : 1 877 338-0999

*Nous tentons constamment d'améliorer nos produits. Par conséquent, le produit inclus peut différer légèrement de l'illustration.

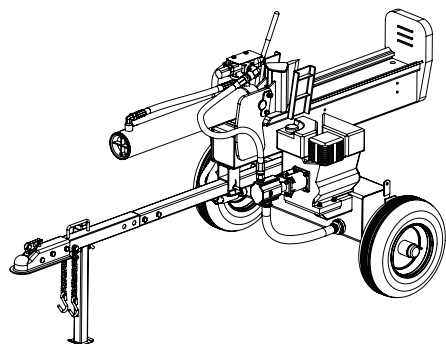

22 tonnes FENDEUSE DE BÛCHES

TABLE DES MATIÈRES

Introduction	1	Entretien et entreposage	16
Conventions du manuel	2	Entretien du moteur	16
Consignes de sécurité	3	Huile	16
Formation	5	Bougies	16
Préparation	5	Filtre à air	16
Fonctionnement	6	Changement de l'huile hydraulique et du filtre à huile hydraulique	17
Entretien et entreposage	6	Nettoyage	18
Commandes et caractéristiques	7	Calendrier d'entretien	18
Fendeuse de bûches	7	Entretien de la fendeuse de bûches	18
Montage	8	Entreposage	18
Déballage	8	Entreposage de la fendeuse de bûches	18
1) Installation de la barre de remorquage	8	Entreposage du moteur pour les moins de 30 jours	18
2) Installation des roues	8	Entreposage du moteur pour plus de 30 jours	19
3) Installation de la poutrelle	8	Caractéristiques techniques	20
4) Installation du cylindre et de la cale de blocage	9	Caractéristiques de la fendeuse de bûches	20
5) Installation du filtre à huile	9	Caractéristiques du moteur	20
6) Installation du moteur et des tuyaux	10	Bougies d'allumage	20
Ajout d'huile hydraulique	11	Jeu de soupapes	20
Ajout d'huile à moteur	11	Huile hydraulique	20
Ajout de carburant	12	Carburant	20
Fonctionnement	13	Huile	20
Inspection de la fendeuse de bûches avant chaque utilisation	13	Diagramme des pièces	21
Remorquage de la fendeuse de bûches en toute sécurité	13	Liste des pièces	22
Emplacement de la fendeuse de bûches	13	Diagramme des pièces du moteur	23
Démarrage du moteur	14	Liste des pièces du moteur	24
Arrêt du moteur	14	Guide de dépannage	25
Fonctionnement de la fendeuse de bûches	15		

INTRODUCTION

Félicitations d'avoir acheté un produit de Champion Power Equipment. Champion Power Equipment et Champion Engine Technology conçoivent, fabriquent et soutiennent tous leurs produits en fonction de spécifications et de lignes directrices strictes. Avec une connaissance appropriée du produit, un usage sécuritaire et un entretien régulier, ce produit devrait vous donner un service satisfaisant pendant des années.

Des efforts ont été faits pour assurer l'exactitude et l'exhaustivité de l'information contenue dans le présent manuel. Nous nous réservons le droit de modifier, altérer et/ou améliorer le produit et le présent document à n'importe quel moment sans avis préalable.

Puisque CPE/CET accorde grande valeur à la conception, la fabrication et l'entretien des produits, ainsi qu'à votre sécurité et celle des autres personnes, nous aimerions que vous preniez le temps de lire entièrement ce manuel et les autres documents relatifs au produit afin d'être bien informé sur l'assemblage, le fonctionnement, la maintenance et les dangers associés au produit avant de l'utiliser. Familiarisez-vous avec le produit et, assurez-vous que les personnes qui prévoient utiliser le produit se familiarisent également avec les consignes de sécurité et les procédures de fonctionnement avant chaque utilisation. Faites toujours preuve de bon sens et de prudence lorsque vous utilisez le produit pour éviter les accidents, les dommages matériels ou les blessures. Nous espérons que vous continuerez d'utiliser votre produit CPE/CET et d'en être satisfait pendant de nombreuses années.

Notez les numéros de modèle et de série, ainsi que la date et le lieu d'achat, pour toute référence ultérieure. Conservez ces informations à disposition pour commander des pièces ainsi que pour toute assistance technique ou question de garantie.

Assistance Champion Power Equipment	
1 877 338-0999	
Numéro de modèle	
92251-1	
Numéro de série	
Date d'achat	
Lieu d'achat	
<small>Pour le type d'huile, voir la section « Pour ajouter de l'huile au moteur ». Pour le type de carburant, voir la section « Pour faire l'appoint en carburant ».</small>	

Les symboles suivants sont utilisés dans ce manuel pour permettre de différencier les types d'information. Le symbole sécurité est utilisé comme mot clé pour vous avertir de risques potentiels liés au fonctionnement et à la possession de matériel électrique.

Respectez toutes les consignes de sécurité pour éviter ou limiter tout risque de blessure grave voire mortelle.

 **DANGER**

DANGER indique un risque de danger imminent qui, s'il n'est pas évité, **entraînera** des blessures graves, voire mortelles.

 **MISE EN GARDE**

MISE EN GARDE indique une situation potentiellement dangereuse qui, si elle n'est pas évitée, **pourrait** entraîner des blessures graves, voire mortelles.

 **ATTENTION**

ATTENTION indique une situation potentiellement dangereuse qui, si elle n'est pas évitée, **peut** occasionner des blessures légères ou modérées.

ATTENTION

ATTENTION, utilisé sans le symbole d'alerte de sécurité, indique une situation potentiellement dangereuse qui, si elle n'est pas évitée, **peut** occasionner des dégâts matériels.

 **REMARQUE**

Si vous avez des questions concernant la génératrice, nous pouvons vous aider. Veuillez appeler notre ligne d'assistance téléphonique au **1 877 338-0999**.

CONSIGNES DE SÉCURITÉ

MISE EN GARDE

Lire attentivement ce manuel avant d'utiliser la fendeuse de bûches. Le non-respect de ces instructions peut entraîner des blessures graves, voire mortelles.

DANGER

L'échappement du moteur contient du monoxyde de carbone, un gaz toxique incolore et inodore. Respirer du monoxyde de carbone causera des nausées, des étourdissements, des évanouissements ou la mort. Si vous avez la tête qui tourne ou vous sentez faible, quittez immédiatement les lieux pour prendre l'air.

Ne faire fonctionner le moteur qu'à l'extérieur seulement dans une zone bien aérée. ÉVITER de faire fonctionner le moteur à l'intérieur de tout immeuble, endroit clos ou compartiment.

ÉVITER de laisser les vapeurs d'échappement entrer dans une zone confinée par les fenêtres, les portes, la ventilation ou d'autres ouvertures.

DANGER MONOXYDE DE CARBONE : utiliser une fendeuse de bûches à l'intérieur **PEUT VOUS TUER EN QUELQUES MINUTES**.

DANGER

Mains, pieds, cheveux, vêtements et/ou accessoires peuvent être happés par les pièces mobiles et causer une amputation traumatique ou de graves lacérations.

Éloignez les mains et le reste du corps des pièces mobiles. Les cheveux longs doivent être attachés et les bijoux retirés.

Faites fonctionner le matériel en ayant les carters de protection en place.

NE portez aucun vêtement ample, pendentif, cordon de serrage ou article risquant de s'accrocher.

MISE EN GARDE

Avant de retirer la tige installée sur la patte de soutien avant, assurez-vous que l'attelage est installé sur le véhicule, à défaut de quoi la patte de soutien pourrait glisser et causer des blessures.

DANGER

Des étincelles peuvent causer un incendie ou des chocs électriques.

Lors de l'entretien du moteur

Débrancher le fil de la bougie et le placer à un endroit où il ne peut entrer en contact avec celle-ci. ÉVITER de vérifier la présence d'étincelles lorsque la bougie est retirée. Utiliser uniquement un testeur de bougie reconnu.

MISE EN GARDE

Un moteur en marche dégage de la chaleur. Des brûlures graves peuvent survenir à son contact. Les matériaux combustibles peuvent s'enflammer au contact.

ÉVITER de toucher les surfaces chaudes. Éviter le contact avec les gaz d'échappement chauds. Laisser l'équipement refroidir avant d'y toucher. Maintenir au moins 91,4 cm (3 pi) de distance de tous les côtés afin de permettre un refroidissement adéquat. Maintenir au moins 1,5 m (5 pi) de distance des matériaux combustibles.

MISE EN GARDE

Danger d'écrasement.

Le coin d'abattage peut transpercer la peau et casser des os. Garder tous les membres éloignés du coin d'abattage et de la plaque de fond.

MISE EN GARDE

Danger de projectiles.

Des morceaux de bois peuvent être projetés de la fendeuse de bûches lorsqu'elle est en fonction.

Porter des lunettes de sécurité certifiées ANSI lors de l'opération de la fendeuse. Soyez vigilant.

MISE EN GARDE

Garder la zone de travail propre.

Garder la zone de travail exempte de tout débris durant l'utilisation pour assurer prise de pied ferme.

⚠ DANGER

Danger de projection sous la peau. Le liquide hydraulique sous haute pression peut être projeté sous la peau.

S'assurer que tous les accessoires sont fixés solidement avant d'exercer une pression. Réduire la pression du système avant d'effectuer l'entretien courant.

⚠ MISE EN GARDE

Danger lors du remorquage.

TOUJOURS vérifier les codes et les normes locaux, provinciaux et fédéraux avant d'obtenir un permis, poser des phares et remorquer une fendeuse de bûches. Revoir les consignes de sécurité dans le manuel du véhicule de remorquage. Conduire avec prudence. Demeurer attentif à la longueur excédentaire de la fendeuse de bûches. NE JAMAIS chevaucher ni transporter de charge sur la fendeuse de bûches. Choisir une surface plane pour mettre en marche la fendeuse de bûches. **NE JAMAIS excéder la vitesse MAXIMALE de remorquage de 72 km/h (45 mi/h).**

⚠ MISE EN GARDE

La rentrée rapide du cordon de démarrage attirera la main et le bras vers le moteur plus rapidement que vous ne pouvez le relâcher.

Un démarrage inattendu peut causer l'enchevêtrement, une amputation traumatique ou des lacérations.

Des os fracturés, des fractures, des ecchymoses ou des entorses pourraient en résulter.

Lors du démarrage du moteur, tirer le cordon de démarrage lentement jusqu'à sentir une résistance puis tirer rapidement afin d'éviter un retour.

⚠ ATTENTION

Un traitement ou un usage inadéquat de la fendeuse de bûches peut l'endommager, réduire sa durée de vie et annuler la garantie.

Utiliser la fendeuse de bûches uniquement pour les usages prévus. N'actionner que sur des surfaces de niveau. ÉVITER d'exposer la fendeuse de bûches à une humidité, de la poussière ou de la saleté excessive. ÉVITER de laisser des matériaux bloquer les fentes de refroidissement. ÉVITER d'utiliser le moteur si : l'équipement produit des étincelles, de la fumée ou émet des flammes ; l'équipement vibre excessivement.

⚠ DANGER

Le carburant et les vapeurs du carburant sont particulièrement inflammables et explosifs. Un incendie ou une explosion peut provoquer des brûlures graves, voire mortelles.

Un démarrage accidentel peut provoquer un enchevêtrement, une amputation traumatique ou des lacérations.

Pour ajouter de l'essence ou vider le réservoir

Éteignez le moteur et laissez-la refroidir pendant au moins deux minutes avant de retirer le bouchon du réservoir à carburant. Retirez le bouchon lentement pour évacuer la pression du réservoir.

NE PAS pomper d'essence directement dans la fendeuse de bûches à la station-service. Utiliser un contenant adéquat pour transférer le carburant à fendeuse de bûches.

N'effectuez l'ajout ou le retrait de carburant qu'à l'extérieur, dans un lieu bien aéré.

NE remplissez PAS complètement le réservoir à carburant.

Toujours garder le carburant loin des étincelles, des flammes nues et des lampes témoin, ainsi que de toute source de chaleur et d'allumage.

N'allumez PAS ou ne fumez pas de cigarettes.

Pour démarrer le moteur

NE tentez PAS de démarrer un moteur endommagé.

Vérifiez que le bouchon du réservoir, le filtre à air, la bougie d'allumage, les tuyaux de carburant et le système d'échappement sont correctement positionnés.

Laissez les traces de carburant s'évaporer complètement avant de tenter de démarrer le moteur.

Vérifiez que la fendeuse de bûches est solidement placée sur un sol à niveau.

Pour faire fonctionner la fendeuse de bûches

NE PAS déplacer ni incliner la fendeuse de bûches lorsqu'elle est en marche.

NE PAS incliner la fendeuse de bûches ni renverser du carburant ou de l'huile.

Bloquer les pneus pour prévenir les mouvements inattendus.

Pour le transport ou l'entretien de la fendeuse de bûches

Vérifiez que la vanne de fermeture du carburant est en position « off » (arrêt) et que le réservoir est vide.

Débranchez le fil de la bougie.

Pour ranger la fendeuse de bûches

La fendeuse de bûches doit toujours être à l'abri des étincelles, des flammes nues et des lampes témoins, ainsi que de toute source de chaleur ou d'allumage.

⚠ ATTENTION

Certaines parties du circuit hydraulique (cylindre, pompe, corps de valve, tuyaux) peuvent devenir très chaudes durant le fonctionnement.

CONSIGNES DE SÉCURITÉ

Formation

1. Lire tout le guide d'utilisation avant d'utiliser la fendeuse de bûches.
2. Ne laisser personne actionner la fendeuse de bûches à moins d'avoir lu le Guide d'utilisation ou d'avoir reçu des instructions sur l'utilisation sûre de la fendeuse de bûches.
3. Ne jamais laisser les enfants ni les adultes sans formation utiliser cet appareil.
4. Plusieurs accidents surviennent lorsque plus d'une (1) personne fait fonctionner la fendeuse de bûches. Si un assistant participe au chargement des bûches à fendre, ne jamais actionner les commandes avant que l'assistant ait libéré l'environnement.
5. Ne jamais laisser quiconque grimper sur l'appareil.
6. Ne jamais transporter de marchandise sur la fendeuse de bûches.
7. Des pressions élevées des fluides s'accumulent dans les fendeuses de bûches hydrauliques. Le fluide hydraulique pressurisé s'échappant par un trou d'épingle peut percer la peau et causer un empoisonnement grave du sang. Par conséquent, les instructions suivantes devraient être respectées en tout temps :
 - a. Ne pas actionner l'unité en présence de tuyaux, raccords ou tubes effilochés, ouverts, craquelés ou endommagés.
 - b. Couper le moteur et libérer la pression du système hydraulique avant de changer ou d'ajuster les raccords, tuyaux, tubes ou autres composants du système.
 - c. Ne pas effectuer de réglage de pression de la pompe ni de la soupape.
 - d. Ne pas vérifier les fuites avec les mains. Les fuites peuvent être détectées en passant un morceau de carton ou de bois sur la surface concernée. Vérifier la décoloration. En cas de blessure causée par la fuite d'un fluide, consulter un médecin sur-le-champ. Des infections ou réactions graves peuvent se développer si un traitement médical adéquat n'est pas administré sans tarder.
8. Garder la zone de l'opérateur et l'environnement libre pour assurer une position sûre et solide.
9. Si la fendeuse de bûches est munie d'un moteur

Formation (suite)

- de combustion interne et destinée à utilisation près d'un terrain brut couvert de forêt, de broussaille ou d'herbe, l'échappement du moteur devrait être muni d'un pare-étincelles. S'assurer de se conformer aux codes locaux, régionaux et fédéraux. Avoir en main l'équipement de lutte contre l'incendie.
10. Les fendeuses de bûches devraient être utilisées uniquement pour fendre du bois. Ne pas utiliser à d'autres fins à moins que le fabricant ne fournisse des accessoires et des instructions à cet effet.

Préparation

1. Se familiariser avec toutes les commandes et l'utilisation adéquate de l'équipement.
2. Équipement de sécurité :
 - a. Toujours porter des chaussures ou bottes de sécurité.
 - b. Toujours porter des lunettes de sûreté lors du fonctionnement de l'appareil.
 - c. Ne jamais porter de bijoux ni de vêtements lâches qui pourraient s'emmêler dans les pièces en mouvement ou rotatives de l'appareil.
3. S'assurer que la fendeuse de bûches soit sur une surface de niveau. Bloquer l'appareil au besoin pour empêcher tout mouvement accidentel.
 - a. Toujours faire fonctionner la fendeuse dans la zone d'opérateur stipulée par le fabricant.
4. Les bûches à fendre sur les unités de type à vérin devraient être aussi carrées que possible.
5. Carburant :
 - a. Utiliser un contenant à carburant reconnu.
 - b. Ne jamais ajouter de carburant à un moteur en marche ni chaud.
 - c. Remplir le réservoir de carburant à l'extérieur en faisant preuve d'une prudence extrême. Ne jamais remplir le réservoir de carburant à l'intérieur.
 - d. Replacer solidement le bouchon d'essence et nettoyer tout carburant renversé.

Fonctionnement

1. Avant de démarrer la fendeuse de bûches, revoir toutes les consignes de sécurité. L'opérateur ou les spectateurs pourraient subir des blessures graves si les consignes ne sont pas suivies.
2. S'assurer que toutes les connexions et brides de tuyau soient serrées avant chaque utilisation. Il est possible que les connexions se relâchent avec le temps dû à la vibration.
3. Ne jamais laisser l'appareil sans surveillance en présence de courant.
4. Ne jamais faire fonctionner l'appareil sous l'influence de l'alcool, de drogues ni de médicaments.
5. Le propriétaire de l'appareil devrait donner à tous les opérateurs des instructions pour un fonctionnement sûr de la fendeuse de bûches.
6. Toujours faire fonctionner la fendeuse de bûches avec tous les équipements de sécurité en place et toutes les commandes réglées adéquatement pour assurer un fonctionnement sûr.
7. Toujours faire fonctionner la fendeuse de bûches à la vitesse recommandée par le fabricant.
8. Toujours garder les mains et les pieds éloignés des pièces en mouvement.
9. Sur les fendeuses de bûches de type à vérin, ne jamais tenter de fendre plus d'une (1) bûche à la fois à moins que le vérin ait été allongé complètement et qu'une deuxième bûche soit requise pour compléter la séparation de la première bûche.
 - a. Sur les fendeuses de bûches de type à vérin où les bûches ne sont pas coupées en carré, la partie la plus longue de la bûche devrait être tournée vers le bas et la partie la plus carrée placée contre le vérin.
10. Lors du chargement d'une fendeuse de bûches de type à vérin, placer les mains sur les côtés de la bûche et non aux extrémités. Ne jamais placer les mains ni une autre partie du corps entre une bûche et une partie de la fendeuse de bûches.
11. Utiliser uniquement la main pour actionner les commandes de la fendeuse de bûches.
12. Ne pas remplir le moteur de carburant à nouveau avant qu'il n'ait refroidi durant plusieurs minutes.

Entretien et entreposage

1. Toujours couper l'alimentation lors de réparations ou de réglages de la fendeuse de bûches sauf tel que recommandé par le fabricant.
2. Nettoyer les débris et copeaux de bois du cylindre du moteur, des ailettes de la culasse, de l'écran de rotation du boîtier du souffleur et de l'échappement. Si le moteur est muni d'un silencieux de pare-étincelles, le nettoyer et l'inspecter régulièrement (suivre les instructions d'entretien du fabricant). Remplacer en présence de dommage.
3. Ne jamais entreposer l'équipement avec du carburant dans le réservoir dans un immeuble où les vapeurs pourraient atteindre une étincelle de flamme nue. Toujours laisser le moteur refroidir avant de le ranger dans un endroit fermé.
4. Dégager les débris des pièces mobiles mais uniquement lorsque l'alimentation est coupée.
5. Vérifier que tous les écrous et boulons soient serrés pour s'assurer que l'équipement est en bon état de marche.

COMMANDES ET CARACTÉRISTIQUES

Veillez lire ce manuel avant de faire fonctionner la fendeuse de bûches. Apprenez à connaître l'emplacement et la fonction des commandes et caractéristiques. Conservez ce manuel pour référence future.

Fendeuse de bûches

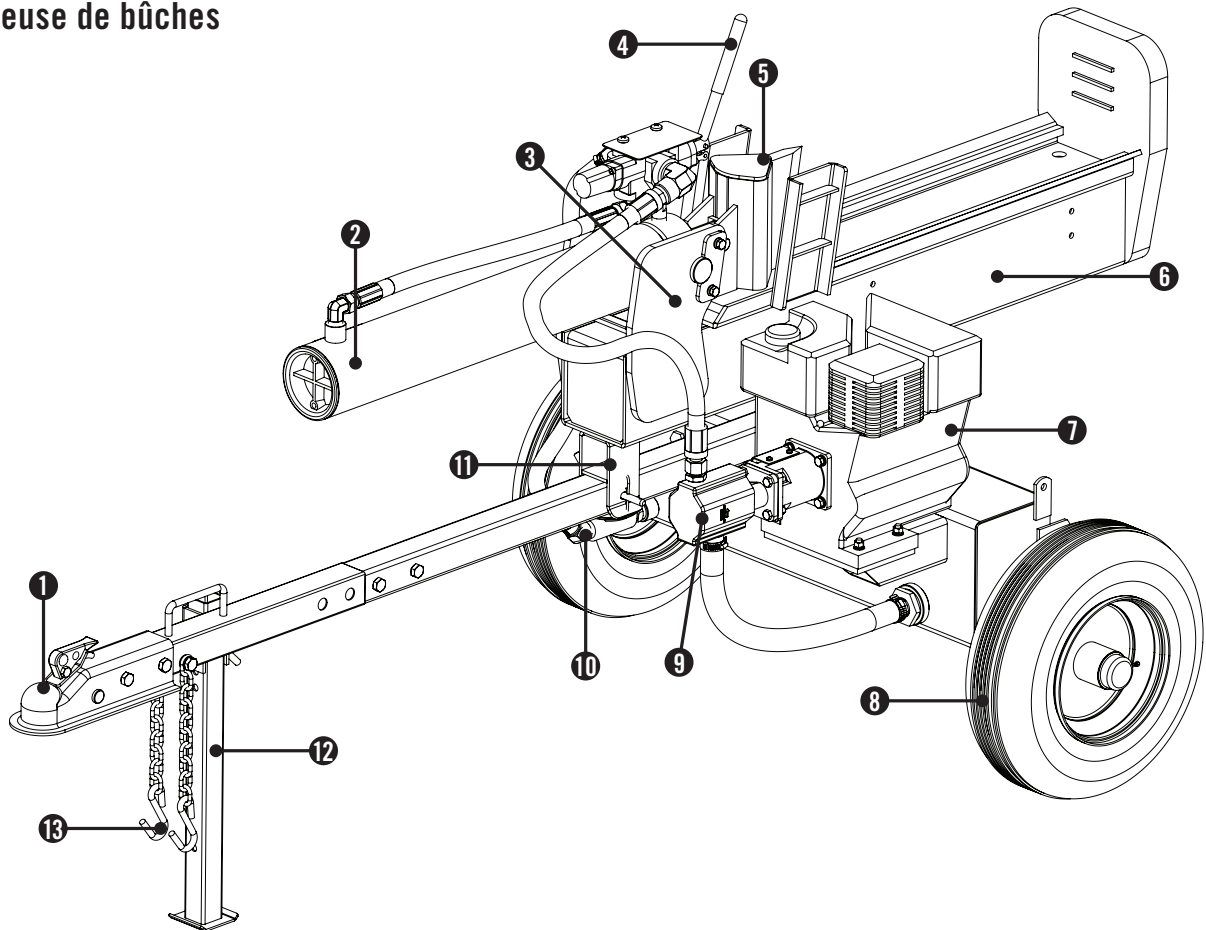

- | | |
|---|--|
| <p>(1) Boule d'accouplement de 5,1 cm (2 po) – Pour remorquer la fendeuse de bûches derrière un véhicule.</p> <p>(2) Cylindre hydraulique – Alésage de 10 cm (3,9 po) x 57,5 cm (22,6 po) course de piston. Débit de 3600 pression en psi.</p> <p>(3) Plaques de montage – Pour tenir le cylindre hydraulique en place.</p> <p>(4) Levier de soupape de commande – Contrôle le mouvement du coin d'abattage.</p> <p>(5) Coin d'abattage</p> <p>(6) Poutre</p> | <p>(7) Moteur – 208 cm³, OHV, 4-temps, refroidi à l'air.</p> <p>(8) Pneus – Vitesse maximale de 72 km/h (45 mi/h).</p> <p>(9) Pompe hydraulique – Pompe le liquide hydraulique dans le système.</p> <p>(10) Filtre de fluide hydraulique</p> <p>(11) Support de poutre – Pour tenir la poutre de fendage en place.</p> <p>(12) Pied support – Soutient la fendeuse de bûches lors du fonctionnement. Remonter le pied durant le remorquage.</p> <p>(13) Chaines de sécurité – À utiliser lors du remorquage.</p> |
|---|--|

Certaines pièces de la fendeuse de bûches ont besoin d'être assemblées.

Si vous avez des questions concernant le montage, veuillez appeler notre ligne d'assistance téléphonique au **1 877 338-0999**. Munissez-vous au préalable du numéro de série et de modèle.

Déballage

1. Placez l'emballage d'expédition sur une surface plane et stable.
2. Découpez soigneusement les bandes de transport et retirez le couvercle de la boîte.
3. Repérez tout le matériel avant de commencer le montage.

1) Installation de la barre de remorquage

1. Assembler les deux pièces de la barre de remorquage avec deux boulons M12 x 65 et deux contre-écrous et rondelles M12. (A)

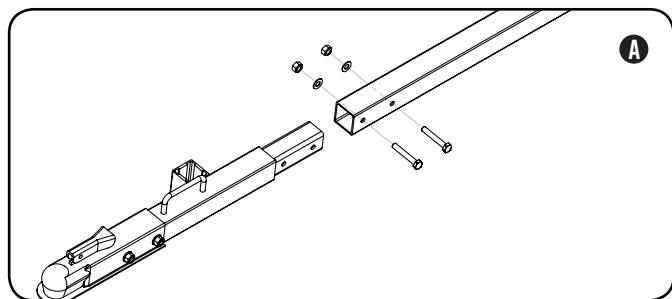

2. Fixer la barre de remorquage sur le support du dessus du réservoir d'huile hydraulique avec deux boulons M12 x 85 et deux contre-écrous M12. (B)

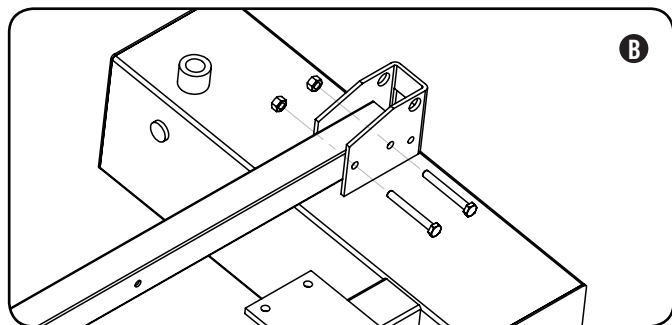

2) Installation des roues

1. Placer les paliers sur le moyeu.
2. Appuyer le joint de roulement sur le palier à l'intérieur de la roue. Utiliser un marteau et un bloc de bois pour insérer le joint de roulement jusqu'au niveau de l'extrémité du moyeu.
3. Glisser la roue sur le pivot du réservoir d'huile hydraulique.

2) Installation des roues (suite)

4. Installer l'écrou à créneaux dégagés et serrer à la main. Serrer un autre quart de tour avec une clé pour asseoir le palier.
5. Faire tourner la roue pour répartir la graisse.
6. Desserrer l'écrou à créneaux dégagés et resserrer à la main.
7. Installer la goupille fendue dans l'écrou à créneaux dégagés et le pivot pour empêcher l'écrou de reculer.
8. Placer le capuchon du pivot sur l'écrou à créneaux dégagés et le pivot.
9. Répéter les étapes 1 à 8 pour l'autre roue.

REMARQUE

Garder le moyeu propre et libre de tout débris durant le montage.

ATTENTION

Trop serrer l'écrou à créneaux dégagé fera surchauffer les paliers et créera un bris prématuré.

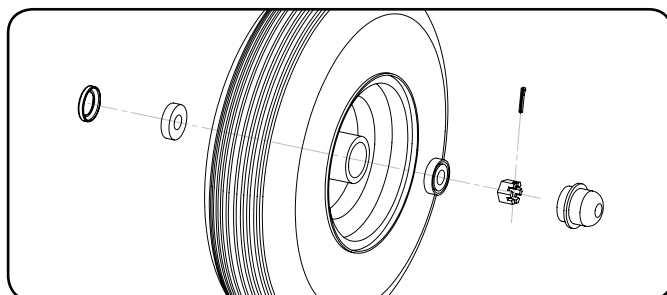

3) Installation de la poutrelle

1. Installer la patte de soutien avant et la fixer avec la goupille et l'épingle à cheveux. (A)

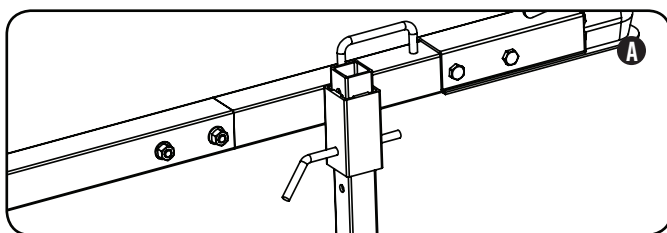

2. Relever la poutrelle sur la plaque d'assise derrière le réservoir de fluide hydraulique. (B)

ATTENTION

La poutrelle est lourde. Avoir recours à au moins 2 personnes pour soulever et déplacer la poutrelle.

MONTAGE

3) Installation de la poutrelle (suite)

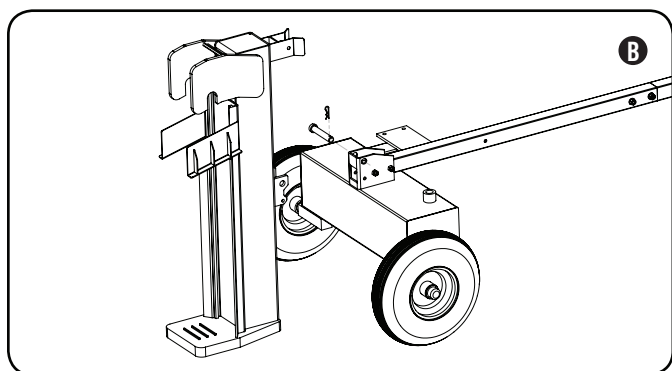

3. Soulever lentement le devant de la barre de remorquage pour faire rouler le cadre vers la poutrelle et bien centrer les trous du pivot sur le bas de la poutrelle avec le dessus du réservoir d'huile hydraulique.
4. Une fois l'alignement complété, fixer la poutrelle au réservoir avec la goupille d'attelage et l'épingle à cheveux. (C)

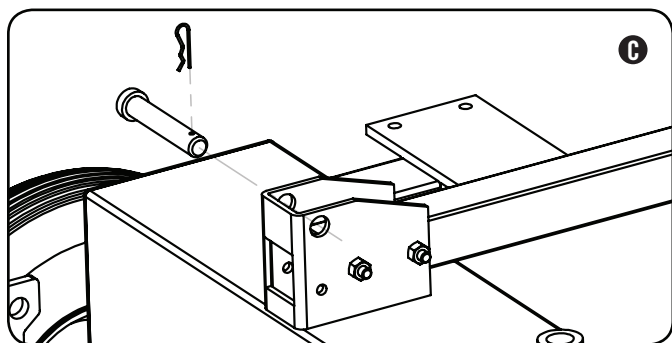

5. Tenir le dessus de la poutrelle par le système de cylindre et faire doucement tourner la poutrelle vers la barre de remorquage.
6. Une fois le support sur le bas de la poutrelle aligné avec la barre de remorquage, fixer avec la goupille et l'épingle à cheveux. (D)

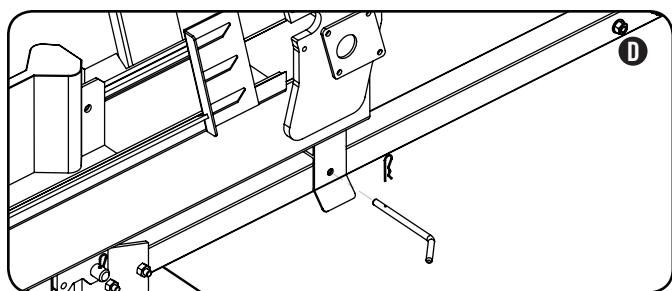

4) Installation du cylindre et de la cale de blocage

1. Placer la cale de blocage sur la poutrelle entre le système de cylindre et le glisser vers l'avant dans les rails. (A)
2. Retirer les plaques de montage du cylindre. (A)

4) Installation du cylindre et de la cale de blocage (suite)

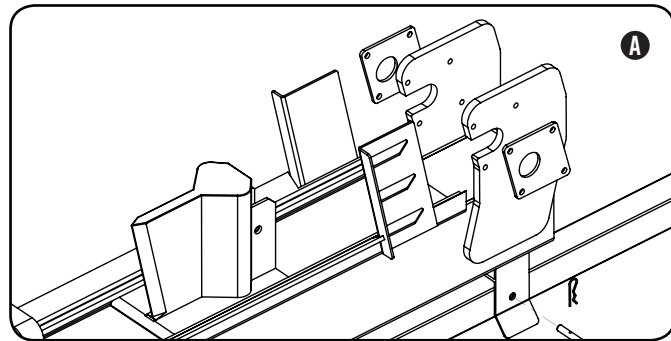

3. Installer le cylindre en glissant les taquets à l'extrémité du cylindre dans les ouvertures de montage sur le dessus de la poutrelle. S'assurer de glisser le cylindre complètement vers l'arrière dans les ouvertures de montage. (B)

REMARQUE

Le cylindre se soutenir quand glissé tous le chemin du retour dans les fentes de montage.

4. Fixer les plaques de montage du cylindre avec la quincaillerie retirée à l'étape 2. (B)
5. Glisser la cale de blocage vers le cylindre et centrer le trou du boulon dans la cale avec le trou du boulon dans la tige du cylindre. (B)

REMARQUE

la tige du cylindre pourrait nécessiter une légère rotation pour bien s'aligner avec la cale de blocage. Insérer un tournevis dans le trou du boulon de la tige du cylindre et le faire tourner lentement, au besoin.

6. Fixer la cale de blocage à la tige du cylindre avec un boulon M12 x 75 et un écrou M12. Serrer légèrement l'écrou à environ 5 pi-lb. (B)

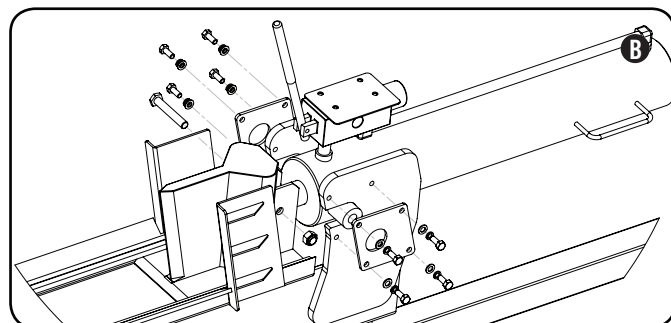

5) Installation du filtre à huile

1. Retirer le filtre à huile de la base.

5) Installation du filtre à huile (suite)

2. Installer la base pour filtre à huile sur le réservoir d'huile hydraulique. Le raccord à scellement à cran devrait être orienté verticalement et une fois installé, le filtre à huile devrait être orienté pour qu'il ne s'étende pas plus bas que le réservoir d'huile hydraulique.
3. Lubrifier légèrement le joint du filtre avec de l'huile.
4. Installer le filtre à huile sur la base. Serrer un quart à un tour une fois que le joint du filtre à huile est en contact avec la base.

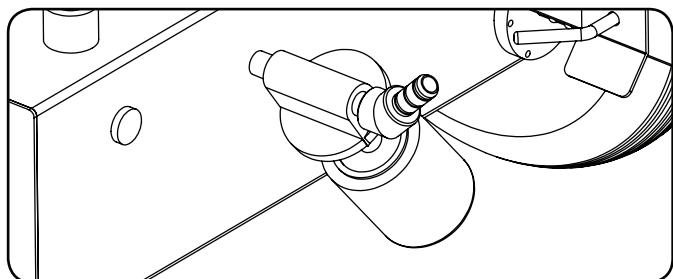

5. Installer la bague de retenue du tuyau sur le côté de la poutrelle de fendage.

6) Installation du moteur et des tuyaux

1. Fixer le moteur et la pompe à la plaque de montage sur le réservoir d'huile hydraulique. (A)
2. Placer le joint torique dans le raccord de sortie sur le dessus de la pompe. (A)

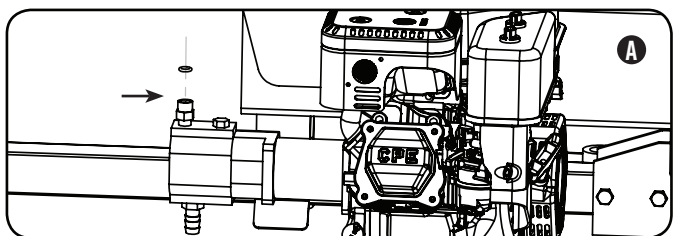

3. Connecter une extrémité du tuyau à haute pression au raccord de sortie de la pompe et l'autre extrémité à l'entrée de la soupape de contrôle. (B)

REMARQUE

L'extrémité de l'écrou pivotant sur le tuyau à haute pression se connecte à la sortie de la pompe.

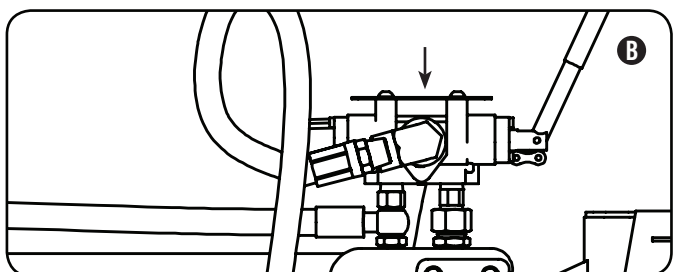

6) Installation du moteur et des tuyaux (suite)

4. Connecter une extrémité du tuyau d'huile clair au réservoir d'huile hydraulique juste sous le moteur et l'autre extrémité à l'entrée au bas de la pompe. (C)

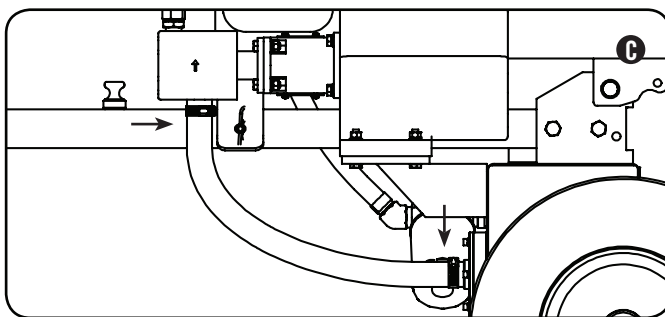

5. Connecter une extrémité du tuyau de retour d'huile au raccord à scellement à cran de sortie de la soupape de contrôle et l'autre extrémité du raccord à scellement à cran sur le filtre à huile. (D)

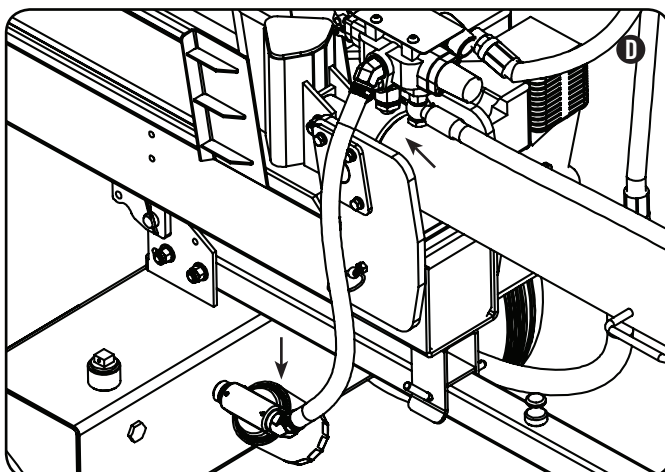

MONTAGE

Ajout d'huile hydraulique

1. Placer la fendeuse de bûches sur une surface plane et de niveau.
2. Retirer le capuchon d'huile du réservoir d'huile. (A)
3. Ajouter 15,1 L (4 gallons) de liquide hydraulique - 10W AW32, ASLE H-150, ou ISO 32 – tous sont des types de liquide hydraulique acceptables.
4. Vérifiez le niveau d'huile hydraulique à l'aide du voyant d'huile. Le niveau d'huile doit visiblement remplir le voyant. (B)
5. Remettre et serrer le bouchon d'huile et orienter le trou d'évent hors de la zone de l'opérateur.

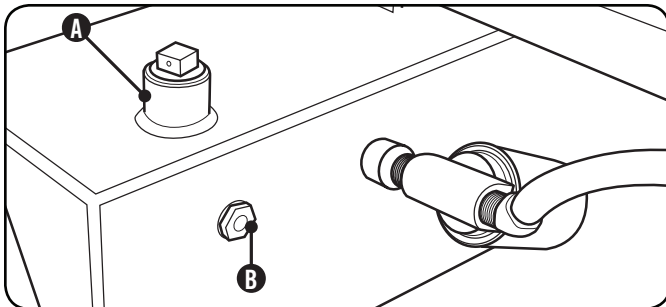

⚠ MISE EN GARDE

NE PAS retirer le bouchon de remplissage de liquide hydraulique quand le moteur est en marche ou chaud. Le liquide chaud peut s'échapper et causer des brûlures graves. Toujours laisser la fendeuse de bûches refroidir complètement avant de retirer le bouchon de remplissage de liquide hydraulique.

La fendeuse de bûches génère une haute pression et une haute température du liquide hydraulique. Le liquide hydraulique peut s'échapper par une ouverture microscopique et transpercer la peau et causer un empoisonnement sanguin.

Inspecter le système hydraulique régulièrement afin de repérer des fuites possibles. Ne jamais effectuer de vérification avec les mains pendant que le système est sous pression. Recourir immédiatement à des soins médicaux si la fuite de liquide cause une blessure.

6. Démarrer le moteur. Déployer et rétracter le coin d'abattage afin de purger l'air du système hydraulique. Lorsque le mouvement du coin d'abattage est régulier, le système est correctement purgé.
7. Vérifiez si l'huile hydraulique du réservoir apparaît dans le voyant. Ajouter environ 3,8 L à 5,7 L (1 à 1,5 gallons) d'huile hydraulique pour remonter le niveau jusqu'au voyant.
8. Vérifier le niveau d'huile par jour et selon les besoins.

REMARQUE

Lorsque la température est inférieure à 0 °C (32 °F), utiliser une huile à transmission de tracteur / hydraulique

Ajout d'huile à moteur

! ATTENTION

ÉVITER de démarrer le moteur avant de l'avoir rempli adéquatement avec le type et la quantité d'huile recommandés. Les dommages à la fendeuse qui en résulteraient annuleraient la garantie.

1. Placer la fendeuse de bûches sur une surface plane et de niveau.
2. Retirer le bouchon de remplissage d'huile pour ajouter l'huile.
3. Ajouter 0,6 L (0,6 pinte) d'huile et replacer le bouchon de remplissage d'huile. NE PAS REMPLIR.
4. Vérifier quotidiennement le niveau d'huile du moteur et en ajouter, au besoin.

ATTENTION

Le moteur est muni d'un dispositif d'arrêt automatique en cas de panne d'huile et il s'arrêtera lorsque le niveau d'huile du réservoir atteindra le niveau minimal.

REMARQUE

Vérifier l'huile fréquemment pendant la période initiale. Se référer à la section sur l'entretien pour les intervalles d'entretien recommandés.

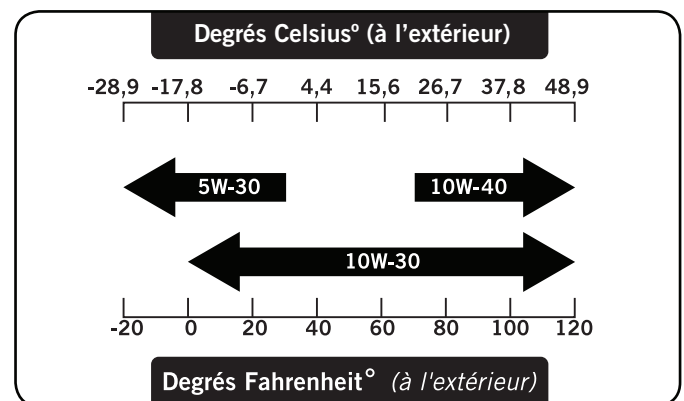

Ajout carburant de moteur

1. Utilisez du carburant ordinaire sans plomb, sans impuretés et récent, avec un taux d'octane minimum de 85 et une teneur en éthanol inférieure à 10 % en volume.
2. ÉVITER de mélanger l'huile avec le carburant.
3. Nettoyer la zone entourant le bouchon de carburant.
4. Retirer le bouchon de remplissage de carburant
5. Ajouter lentement le carburant au réservoir. ÉVITER DE TROP REMPLIR. Le carburant peut prendre de l'expansion après le remplissage. Un espace minimal de 6,4 mm (¼ po) doit être libre dans le réservoir pour permettre cette expansion. Plus de 6,4 mm (¼ po) est recommandé. Le carburant peut être expulsé du réservoir suite à l'expansion, si ce dernier est trop rempli et cela peut affecter le bon fonctionnement du produit. Lors du remplissage du réservoir, il est recommandé de prévoir suffisamment d'espace pour que le carburant puisse prendre de l'expansion.
6. Visser le bouchon de carburant et essuyer tout carburant renversé.

! ATTENTION

Utilisez du carburant ordinaire sans plomb avec un taux d'octane minimum de 85.

Ne mélangez pas l'huile avec l'essence.
Remplissez le réservoir en vous arrêtant à 6,4 mm (1/4 po) en haut du réservoir pour la dilatation du carburant.

NE PAS pomper d'essence directement dans le moteur à la station-service. Utiliser un contenant adéquat pour transférer le carburant à la moteur.
NE remplissez PAS le réservoir à carburant à l'intérieur.

NE remplissez PAS le réservoir à carburant si le moteur est en marche ou qu'il est chaud.

NE remplissez PAS complètement le réservoir à carburant.

N'allumez PAS de cigarettes et ne fumez pas en faisant l'appoint en carburant.

! MISE EN GARDE

Verser le carburant trop rapidement dans le filtre à carburant pourrait créer un refoulement de carburant vers l'opérateur lors du remplissage

REMARQUE

Nos moteurs fonctionnent bien avec des mélanges de carburant contenant 10 % ou moins d'éthanol. Lors de l'utilisation de mélanges de carburant, il faut noter certains risques :

- Les mélanges d'essence et éthanol peuvent absorber plus d'eau que l'essence seule.
- Ces mélanges peuvent éventuellement se séparer, laissant de l'eau ou une boue aqueuse dans le réservoir, la soupape de carburant et le carburateur.
- Avec l'alimentation en combustible par gravité, ce carburant compromis peut atteindre le carburateur et causer des dommages au moteur et représenter des risques potentiels.
- Il n'existe que quelques fournisseurs d'additifs stabilisateurs formulés pour fonctionner avec les mélanges de carburant à l'éthanol.
- Tout dommage ou risque résultant de l'utilisation d'un mauvais carburant, de carburant mal entreposé et d'additifs stabilisateurs mal formulés n'est pas couvert par la garantie du fabricant.

Il est recommandé de toujours fermer la soupape d'alimentation de carburant, de faire fonctionner le moteur jusqu'à épuisement et de purger le réservoir lorsque l'équipement n'est pas utilisé durant plus de 30 jours.

FONCTIONNEMENT

Inspection de la fendeuse de bûches avant chaque utilisation

1. Vérifier le niveau de liquide hydraulique et inspecter visuellement tous les flexibles, équipements et cylindres afin de détecter une fuite, une fissure, de l'effilochage ou autre dommage.
2. NE PAS mettre en marche la fendeuse de bûches s'il y a apparence de dommage ou de résidu huileux.
3. Inspecter le moteur et s'assurer que le niveau de liquide hydraulique est correct avant de mettre en marche. Nettoyer et inspecter régulièrement le moteur s'il est muni d'un pare-étincelles (suivre le calendrier d'entretien du pare-étincelles).
4. Garder les pneus bien gonflés en bon état. Se référer au flanc du pneu pour la pression recommandée.

⚠ MISE EN GARDE

NE PAS surgonfler les pneus. De graves blessures peuvent survenir si les pneus explosent.
NE PAS remorquer la fendeuse de bûches si les pneus sont usés ou ne peuvent rester gonflés.
NE PAS dépasser la vitesse de remorquage maximale de 72 km/h (45 mi/h).

Remorquage de la fendeuse de bûches en toute sécurité

1. TOUJOURS vérifier les codes et les normes locaux, provinciaux et fédéraux avant d'obtenir un permis, poser des phares et remorquer la fendeuse de bûches.
2. Avant de la remorquer, vérifier qu'elle est arrimée correctement au véhicule et que le jeu des attelages de chaînes est suffisant pour tourner.
3. Ne jamais excéder la limite maximale de vitesse de route de 72 km/h (45 mi/h). Remorquer la fendeuse de bûches à des vitesses dépassant les 72 km/h (45 mi/h) pourrait entraîner de graves blessures voire la mort. Toujours ajuster la vitesse de remorquage au type de terrain à parcourir et aux conditions de la route.
4. Toujours débrancher la fendeuse de bûches du véhicule avant de l'utiliser.

Emplacement de la fendeuse de bûches

Cette fendeuse de bûches doit être placée à 2,3 m minimum des matériaux combustibles. Laisser au moins 90 cm de dégagement de part et d'autre de la fendeuse de bûches pour permettre un refroidissement, une maintenance et un entretien courant adéquats. ÉVITER de placer la fendeuse de bûches près des conduits d'aération ou des admissions d'air où des échappements du moteur pourraient être attirés dans des espaces occupés ou confinés.

Toujours utiliser la fendeuse de bûches à l'extérieur.

Placer la fendeuse de bûches sur une surface sèche, à niveau et bien ancrée. NE JAMAIS placer l'appareil dans la boue, la glace, les hautes herbes, la brousse ou la neige. Ne faire fonctionner la fendeuse de bûches que dans la zone de travail indiquée plus bas.

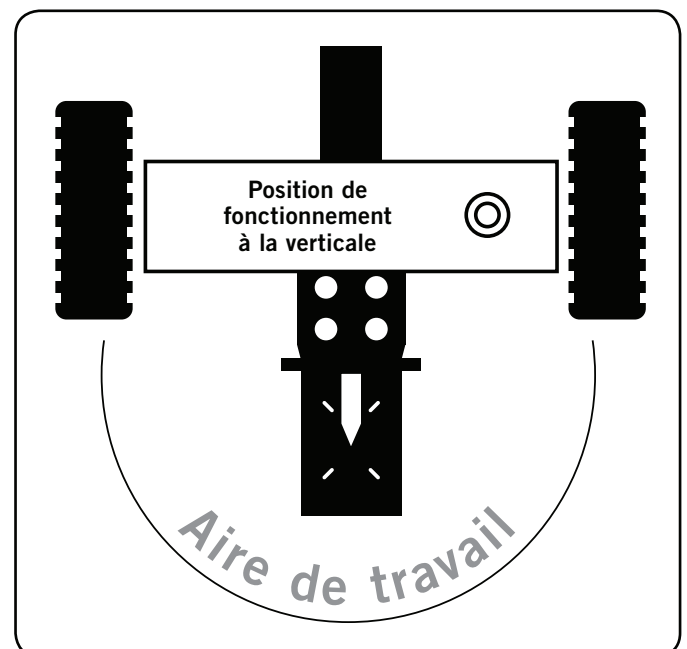
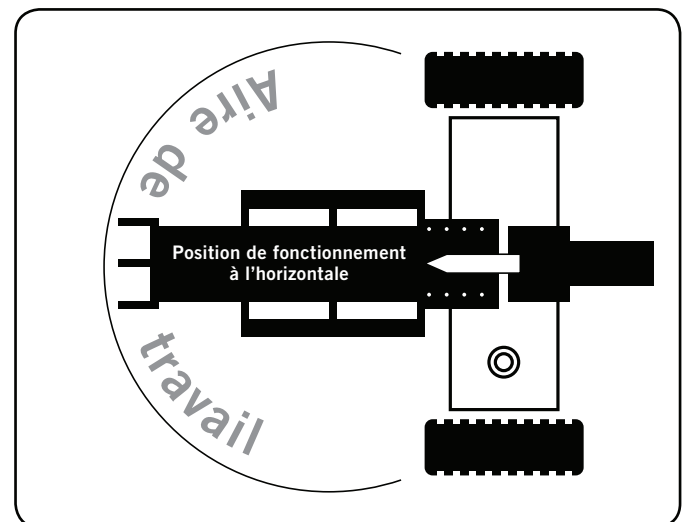

Emplacement de la fendeuse de bûches (suite)

 **MISE EN GARDE**

TOUJOURS utiliser la fendeuse de bûches selon son usage prévu. La fendeuse de bûches devrait seulement être utilisée pour couper de bûches de bois en longueur et dans le sens du grain de bois.

NE JAMAIS modifier ni changer la fendeuse de bûches de quelque façon. Les modifications annuleront la garantie.

NE JAMAIS attacher de cordes, de câbles ou autres accessoires au levier de soupape de commande de la fendeuse de bûches.

NE PAS modifier ni changer le moteur et les vitesses de fonctionnement ou le réglage de pression. Ces changements peuvent entraîner des problèmes de sécurité.

Utiliser la fendeuse de bûches de jour SEULEMENT. NE

JAMAIS utiliser ni laisser une tierce personne utiliser la

fendeuse de bûches en état d'ébriété, soit par l'alcool,

les drogues soit par la médication. NE JAMAIS laisser la

fendeuse de bûches sans surveillance lorsque le moteur

est en marche. NE PAS changer la position de fente

lorsque le moteur est en marche. Éviter de toucher le pot

d'échappement, ceci peut causer de graves brûlures.

Toujours s'assurer que la poutre est en position verrouillée.

NE PAS laisser la poutre tomber puisqu'elle pourrait écraser

les doigts ou endommager la fendeuse de bûches.

Démarrage du moteur

1. S'assurer que le moteur est sur une surface plane et de niveau.
2. Basculer l'interrupteur du moteur «On».
3. Tourner la vanne de carburant à «On». Voir l'image ci-dessous.
4. Déplacer le levier d'étrangleur à la position «Étrangleur».
5. Tirer le cordon de démarrage lentement jusqu'à sentir une résistance, puis tirer rapidement. **VOIR NOTE CI-DESSOUS.**

 **REMARQUE**

Remarque : garder le levier de l'étrangleur à la position «Étrangleur», la première fois où le lanceur à rappel est tiré, puis déplacer le levier de l'étrangleur à la position «Marche» pour les 3 fois suivantes. Trop de s'étouffer conduit à la bougie encrassement / moteur inondations en raison du manque d'air entrant. Cela entraînera le moteur pas à démarrer.

6. Lorsque le moteur se réchauffe, déplacer le levier de l'étrangleur à la position «Fonctionnement».
7. Déplacer la manette de puissance vers la position «Rapide».

Démarrage du moteur (suite)

 **REMARQUE**

Si le moteur démarre, mais ne se met pas en marche, s'assurer que la fendeuse de bûches est placée sur une surface plane et à niveau. Le moteur est muni d'un capteur de niveau de liquide qui bloquera sa mise en marche quand le niveau du liquide tombe sous le seuil critique.

La température du liquide hydraulique doit être au-dessus des -12 °C (10 °F) avant de démarrer le moteur. Si le liquide hydraulique est froid, il peut endommager la pompe hydraulique.

Si la température extérieure est sous les 0 °C (32 °F), permettre à la fendeuse de bûches de se réchauffer en étirant et dégageant le coin d'abattage à répétition avant de couper le bois.

Arrêt du moteur

1. Tourner la vanne de carburant à « Off » (fermeture).
2. Laisser le moteur fonctionner jusqu'à ce que le carburant ait été complètement utilisé dans la conduite d'essence et le carburateur et que le manque de carburant ait arrêté le moteur. Cela prend habituellement quelques minutes.
3. Mettre l'interrupteur de démarrage à « Off » (arrêt).

Important: Toujours s'assurer que la soupape de carburant et le commutateur du moteur et d'allumage soient en position «ARRÊT» lorsque le moteur n'est pas utilisé.

 **REMARQUE**

Si le moteur ne sera pas utilisé durant une période de deux (2) semaines ou plus, consulter la section Entreposage pour le rangement adéquat du moteur et du carburant.

FONCTIONNEMENT

Fonctionnement de la fendeuse de bûches

1. TOUJOURS porter l'équipement de protection personnel approprié pour protéger les yeux, les oreilles et le corps.

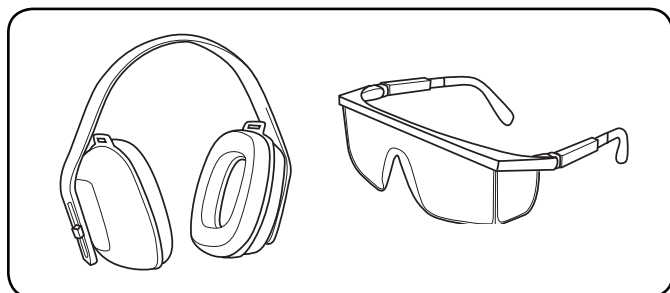

2. Bloquer les pneus et fixer les deux pieds de soutien dans la position EN BAS pour prévenir les mouvements inattendus de la fendeuse de bûches lorsqu'elle est en marche.
3. Placer la fendeuse de bûches à la position horizontale ou verticale.

REMARQUE

La position HORIZONTALE est utilisée pour les bûches légères qui peuvent facilement être chargées sur la poutre.

La position VERTICALE est utilisée pour les bûches légères ainsi que les bûches plus lourdes qui sont plus difficiles à charger sur la poutre.

Des blessures au dos peuvent découler d'une mauvaise technique de levage de bûches, prière d'utiliser une technique de levage appropriée.

4. Charger la bûche sur la poutre et appuyer contre la plaque de fond. Longueur maximum de bûche 60,3 cm (23,8 po).
5. S'assurer que tous les membres sont à l'écart des zones d'écrasement.
6. Pousser le levier de soupape de commande vers l'avant (vers la plaque de fond) pour fendre la bûche.
7. Pousser le levier de soupape de commande vers l'arrière pour retourner le coin d'abattage à sa position initiale.
8. Enlever le bois fendu de la zone de travail.

ATTENTION

Ne pas garder la soupape de contrôle automatique en position de retour. Cela endommagera le butoir ou la poutrelle.

Fonctionnement de la fendeuse de bûches (suite)

REMARQUE

Ne pas garder la soupape de contrôle automatique en position de retour. Cela endommagera le butoir ou la poutrelle.

L'utilisateur est tenu de s'acquitter de toute maintenance périodique.

⚠ MISE EN GARDE

Ne jamais faire fonctionner une fendeuse de bûches endommagée ou défectueuse.

⚠ MISE EN GARDE

Un entretien inadéquat annulera la garantie.

REMARQUE

Pour le service ou les pièces, appeler notre ligne d'aide au **1 877 338-0999**.

Faire tous les entretiens à temps. Corriger tout problème avant de faire fonctionner le fendeuse de bûches.

Entretien du moteur

Pour empêcher un démarrage accidentel, retirer et mettre à la terre le fil de la bougie, avant d'effectuer tout entretien.

Huile

Changer l'huile lorsque le moteur est chaud. Se référer aux spécifications concernant l'huile pour choisir la catégorie d'huile adéquate pour les conditions de fonctionnement.

1. Retirer le bouchon de vidange d'huile avec une douille de 10 mm et d'une extension.
2. Laisser l'huile se vider complètement.
3. Replacer le bouchon de vidange d'huile.
4. Retirer le bouchon de remplissage d'huile pour faire le plein.
5. Ajouter 0,6 L (0,6 pinte) d'huile et replacer le bouchon de remplissage d'huile. **NE PAS REMPLIR.**
6. Se débarrasser de l'huile usée dans un endroit approuvé prévu à cet effet.

REMARQUE

Une fois que l'huile a été ajoutée, utilisez la jauge pour vérifier le niveau d'huile, **NE PAS** visser le bouchon jaugeur.

⚠ MISE EN GARDE

L'huile usée est un résidu dangereux et doit être éliminée adéquatement. Ne pas jeter, rejeter ou disposer avec les déchets domestiques. Vérifier auprès des autorités locales, du centre de service ou du concessionnaire pour connaître les installations sécuritaires de recyclage ou de stockage permanent.

Huile (suite)

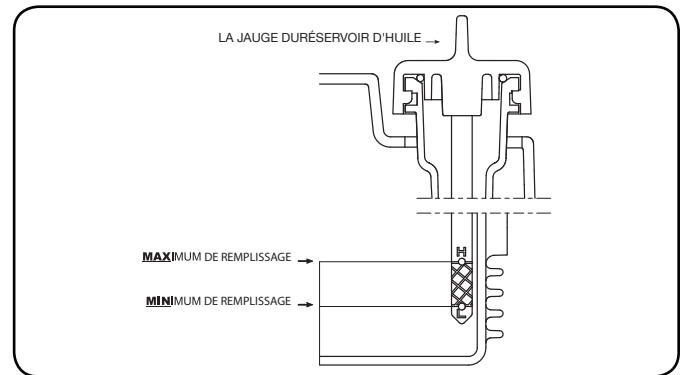

Bougies

1. Détacher le câble de la bougie.
2. Inspecter l'électrode sur la bougie. Elle doit être propre et ne pas être usée pour pouvoir produire l'étincelle requise pour le démarrage.
3. S'assurer que l'écartement des électrodes est de 0,6 à 0,8 mm (0,024 à 0,031 po).

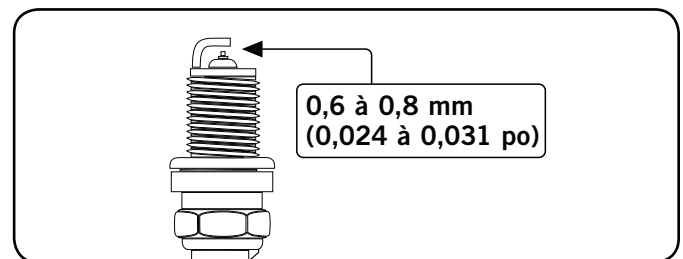

4. Se référer au tableau des recommandations concernant la bougie lors du remplacement.
5. Visser soigneusement la bougie dans le moteur.
6. Utiliser l'outil pour installer fermement la bougie.
7. Replacer le câble sur la bougie.

Filtre à air

1. Avec vos doigts, appuyez sur et faites glisser la partie supérieure du boîtier filtre à air pour le retirer.
2. Retirer le boîtier en plastique extérieure.
3. Retirer l'élément de mousse.
4. Le laver au détergent liquide et à l'eau. Tordez-le à fond dans un linge propre.
5. Le saturer d'huile à moteur propre.
6. Le tordre dans un linge absorbant et propre pour retirer tout excès d'huile.
7. Replacer le filtre dans le système.
8. Remettez le couvercle du filtre à air.

ENTRETIEN ET ENTREPOSAGE

Changement de l'huile hydraulique et du filtre à huile hydraulique

REMARQUE

Installer un nouveau filtre à huile chaque fois que l'huile hydraulique est changée.

1. Débuter avec le cylindre rétracté et le moteur en position «ARRÊT».
2. Tourner la soupape de carburant à la position «ARRÊT».
3. Libérer toute pression en déplaçant le levier de la soupape vers l'avant et l'arrière à plusieurs reprises.
4. Placer un contenant sous le réservoir hydraulique. S'assurer qu'il soit suffisamment grand pour loger le contenu du réservoir.
5. Pour purger l'huile, dévisser et retirer le bouchon de vidange au bas du réservoir hydraulique.
 - a. Dévisser et retirer le filtre à huile hydraulique.
 - b. Purger toute l'huile du filtre, dans le contenant.
6. Laisser l'huile se purger complètement du réservoir, dans le contenant.
7. Installer un nouveau filtre à huile hydraulique. (A)
 - a. Tourner le filtre dans le sens inverse des aiguilles d'une montre pour le retirer. Une clé à sangle peut être utilisée.
 - b. Lubrifier le joint d'étanchéité du nouveau filtre avec une mince couche d'huile propre.
 - c. Visser le nouveau filtre dans le sens des aiguilles d'une montre. Serrer de $\frac{3}{4}$ à 1 tour après que le joint d'étanchéité soit en contact.
8. Réinsérer et visser le bouchon de vidange du réservoir. Ne pas serrer à l'excès.

REMARQUE

Le bouchon de vidange est scellé avec du ruban de Teflon. Ajouter 2 à 3 tours de nouveau ruban de Teflon au besoin en remplaçant le bouchon de vidange pour prévenir les fuites d'huile.

9. Dévisser et retirer le bouchon de vidange sur le dessus du réservoir. Avec un entonnoir, ajouter environ 15,1 L (4 gal) d'huile hydraulique dans le réservoir. Essuyer toute huile renversée. (B)

Changement de l'huile hydraulique et du filtre à huile hydraulique (suite)

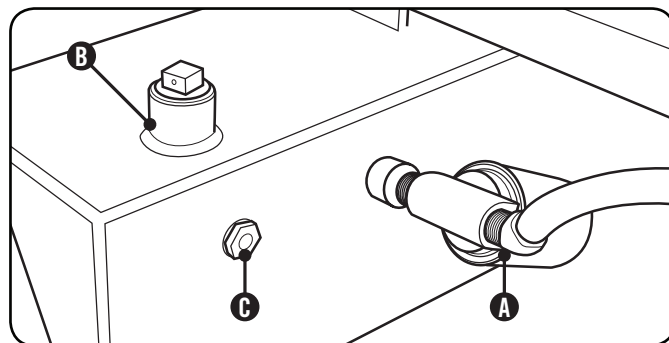

10. Tourner la soupape de carburant en position marche et démarrer le moteur. Purger l'air du système en tirant et poussant le coin à plusieurs reprises jusqu'à ce que le mouvement se fasse facilement.
11. Vérifier le niveau d'huile hydraulique dans le voyant en verre. Ajouter 3,8 à 5,7 L (1 à 1,5 gal) d'huile hydraulique pour que le niveau d'huile soit toujours visible dans le voyant en verre. (C)
12. Éliminer l'huile usée dans les emplacements de recyclage reconnus.

⚠ MISE EN GARDE

Toujours fermer le moteur, débrancher la bougie et libérer la pression du système avant de nettoyer, ajuster ou réparer la fendeuse. Libérer la pression du système en déplaçant le levier de commande de la fendeuse vers l'arrière et l'avant à plusieurs reprises.

REMARQUE

Changer le filtre à huile hydraulique après les 50 premières heures d'utilisation, puis à toutes les 100 heures ou à chaque saison.

REMARQUE

Reportez-vous à Caractéristiques techniques pour obtenir la liste des filtres de remplacement compatibles ou communiquez avec Champion Power Equipment en composant le 1-877-338-0999 pour commander un filtre de remplacement d'origine.

Nettoyage

⚠ ATTENTION

NE PAS utiliser un boyau d'arrosage de jardin pour nettoyer le moteur ou la fendeuse de bûches.

L'eau peut contaminer le système de carburant et peut infiltrer le moteur par les fentes de refroidissement et endommager le moteur.

Retirer le débris de la poutre, du coin d'abattage et de la plaque de fond. Utiliser un chiffon humide pour nettoyer les surfaces extérieures du moteur et de la fendeuse de bûches. Utiliser une brosse à soies souples pour enlever le surplus de liquide et de saleté. Utiliser un compresseur à air (25 pression en psi.) pour enlever la saleté et les menus débris. Essuyer toutes les pièces en métal avec un chiffon huilé afin de prévenir la rouille et la corrosion.

Calendrier d'entretien

Respecter les intervalles d'entretien indiqués dans le calendrier ci-dessous. Entretien la fendeuse de bûches plus fréquemment lorsqu'elle fonctionne dans des conditions difficiles.

Appeler notre ligne d'assistance au **1 877 338-0999** pour obtenir l'adresse du concessionnaire agréé Champion Power le plus proche de chez vous pour tout entretien de la fendeuse de bûches.

Toutes les moment de l'emploi ou quotidiennement	
	Vérifier le moteur et les niveaux d'huile hydraulique.
	Nettoyer autour de l'admission d'air et du silencieux.
	Vérifiez le filtre à air
5 premières heures	
	Changer l'huile moteur
Toutes les 25 heures ou par 1 mois	
	Changer l'huile moteur
	Nettoyer le filtre à air
Toutes les 50 heures ou tous les 6 mois	
	Nettoyer la bougie et régler
	Vérifiez que le ventilateur de refroidissement
Toutes les 100 heures ou 1 année par	
	Vérifier/ajuster vitesse à vide maximale*
	Vérifier/ajuster le jeu de soupapes*
	Nettoyer le réservoir à carburant et le filtre*
	Changer d'huile hydraulique
	Changer le filtre à huile hydraulique
Tous les 1 ans	
	Inspecter les roulements de roues et de la graisse de palier remballer comme nécessaires.
Toutes les 200 heures	
	Nettoyer la chambre de combustion
Toutes les 200 heures ou par 2 ans	
	Vérifier/changer les tuyaux de carburant.
	Changer la bougie

*To be performed by knowledgeable, experienced owners, any small engine repair shop, or Champion Power Equipment certified dealers.

Entretien de la fendeuse de bûches

S'assurer que la fendeuse de bûches est gardée propre et rangée adéquatement. Ne faire fonctionner l'unité que sur une surface plane et de niveau dans un environnement propre et sec. NE PAS exposer l'unité à des conditions extrêmes, à la poussière, la saleté ou l'humidité excessive ou à des vapeurs corrosives.

Inspecter les prises d'air et les fentes de refroidissement pour vous assurer qu'elles sont propres et non obstruées. Vérifier et resserrer tous les écrous et boulons avant d'utiliser la fendeuse de bûches.

S'assurer que toutes les connexions et brides de tuyau soient serrées avant chaque utilisation. Il est possible que les connexions se relâchent avec le temps en raison de la vibration.

Entreposage

Se référer à la section Entretien pour revoir les instructions de nettoyage.

Entreposage de la fendeuse de bûches

1. La fendeuse de bûches doit être froide depuis au moins 5 minutes avant de la ranger.
2. Nettoyer la fendeuse de bûches avant la ranger et suivre les instructions indiquées à la section Entretien.
3. Dégager le coin d'abattage pour prévenir la corrosion de la tige.
4. Essuyer la poutre et le coin d'abattage avec un chiffon huilé afin de prévenir la rouille et la corrosion.

Entreposage du moteur pour les moins de 30 jours

1. Laisser le moteur refroidir complètement avant de le ranger.
2. Nettoyer le moteur selon les instructions de la section Entretien.
3. Ajouter un stabilisateur de carburant pour prolonger la durée de conservation du carburant.
4. Tourner la valve du carburant à la position fermée (OFF).

ENTRETIEN ET ENTREPOSAGE

Entreposage (suite)

Entreposage du moteur pour plus de 30 jours

1. Faire tourner le moteur avec la soupape de carburant en position «Stop» jusqu'à ce que le moteur s'arrête.
2. Laisser le moteur refroidir complètement avant de l'entreposer.
3. Nettoyer le moteur selon les instructions de la section Entretien.
4. Vider complètement le carburant du conduit d'essence et du carburateur afin de prévenir la formation de dépôt.
5. Ajouter un stabilisateur de carburant au réservoir à essence.
6. Changer l'huile.
7. La valve de carburant doit être à la position fermée (OFF).
8. Retirer la bougie d'allumage et verser 14,8 mL (½ once) de liquide hydraulique dans le cylindre. Démarrer le moteur lentement pour distribuer le liquide et lubrifier le cylindre.
9. Remettre la bougie d'allumage.



MISE EN GARDE

Ne jamais ranger la fendeuse de bûches à l'intérieur, à proximité d'appareils où il y a une source de chaleur ou une flamme nue, des étincelles ou une lampe témoin, puisque ces dispositifs peuvent allumer les vapeurs d'essence.

NE PAS ranger la fendeuse de bûches à proximité de fertilisant ou de matériel corrosif.

Même lorsque le réservoir à essence est vide, les vapeurs d'essence pourraient s'allumer.



REMARQUE

Nos moteurs fonctionnent bien avec des mélanges de carburant contenant 10 % ou moins d'éthanol. Lors de l'utilisation de mélanges de carburant, il faut noter certains risques :

- Les mélanges d'essence et éthanol peuvent absorber plus d'eau que l'essence seule.
- Ces mélanges peuvent éventuellement se séparer, laissant de l'eau ou une boue aqueuse dans le réservoir, la soupape de carburant et le carburateur.
- Avec l'alimentation en combustible par gravité, ce carburant compromis peut atteindre le carburateur et causer des dommages au moteur et représenter des risques potentiels.
- Il n'existe que quelques fournisseurs d'additifs stabilisateurs formulés pour fonctionner avec les mélanges de carburant à l'éthanol.
- Tout dommage ou risque résultant de l'utilisation d'un mauvais carburant, de carburant mal entreposé et d'additifs stabilisateurs mal formulés n'est pas couvert par la garantie du fabricant.

Il est recommandé de toujours fermer la soupape d'alimentation de carburant, de faire fonctionner le moteur jusqu'à épuisement et de purger le réservoir lorsque l'équipement n'est pas utilisé durant plus de 30 jours.

Caractéristiques de la fendeuse de bûches

- Force de piston 22 tonnes
- Temps de cycle 14 secondes
- Capacité du réservoir hydraulique 15,1 L (4 gal)
- Longueur maximum de bûche 60,3 cm (23,8 po)
- Poids maximum de bûche 45 kg (100 lb)
- Format de boule d'accouplement 5 cm (2 po)
- Dimension des pneus 40,6 cm (16 po)
- Vitesse maximale 72 km/h (45 mi/h)
de remorquage
- Moteur 208 cc, OHV, 4 coup
- Diamètre du cylindre 10 cm x 57,5 cm
(alésage x course de piston) (3,9 po x 22,6 po)
- Taille de la tige du cylindre 4 cm (1,6 po)
- Pompe à engrenages 2 étages
- Pression maximum 3600 psi
- Capacité de débit maximum 11 gpm
- Commande de soupapes Encliquetage
(retour automatique)
- **Dimension hors tout**
- Poids brut 192 kg (423,3 lb)
- Poids net 177 kg (390,2 lb)
- Hauteur 116,5 cm (45,9 po)
- Largeur 103,5 cm (40,7 po)
- Longueur 218 cm (85,8 po)

Caractéristiques du moteur

- Modèle 170F
- Cylindrée 208 cc
- Type 4-temps OHV
- Type de démarrage lanceur à rappel

Bougies d'allumage

OEM bougies d'allumage : NHSP F6RTC

Bougies d'allumage de remplacement : NGK BPR6ES

ou équivalent

Vérifiez que l'écartement de la bougie est de 0,6 à 0,8 mm (0,024 à 0,031 po).

Le jeu des soupapes d'entretien

- Admission 0,10 à 0,15 mm (0,004 à 0,006 po)
- Échappement 0,15 à 0,20 mm (0,006 à 0,008 po)

Remarque : un bulletin technique concernant la procédure de réglage de la soupape est disponible à www.championpowerequipment.com

Système d'huile hydraulique

La capacité en huile est de 18,9 L (5 gal).

Pour usage toute l'année dan les climats plus chauds (toujours AU-DESSUS de 32 °F / 0 °C) :

- SAE 10W
- ISO 32
- SAE 32
- ISO 46
- ASLE H-150
- Fluide à hydraulique / transmissio universelle

Pour usage toute l'année dan les climats plus froids (parfois EN DESSOUS de 32 °F / 0 °C) :

- Fluide à transmissio automatique

Filtres de remplacement:

- **Fram PH9342**
- **K&N HP-2008**
- **Wix 51361**

REMARQUE

Lorsque la température est inférieure à 0 °C (32 °F), utiliser une huile à transmission de tracteur / hydraulique

Carburant de moteur

La capacité de carburant est de 2 L (0,5 gal). Utiliser de l'essence sans plomb régulière ayant un indice d'octane minimal de 85 et moins de 10 % d'éthanol.

Huile de moteur

Utilisez de l'huile 10W-30 de l'automobile.

La capacité en huile est de 0,6 L (0,6 pinte).

NE PAS REMPLIR.

Veillez vous référer au tableau ci-dessous pour les types d'huile recommandés pour la fendeuse de bûches.

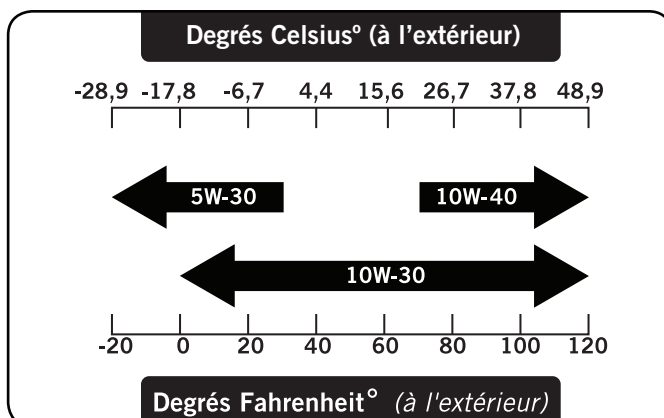

CARACTÉRISTIQUES TECHNIQUES

Diagramme des pièces

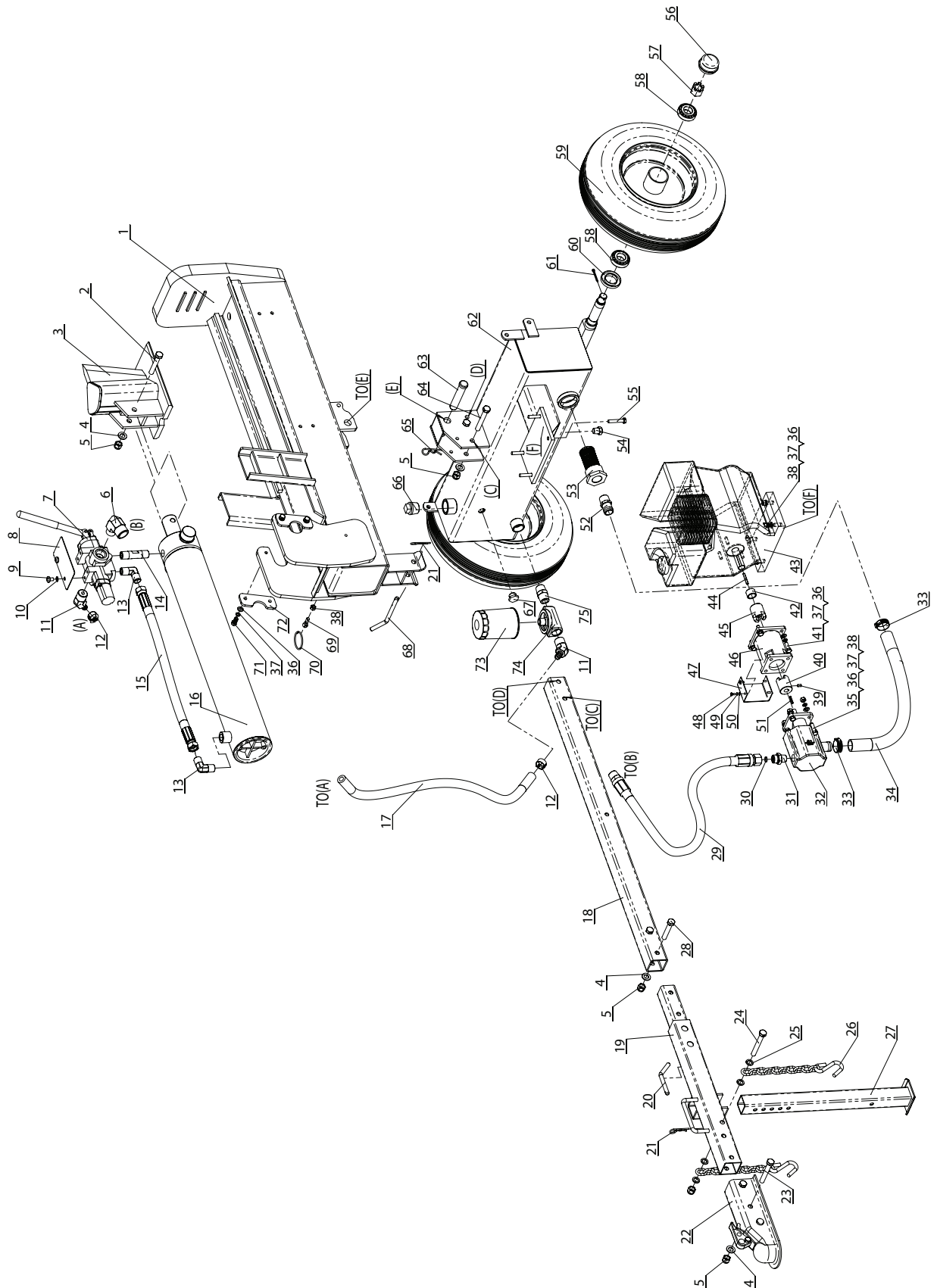

N°	N° de pièce	Description	Qté
1	PMJ22J-02-00	faisceau	1
2	GB/T 5782-2000	boulon M12 × 75 (12,9)	1
3	PMJ22J-04-00	coin diaporama	1
4	GB/T 95-2000	rondelle ø12	7
5	GB/T 889.1-2000	Écrou M12	8
6	PMJ22G-51	vanne de régulation connecteur "IN"	1
7	PMJ22J-12	vanne de régulation	1
8	PMJ22J-19	plaque	1
9	GB/T 818-2000	boulon M8x12	2
10	GB/T 859-1987	rondelle ø8	2
11	PMJ22G-49	vanne de régulation connecteur "OUT"	2
12	JB/T 8870-1999	pince d25	2
13	PMJ7-15	droit menuisier angle	2
14	PMJ7-22	par menuisier	1
15	PMJ22Q-21	tuyau hydraulique (vanne-cylindre)	1
16	PMJ22Q-08-00	cylindre	1
17	PMJ22G-15	tuyau hydraulique (réservoir d'huile de la vanne)	1
18	PMJ22J-06	tube de base	1
19	PMJ22J-01-00	connecteur de base	1
20	PMJ22J-10	goupille	1
21	PMJ22G-30	Broche de R	2
22	PMJ22G-40	5,1 cm (2 po) coupleur	1
23	GB/T 5782-2000	boulon M12 × 80	2
24	GB/T 5782-2000	boulon M12 × 90	1
25	GB/T 97.2-1985	rondelle ø12	4
26	PMJ22G-41	chaîne de sécurité avec crochet	2
27	PMJ22J-07-00	la jambe de support avant	1
28	GB/T 5782-2000	boulon M12 × 65	2
29	PMJ22J-18	tuyau hydraulique (valve-pompe)	1
30	GB/T 3452.1-92	"O" Ring ø10 × 2,65	1
31	PMJ22G-21	Connecteur sortie de la pompe	1
32	PMJ22J-14	pompe à engrenages	1
33	JB/T 8870 1999	pince d40	2
34	PMJ22G-17	tuyau d'huile	1
35	GB/T 5783-2000	boulon M8 × 30	4
36	GB/T 95-2000	rondelle ø8	16
37	GB/T 93-1987	rondelle frein ø8	16
38	GB/T 6170-2000	écrou M8	9

N°	N° de pièce	Description	Qté
39	GB/T 77-2000	vis M6 × 10	1
40	PMJ22G-26	connecteur de pompe à engrenages	1
41	ASME B18.2.1 1996	boulon 5/16 po-24 x 1 po	4
42	PMJ22G-29	douille de moteur	1
43	TC7Q002	moteur	1
44	GB/T 1096-1979	5x5 clé plate	1
45	PMJ22G-28	Connecteur de moteur	1
46	PMJ22G-27	Kiosque de pompe à engrenages	1
47	PMJ22G-32	couvercle du connecteur	1
48	GB/T 845C-1985	taraudeuse	4
49	GB/T 848-1985	rondelle frein ø4	4
50	GB/T 859-1987	rondelle 4	4
51	GB/T 1099-1979	3x3 clé plate	1
52	PMJ22Q-22	Connecteur à filtre	1
53	PMJ22Q-20	Filtre à huile interne	1
54	PMJ22G-19	bouchon d'huile	1
55	GB/T 5782-2000	boulon M8 × 45	4
56	PMJ22J-05-02	chapeau d'essieu	2
57	GB/T 9459-1988	écrou fendu M20x1.5	2
58	L44634 LYC DS	roulement conique	4
59	PMJ22D-05-03	roue	2
60	PMJ22J-05-01	joint tubé	2
61	GB/T 91-2000	la goupille Ø4 × 32	2
62	PMJ22M-01-00	réservoir d'huile	1
63	PMJ22G-12	l'axe d'articulation	1
64	GB/T 5782-2000	boulon M12 × 85	2
65	GJY12-3	Broche de R	1
66	PMJ22G-18	visser NPT de 1 po	1
67	GB 1160.2-89	échelle d'huile	1
68	PMJ22J-15	goupille	1
69	GB/T 798-1988	boulon pivotant M8x28	1
70	PMJ22G-38	grand ressort de tension	1
71	GB/T 5783-2000	boulon M8 × 20	4
72	PMJ22J-03	Plaque de fixation de cylindre	2
73	PMJ22G-52	filtre automatique	1
74	PMJ22G-50	base de filtre automatique	1
75	PMJ22Q-23	par commune	1

CARACTÉRISTIQUES TECHNIQUES

Diagramme des pièces du moteur

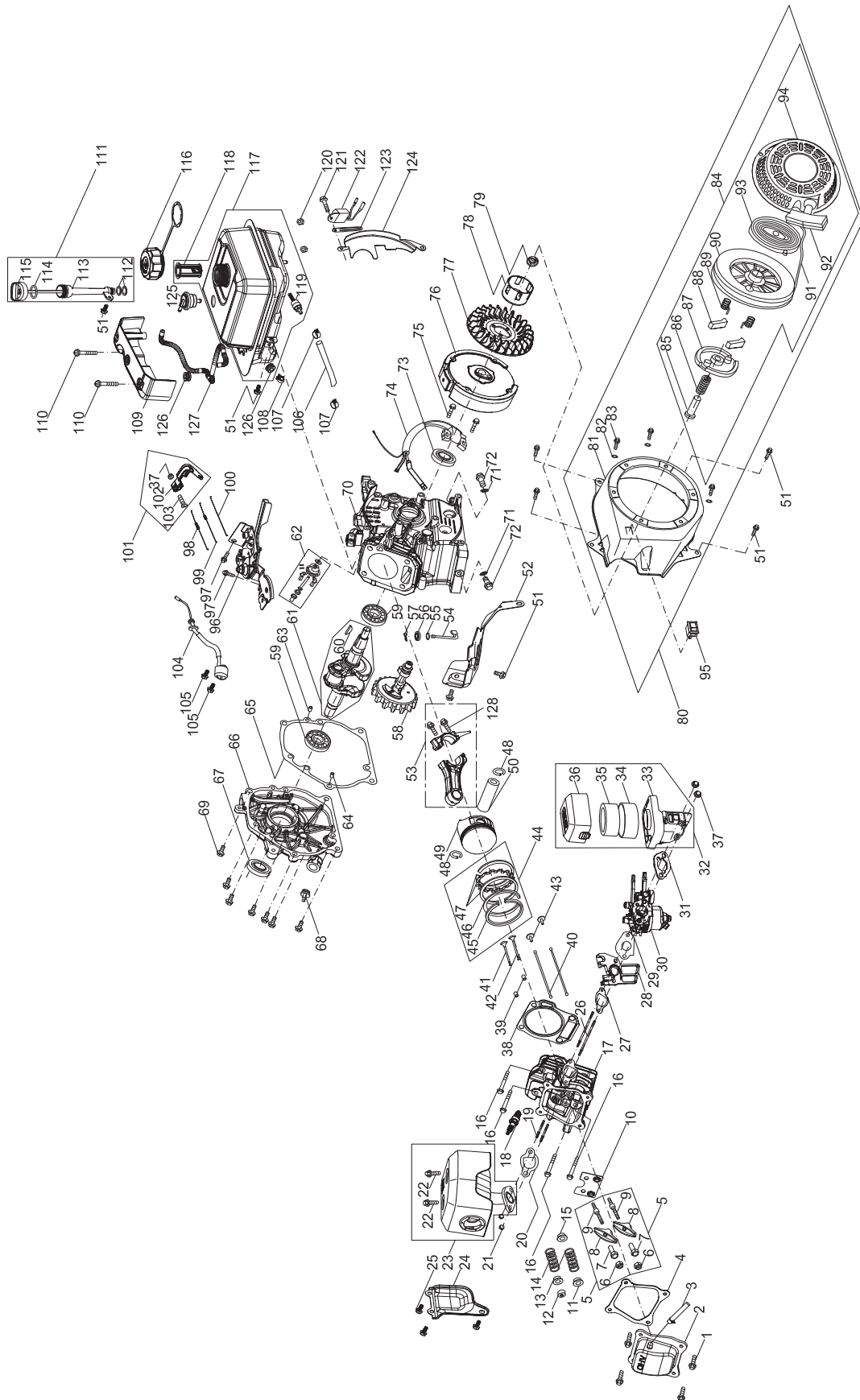

N°	N° de pièce	Description	Qté
1	B057890006001670X	Bride de Boulon M6x16,Blanc	4
2	11221-LC90-0500	COUVERCLE VANNE	1
3	12104-KB01-0200	MONTAGE DU TUYAU RENIFLARD	1
4	90229-KB01-0400	COUVERCLE DE SOUPAPE JOINT	1
5	15400-LC90-0001	LA RAMPE DE CULBUTEURS	2
6	15414-KB01-0000	Écrou, PIVOT DE BLOCAGE	2
7	15403-KB01-0000	L'écrou de réglage, VALVE	2
8	15401-LC90-0001	CULBUTEUR	2
9	15415-KB01-0000	BOULON DE PIVOT	2
10	15406-KB01-0000	guide de poussoir	1
11	15711-KB01-0000	RETEJNE DE RESSORT DE SOUPAPE (ADMISSION)	1
12	15713-KB01-0000	ECHAPPEMENT PAC LASH	1
13	15712-KB01-0000	RETEJNE DE RESSORT DE SOUPAPE (ÉCHAPPEMENT)	1
14	15703-KB01-0000	RESSORT DE SOUPAPE	2
15	1572B-JD45-0000	JOINT DE SOUPAPE (ADMISSION)	1
16	1122R-LC90-0000	Bride de Boulon M8x60,Blanc	4
17	1122B-LC90-0300	CULASSE	1
18	81300-KB01-0400	bougie/F6RTC	1
19	91138-KB03-0000	GOUJON M8 x 34	2
20	18066-LC90-0000	JOINT ECHAPPEMENT	1
21	B061700008000060X	Écrou, M8	2
22	B057890006001070Z	Bride de Boulon M6x10,acier	2
23	18000-LZ4A-0000	ENSEMBLE SILENCIEUX	1
24	18016-LZ4A-0000	ECHAPPEMENT DE GARDE	1
25	B057890006000870H	Bride de Boulon M6x8,noir	3
26	91127-KB01-0000	GOUJON M6 x 113	2
27	17107-LC90-0100	JOINT ISOLANT DE CARBURATEUR	1
28	17112-KB01-0000	ISOLANT DE CARBURATEUR	1
29	17182-KB01-0300	JOINT DE CARBURATEUR	1
30	17100-LC90-2900	MONTAGE DU CARBURATEUR	1
31	17113-KB01-0000	PLAQUE DE JOINT DE CARBURATEUR	1
32	16100-LZ4A-0100	MONTAGE DE FILTRE A AIR	1
33	16180-LZ4A-0100	LOGEMENT DE FILTRE A AIR	1
34	16104-IC77-0000	FILTRE ÉPONGE	1
35	16101-IC77-0000	FILTRE A AIR ENSEMBLE FILTRE	1
36	16105-LZ4A-0000	COUVERCLE DE FILTRE A AIR	1
37	B06177P106000090X	Écrou de bride M6,plat	3
38	9022B-LC90-0200	JOINT DE CULASSE	1
39	91521-10001600000	GOUJON ø10 x 16	2
40	15321-LC90-0000	poussoir	2
41	15702-LC90-0000	SOUPAPE D'ECHAPPEMENT	1
42	15701-KC67-0000	SOUPAPE D'ADMISSION	1
43	15002-LC90-0000	POUSSOIR	2
44	1310A-LZ4A-0000	JEU DE BAGUE DE PISTON	1
45	13103-LZ4A-0000	1ER PISTON	1
46	13104-LZ4A-0000	PISTON 2E	1
47	13120-LZ4A-0000	ANNEAU D'HUILE	1
48	13105-KB01-0000	SEGMENT D'ARRET AXE DE PISTON	2
49	13101-LC90-0100	PISTON	1
50	13102-LC90-0000	AXE DE PISTON	1
51	B057890006001270X	Bride de Boulon M6x12,Blanc	8
52	19113-Z6H-0000	AIR BOULIER	1
53	13220-LC90-0000	Embiellage	1
54	24605-LC90-0000	ARBRE ARM GOUVERNEUR	1
55	90101-10052000190	RONDELLE ø5,2 x 1,9	1
56	T110506001100400	GOUVERNEUR SEAL	1
57	24606-KB01-0000	GOUVILLE FENDUE	1
58	15100-LC90-0000	Ensemble arbre à cames	1
59	92102-0000006205	ROULEMENT A BILLES RADIAL, 6205	2
60	91601-IB84-0000	CLAVETTE	1
61	13230-LC90-1400	MONTAGE VILEBREQUIN	1
62	24620-LC90-0200	GOUVERNEUR DE VITESSE / Assemblée de l'arbre	1
63	91521-07001400000	GOUVILLE ø7 x 14	1
64	91521-09001400000	GOUVILLE ø9 x 14	1

N°	N° de pièce	Description	Qté
65	90208-LC90-0100	JOINT CARTER	1
66	12301-LC90-0002	CARTER	1
67	T1107025004125600	JOINT D'HUILE, ø25 x ø41,25 x 6	1
68	14311-LC90-0000CD	MONTAGE JAUGE	1
69	B057890008003270X	Bride de Boulon M8x32,Blanc	7
70	12007-LG10-0700	CARTER	1
71	91302-91001516000	RONDELLE	2
72	91103-KB01-0000	BOUCHON DE VIDANGE D'HUILE	2
73	T1105025004125600	JOINT D'HUILE ø25 x ø41,25 x 6	1
74	81200-LD29-0200	Bobine d'allumage	1
75	B057890006002570X	Bride de Boulon M6x25,Blanc	2
76	82150-LC90-1400	VOLANT	1
77	19102-KB01-0100	VENTILATEUR	1
78	21520-KB01-0700	STARTER COUPE	1
79	B06177F014000090X	Écrou de bride,SPECIAL,M14X1,5	1
80	21500-LZ4A-0600CD	LANCEUR ENSEMBLE	1
81	21530-Z6H-0200CD	LOGEMENT DU SOUFFLEUR	1
82	B0009500060000J0X	JOINT ø6	3
83	B16674A006001070X	Bride de Boulon M6x10,Blanc	3
84	21510-LC90-14006X	LANCEUR	1
85	21521-KB01-0000	BOULON D'ALIGNEMENT	1
86	21518-KB01-0000	PRINTEMPS	1
87	21513-KB01-0000	PLAQUE DE GUIDAGE	1
88	21512-KB01-0000	STARTER CLIQUET	2
89	21515-KB01-0000	RESSORT DE RAPPEL DE DEMARRAGE CLIQUET	2
90	21511-KB01-0000	bobine de démarrage	1
91	21517-KB01-0100	Corde de démarrage	1
92	21516-IB84-0000	POIGNÉE DE STARTER	1
93	21514-LC90-0100	Ressort de rappel	1
94	21519-LC90-07006X	LOGEMENT DU SOUFFLEUR	1
95	72380-IB84-0200	ALLUMAGE	1
96	24610-KB01-2300	SUPPORT PRIMAIRE	1
97	B057870006001270X	Bride de Boulon M6x12,Blanc	2
98	24602-LC90-1100	GOUVERNEUR DE PRINTEMPS	1
99	24603-KB01-0300	PRINTEMPS TRINGLERIE GAZ	1
100	24604-KB01-0000	TRINGLERIE GAZ	1
101	24640-LC90-0000	ENSEMBLE BRAS DE GOUVERNEUR	1
102	24607-LC90-0000	bras du régulateur	1
103	91121-1060-02120X	BOULON ARM GOUVERNEUR	1
104	87400-LC90-0200	CAPEUR DE L'HUILE	1
105	B057870006001670X	Bride de Boulon M6x16,Blanc	2
106	T2999404001000108	TUYAU CARBURANT ø4xø10x108	1
107	17020-KB01-0400	COLLIER DE CARBURANT ø9,5x8	2
108	10061-LZ4A-0000	SERRE-FILS	1
109	14304-LZ4A-0100	COUVERTURE DECORATION JAUGE	1
110	24681-LC90-0000	Boulon	2
111	14301-LC90-0500MV	MONTAGE JAUGE	1
112	90101-10155000150	De remplissage d'huile TUBE O-RING Ø15,5x1,5	2
113	14313-LC90-0100	TUBE DE REMPLISSAGE D'HUILE	1
114	90101-30210000277	De remplissage d'huile TUBE O-RING Ø21x2,77	1
115	14312-LC90-0100MV	Bouchon de remplissage	1
116	61120-JC79-0700	Bouchon de réservoir de carburant	1
117	61100-LZ4A-04006X	ENSEMBLE RESERVOIR CARBURANT	1
118	61137-LC90-0300	Niveau de carburant Indication	1
119	61195-IB71-1300	RACCORD RESERVOIR DE CARBURANT	1
120	B061770106000090X	Écrou de bride M6	2
121	B057890006002070X	Bride de Boulon M6x20,Blanc	1
122	87420-KB01-0000	ISOLATEURS	1
123	10008-9999-0100	CARTES DE LIGNE	1
124	19112-LC90-0100	LOGEMENT DU SOUFFLEUR SHIELD	1
125	6114M-LC90-0000	rouler sur vanne	1
126	61182-QD03-0000	CAOUTCHOUC TAPIS	2
127	61101-LZ4A-0100	TUYAU CARBURANT 375mm	1
128	13215-KB01-0000	Boulon de bielle M7X32	2

GUIDE DE DÉPANNAGE

Problème	Cause	Solution
Le moteur ne démarre pas	Pas de carburant	Ajouter du carburant
	Bougie défectueuse	Remplacer la bougie
	La fendeuse de bûches est chargée au démarrage	Déchargez la fendeuse de bûches
le moteur démarre, mais tourne mal	Faible niveau d'huile	Remplir le carter de moteur au bon niveau
		Placer le moteur sur une surface plane, de niveau
	Étrangleur dans la mauvaise position	Régler l'étrangleur
	Fil de bougie lâche	Fixer le fil à la bougie
Le moteur s'interrompt durant le fonctionnement	Manque de carburant	Remplir le réservoir d'essence
	Faible niveau d'huile	Remplir le carter de moteur au bon niveau Placer le moteur sur une surface plane, de niveau
Le moteur n'offre pas suffisamment de puissance ou surchauffe	Ventilation insuffisante	Vérifier les obstructions d'air et déplacer dans une zone bien aérée
Le mouvement du coin est lent ou erratique	Air présent dans le système d'huile hydraulique	Purger l'air en étirant et rétractant le coin à plusieurs reprises jusqu'à ce que le mouvement soit facile
	Débris logés dans les guides de poutrelle	Nettoyer les débris de la poutrelle
	Faible niveau d'huile hydraulique	Vérifier le niveau d'huile et en ajouter au besoin
De l'huile fuit du raccord de tuyau	Desserrer la bride de tuyau ou le raccord hydraulique	Serrer la bride de tuyau ou le raccord hydraulique
De l'huile fuit du cylindre	Joint de tige de cylindre défectueux	Communiquer avec le service à la clientèle
	Tige de cylindre rayée ou déformée	Communiquer avec le service à la clientèle
	Desserrer le raccord hydraulique	Serrer le raccord hydraulique
	Joint de rondelle combinée défectueux sur le raccord hydraulique de cylindre	Communiquer avec le service à la clientèle
Le coin ne s'étire pas et ne se rétracte pas	Soupape de commande défectueuse	Communiquer avec le service à la clientèle
	Pompe hydraulique défectueuse	Communiquer avec le service à la clientèle
	Bas de l'huile hydraulique	Vérifier le niveau d'huile et ajouter au besoin
Le coin ne retourne pas automatiquement	Bas de l'huile hydraulique	Vérifier le niveau d'huile et ajouter au besoin
	Soupape de commande défectueuse	Communiquer avec le service à la clientèle
Rebondissement excessif durant le remorquage	Pneus insuffisamment gonflés	Gonfler les pneus à la pression adéquate. Se référer à la paroi du pneu

Une aide technique complémentaire :

Service technique

Du lundi au vendredi, de 8 h 30 à 17 h (PST/PDT)

Ligne sans frais : 1 877 338-0999

tech@championpowerequipment.com

GARANTIE

GARANTIE*

CHAMPION POWER EQUIPMENT
GARANTIE LIMITÉE DE DEUX (2) ANS

Conditions de la garantie

Champion Power Equipment (CPE) activera cette garantie dès réception de la carte d'enregistrement de la garantie et d'une preuve d'achat telle que la copie du reçu de caisse de l'un des détaillants CPE.

Veuillez soumettre votre carte d'enregistrement ainsi que votre reçu dans les dix (10) jours qui suivent la date d'achat.

Garantie de réparation et de remplacement

CPE garantit à l'acheteur original que les composants mécaniques et électriques seront exempts de défauts de matériau et de fabrication pour une période d'un an (pièces et main-d'œuvre) à partir de la date d'achat initiale et de 180 jours (pièces et main-d'œuvre) pour un usage commercial et industriel. Les frais de transport du produit pour réparation ou remplacement en vertu de cette garantie sont de la seule responsabilité de l'acheteur. Cette garantie n'est valable que pour l'acheteur initial et n'est pas transférable.

Ne pas rapporter le produit sur le lieu d'achat

Communiquez avec le soutien technique et CPE diagnostiquera tout problème par téléphone ou par courriel. Si le problème ne peut être résolu de cette manière, CPE autorisera, à sa discrétion, l'évaluation, la réparation ou le remplacement de la pièce ou du composant défectueux dans un centre de services CPE. CPE vous fournira un numéro de cas dans le cadre du service de garantie. Veuillez le conserver pour référence ultérieure. Les réparations ou remplacements effectués sans autorisation préalable, ou dans un établissement de réparations non autorisé, ne sont pas couverts par cette garantie.

Exclusions de la garantie

Cette garantie ne couvrira pas les réparations et équipements suivants :

Usure normale

Les produits contenant des composants mécaniques ou électriques doivent faire l'objet d'un entretien périodique pour bien fonctionner. Cette garantie ne couvre pas les réparations quand l'usure normale a épuisé la durée de vie utile d'une pièce ou de l'équipement complet.

Installation, utilisation et entretien

Cette garantie ne s'appliquera pas aux pièces et/ou à la main-d'œuvre s'il appert que le produit a été mal utilisé, a manqué d'entretien, a fait l'objet d'un accident, ou encore s'il a été malmené, chargé au-delà des limites du produit, modifié, mal installé ou mal connecté à un composant électrique. L'entretien normal n'est pas couvert par cette garantie. Il n'est pas nécessaire qu'il soit effectué à un établissement ou par une personne autorisée par CPE.

Autres exclusions

Cette garantie exclut :

- les défauts apparents portant notamment sur la peinture et les décalques, etc.,
- les accessoires tels que les housses de rangement,
- les défauts dus à des catastrophes naturelles et autres événements majeurs au-delà du contrôle du fabricant,
- les problèmes causés par des pièces autres que celles de Champion Power Equipment.

Le cas échéant, cette garantie ne s'applique pas aux produits utilisés comme source électrique de base pour remplacer les services publics.

Limites de la garantie implicite et des dommages indirects

Champion Power Equipment décline toute obligation en matière de réclamations concernant le temps perdu, l'utilisation de ce produit, le fret ou toute autre réclamation secondaire ou indirecte découlant de l'utilisation de ce produit par quiconque. CETTE GARANTIE ET LES GARANTIES CI-JOINTES DES SYSTÈMES ANTIPOLLUTION DE L'EPA DES ÉTATS-UNIS, CARB ET/OU ECCC (SI APPLICABLES) REMPLACENT TOUTES LES AUTRES GARANTIES, EXPRESSE OU IMPLICITE, Y COMPRIS LES GARANTIES DE QUALITÉ MARCHANDE OU D'ADÉQUATION À UN USAGE PARTICULIER.

Les produits fournis en remplacement seront soumis à la garantie du produit original. La durée de la garantie du produit échangé sera calculée en fonction de la date d'achat du produit original. Cette garantie vous donne certains droits, lesquels peuvent varier d'un état ou d'une province à l'autre. Il se peut que vous ayez des droits autres que ceux qui sont énoncés dans la garantie, selon votre état ou votre province.

Coordonnées

Adresse

Champion Power Equipment, Inc.
Service à la clientèle
12039 Smith Ave.
Santa Fe Springs, CA 90670 É.-U.
www.championpowerequipment.com

Service à la clientèle

Du lundi au vendredi, de 8 h 30 à 17 h (HNP, HAP)
Ligne sans frais : 1 877 338-0999
info@championpowerequipment.com
N° télécopieur : 1 562 236-9429

Service technique

Du lundi au vendredi, de 8 h 30 à 17 h (HNP, HAP)
Ligne sans frais : 1 877 338-0999
tech@championpowerequipment.com

*Sauf indication contraire dans une des garanties de système antipollution suivantes (si applicable) pour les systèmes antipollution : U.S. Environment Protection Agency (EPA), California Air Resources Board (CARB) et/ou Environnement et Changement climatique Canada (ECCC).

**Champion Power Equipment, Inc (CPE),
Agence des États-Unis protection de l'environnement (US EPA) et Environnement Canada (EC)
Garantie du système de contrôle de l'émission**

Votre moteur Champion Power Equipment (CPE) est conforme aux règlements d'Environnement Canada (EC) sur l'émission.

DROITS ET OBLIGATIONS DE LA GARANTIE :

CPE est heureuse d'expliquer la garantie des systèmes de contrôle de l'émission liée à votre petit moteur hors-route 2016. Les nouveaux moteurs doivent être désignés, construits et équipés au moment de la vente de façon à se conformer aux règlements d'Environnement Canada en matière de petits moteurs hors-route. CPE doit garantir le système de contrôle de l'émission sur votre petit moteur hors-route durant la période inscrite plus bas dans la mesure où il ne fait l'objet d'aucun abus, négligence, modification non approuvée ou entretien inadéquat.

Le système de contrôle de l'émission peut inclure des pièces telles que le carburateur, le système d'injection de carburant, le système d'allumage, le convertisseur catalytique et les conduites d'essence. Les tuyaux, courroies, connecteurs et autres systèmes liés à l'émission peuvent également être inclus. En cas de défectuosité garantie, CPE réparera votre petit moteur hors-route sans frais, incluant le diagnostic, les pièces et la main-d'œuvre.

COUVERTURE DE LA GARANTIE DU FABRICANT DU SYSTÈME DE CONTRÔLE DE L'ÉMISSION :

Le système de contrôle de l'émission est garanti durant deux ans sous réserve des dispositions établies plus bas. Si, durant la période de garantie, les matériaux ou la fabrication de la pièce liée à l'émission s'avéraient défectueux, la pièce sera réparée ou remplacée par CPE.

RESPONSABILITÉ DU DÉTENTEUR DE LA GARANTIE :

À titre de propriétaire d'un petit moteur hors-route, vous êtes responsable de l'entretien prescrit dans le Guide d'utilisation. CPE recommande de conserver tous les reçus couvrant l'entretien de votre petit moteur hors-route mais CPE ne peut réfuter la garantie uniquement sur la base du manque de reçus ou de votre défaut d'effectuer tous les entretiens prescrits.

À titre de propriétaire d'un petit moteur hors-route, vous devez être conscient que CPE pourrait réfuter la couverture de la garantie si votre petit moteur hors-route ou une de ses pièces fait défaut suite à l'abus, la négligence, un mauvais entretien ou des modifications non approuvées.

Vous avez la responsabilité de présenter votre petit moteur hors-route à un centre de service CPE autorisé, un détaillant CPE ou CPE directement, Santa Fe Springs, CA, États-Unis dès que le problème survient. Les réparations en garantie devraient être effectuées dans un délai raisonnable et ne pas excéder 30 jours.

Pour toute question sur les droits et responsabilités reliés à la garantie, veuillez communiquer avec :

Champion Power Equipment, Inc.
Service à la clientèle
12039 Smith Ave.
Santa Fe Springs, CA 90670
États-Unis
Tél. : 1 877 338-0999
tech@championpowerequipment.com

GARANTIE DU SYSTÈME DE CONTRÔLE DE L'ÉMISSION

Les dispositions particulières suivantes ont trait à la couverture de la Garantie du système de contrôle de l'émission.

Garantie du système de contrôle de l'émission (Garantie SCE) :

1. APPLICABILITÉ : la période de la garantie SCE débutera à la date où le nouveau moteur ou l'équipement est livré à son acheteur initial et final et se poursuivra durant les 24 mois consécutifs.

2. COUVERTURE DE LA GARANTIE GÉNÉRALE SUR LES ÉMISSIONS

CPE garantit à l'acheteur initial et final du nouveau moteur ou de l'équipement et de tout acheteur subséquent que chacun de ses petits moteurs hors-route est :

a. conçu, fabriqué et équipé pour se conformer au moment de la vente à tous les règlements en vigueur de la Loi canadienne sur la protection de l'environnement, 1999 (LCPE 1999).

b. exempté de tout défaut matériaux et de fabrication pouvant causer la panne d'une pièce garantie identique à tous les niveaux à la pièce décrite dans l'application du fabricant du moteur pour fins de certification durant une période de deux ans.

3. LA GARANTIE SUR LES PIÈCES LIÉES À L'ÉMISSION SERA INTERPRÉTÉE COMME SUIT :

a. Toute pièce garantie ne devant pas être remplacée en vertu d'un entretien prévu selon le Guide d'utilisation, sera couverte pour la période de garantie SCE établie. Si une telle pièce fait défaut durant la période de garantie SCE, elle sera réparée ou remplacée par CPE selon la sous-section «d» ci-dessous. La pièce réparée ou remplacée en vertu de la garantie SCE sera couverte pour le reste de la période de garantie SCE.

b. Toute pièce garantie et liée à l'émission devant uniquement faire l'objet d'une inspection régulière tel que stipulé dans le Guide d'utilisation sera couverte pour la période de garantie SCE. Un énoncé dans les directives écrites à l'effet que la pièce doit être «réparée ou remplacée au besoin» ne réduira pas la période de garantie SCE. Ladite pièce réparée ou remplacée en vertu de la garantie SCE sera couverte pour le reste de la période de garantie SCE.

c. Toute pièce garantie et liée à l'émission qui doit faire l'objet d'un remplacement dans le cadre d'un entretien requis selon le Guide d'utilisation sera couverte pour la période de temps antérieure au premier remplacement prévu. Si la pièce fait défaut avant le premier remplacement prévu, la pièce sera réparée ou remplacée par CPE selon la sous-section «d» plus bas. Ladite pièce liée aux émissions et réparée ou remplacée en vertu de la garantie SCE sera couverte pour le reste de la période de garantie SCE avant le premier remplacement prévu pour cette pièce reliée à l'émission.

d. La réparation ou le remplacement de toute pièce garantie liée à l'émission en vertu de la présente garantie SCE sera effectué sans frais au propriétaire dans un centre de service CPE autorisé.

e. Le propriétaire n'aura pas à payer les frais de main-d'œuvre de diagnostique qui mène à la conclusion qu'une pièce couverte par la garantie SCE est effectivement défectueuse dans la mesure où un tel travail de diagnostique est effectué dans un centre de service CPE autorisé.

f. CPE sera responsable des dommages aux composants originaux du moteur ou aux modifications approuvées, présumés être causés par le défaut d'une pièce liée à l'émission et couverte par la garantie SCE.

g. Durant toute la période de garantie SCE, CPE demeurera fournisseur des pièces garanties liées à l'émission suffisantes pour répondre à la demande prévue pour de telles pièces.

h. Toute pièce liée à l'émission approuvée et autorisée par CPE peut être utilisée lors de tout entretien ou réparation en garantie SCE et sans frais pour le propriétaire. Une telle utilisation ne réduira pas l'obligation en vertu de la garantie de CPE.

i. Des ajouts ou pièces modifiées non approuvés ne peuvent être utilisés pour modifier ou réparer un moteur CPE. Une telle utilisation annule la présente garantie SCE et constituera un motif suffisant pour réfuter toute réclamation en vertu de la garantie SCE. CPE ne sera pas responsable en vertu des présentes pour tout défaut des pièces garanties d'un moteur CPE causé par l'utilisation de tels ajouts ou pièces modifiées non approuvés.

LES PIÈCES LIÉES À L'ÉMISSION INCLUENT LES PIÈCES SUIVANTES : (utiliser les parties de la liste applicable au moteur)

Systèmes couverts par la présente garantie	Description des pièces
Système de dosage du carburant	Régulateur de carburant, carburateur et pièces internes
Système d'induction d'air	Filtre à air, tubulure d'admission
Système d'allumage	Bougie et pièces, système d'allumage électromagnétique
Système d'échappement	Tubulure d'échappement, convertisseur catalytique
Pièces diverses	Tubulures, raccords, dispositifs d'étanchéité, joints statiques et pinces associés aux systèmes mentionnés.
Émissions par évaporation	Réservoir de carburant, bouchon du réservoir, conduite de carburant, raccords de conduite de carburant, pinces, soupapes de surpression, soupapes de régulation, solénoïde de contrôle, commandes électroniques, diagrammes de contrôle du vide, câbles de contrôle, timonerie de commande, soupapes de purge, tuyaux de vapeur, séparateur de liquide-vapeur, réservoir à charbon actif, supports de montage du réservoir, connecteur de port de purge du carburateur

POUR OBTENIR UN SERVICE EN GARANTIE :

Vous devez apporter votre moteur CPE ou le produit sur lequel il est installé avec votre carte d'enregistrement de garantie ou une autre preuve de la date d'achat originale à vos frais, chez un détaillant Champion Power Equipment autorisé à vendre et assurer l'entretien de ce produit CPE par Champion Power Equipment, Inc. durant les heures normales d'ouverture. Les réclamations de réparation ou d'ajustement identifiées comme causées uniquement par des défauts de fabrication ou de matériaux ne seront pas réfutées parce que le moteur n'a pas fait l'objet d'un entretien ou d'une utilisation adéquate.

Pour toute question sur les droits et responsabilités de la garantie ou pour bénéficier d'un service garanti, communiquer avec le service à la clientèle de Champion Power Equipment, Inc. à :

**Champion Power Equipment, Inc.
12039 Smith Ave.
Santa Fe Springs, CA 90670
États-Unis
1 877 338-0999
Attention : Service à la clientèle
tech@championpowerequipment.com**