



MANUAL DEL OPERADOR

MODELO #100425
PARTIDOR DE TRONCOS DE
34 TONELADAS
CON VIGA COMPLETA



REGISTRE SU PRODUCTO EN LINEA

en championpowerequipment.com



1-877-338-0999

o visite championpowerequipment.com

LEA Y GUARDE ESTE MANUAL. Este manual contiene precauciones de seguridad importantes que deben ser leídas y entendidas antes de operar el producto. El fallar en hacerlo puede resultar en lesiones graves. Este manual debe permanecer con el producto.

Las especificaciones, descripciones e ilustraciones en este manual son tan precisos tal como se conocía en el tiempo de la publicación, pero son sujetos a cambios sin previo aviso.

TABLA DE CONTENIDO

<u>Introducción</u>	3
<u>Definiciones de Seguridad</u>	3
<u>Instrucciones de Seguridad Importantes</u>	4
<u>Seguridad de Combustible</u>	6
<u>Entrenamiento</u>	6
<u>Preparación</u>	7
<u>Operación</u>	7
<u>Mantenimiento y Almacenamiento</u>	8
<u>Símbolos de Seguridad</u>	9
<u>Controles y Características</u>	11
<u>Partidor de Troncos</u>	11
<u>Partes Incluidas</u>	12
<u>Montaje</u>	13
<u>Abra la Caja de Transporte</u>	13
1) <u>Instale la Barra de Remolque</u>	13
2) <u>Instale los Guardabarros</u>	13
3) <u>Instale las Llantas</u>	13
4) <u>Instale la Pata de Apoyo</u>	14
5) <u>Instale la Viga</u>	14
6) <u>Instale el Motor y las Mangueras</u>	14
7) <u>Instale los Receptores de Troncos</u>	15
<u>Agregue Aceite del Motor</u>	16
<u>Agregue Aceite Hidráulico</u>	17
<u>Agregue Combustible</u>	18
<u>Inspeccione el Partidor de Troncos Antes de Cada Uso</u>	18
<u>Cambiando la Viga de Orientación Horizontal a Vertical</u>	19
<u>Remolque Seguro del Partidor de Troncos</u>	19
<u>Ubicación del Partidor de Troncos</u>	19
<u>Operación</u>	20
<u>Encendido del Motor</u>	20
<u>Parada del Motor</u>	21
<u>Operación del Partidor de Troncos</u>	21
<u>Operación a Gran Altura</u>	21
<u>Mantenimiento</u>	22
<u>Limpiando el Partidor de Troncos</u>	22
<u>Cambiando el Aceite del Motor</u>	22
<u>Limpiando y Ajustando las Bujías</u>	23
<u>Limpiando el Filtro de Aire</u>	23
<u>Aceite Hidráulico</u>	23
<u>Programa de Mantenimiento</u>	24

<u>Almacenamiento</u>	25
<u>Almacenamiento del Partidor de Troncos</u>	25
<u>El Motor Almacenado por Menos de 30 Días</u>	25
<u>El Motor Almacenado Durante más de 30 Días</u>	25
<u>Especificaciones</u>	26
<u>Especificaciones del Partidor de Troncos</u>	26
<u>Especificaciones del Motor</u>	26
<u>Especificaciones del Aceite</u>	26
<u>Sistema de Aceite Hidráulico</u>	26
<u>Especificaciones de Combustible</u>	26
<u>Especificaciones de la Bujía</u>	26
<u>Especificaciones de la Válvula</u>	26
<u>Un Aviso Importante Sobre Temperatura</u>	27
<u>Diagrama de Partes</u>	28
<u>Lista de Partes</u>	29
<u>Diagrama de Partes del Motor</u>	31
<u>Lista de Partes del Motor</u>	32
<u>Solución de Problemas</u>	34

INTRODUCCIÓN

Felicitaciones por la compra de un producto de Champion Power Equipment (CPE). CPE diseña, desarrolla y apoya todos nuestros productos con las especificaciones y normas estrictas. Con conocimiento adecuado del producto, uso seguro y un mantenimiento regular, este producto debe llevar años de servicio.

Se ha hecho todo lo posible por garantizar la exactitud e integridad de la información en este manual en el tiempo de su publicación, y nos reservamos el derecho de cambiar, alterar y/o mejorar el producto y este documento en cualquier momento sin previo aviso.

Así como en CPE valoramos altamente cómo nuestros productos son diseñados, fabricados, operados y mantenidos, y también altamente valoramos su seguridad y la seguridad de los demás, nos gustaría que tomará el tiempo para leer este manual y otros materiales del producto a fondo y ser plenamente conscientes y conocedores del montaje, operación, peligros y mantenimiento del producto antes de su uso. Familiarícese totalmente a sí mismo, y asegúrese de que otros que planean operar el producto se familiaricen sobre el funcionamiento del producto, con los procedimientos de seguridad y funcionamiento correcto antes de cada uso. Por favor siempre use el sentido común y siempre esté atento a la precaución cuando utilice el producto para asegurar que no ocurra un accidente, daños materiales o lesiones. Queremos que siga utilizando y que esté satisfecho con su producto CPE en los años venideros.

Cuando contacte a CPE sobre partes y/o servicio, necesitará proveer los números completos de modelo y serie de su producto. Escriba la información que se encuentra en la etiqueta de información de su producto a la tabla en la parte de abajo.

EQUIPO DE APOYO TÉCNICO DE CPE
1-877-338-0999
NÚMERO DE MODELO
100425
NÚMERO DE SERIE
FECHA DE COMPRA
LUGAR DE COMPRA

DEFINICIONES DE SEGURIDAD

El propósito de los símbolos de seguridad es para atraer su atención a los peligros posibles. Los símbolos, y sus explicaciones, merecen su comprensión y atención cuidadosa. Las advertencias de seguridad no por si mismos eliminan cualquier peligro. Las instrucciones o advertencias que dan no son sustitutos para medidas apropiadas de prevención de accidentes.

PELIGRO

PELIGRO indica una situación peligrosa que, de no evitarse, resultará en la muerte o lesión grave.

ADVERTENCIA

ADVERTENCIA indica una situación peligrosa que, de no evitarse, puede resultar en la muerte o lesión grave.

PRECAUCIÓN

PRECAUCIÓN indica una situación peligrosa que, de no evitarse, puede resultar en lesiones moderadas o mínimas.

AVISO

AVISO es utilizado para dirigirse a prácticas no relacionadas a lesiones físicas.

INSTRUCCIONES DE SEGURIDAD IMPORTANTES

⚠️ ADVERTENCIA

Cáncer y Daño Reproductivo – www.P65Warnings.ca.gov

⚠️ PELIGRO

El escape del partidor de troncos contiene monóxido de carbono, un gas venenoso incoloro e inodoro. El respirar monóxido de carbono causará náusea, mareo, desmayos o la muerte. Si usted se siente mareado o débil, salga al aire fresco de inmediato.

Sólo opere el partidor de troncos a la intemperie en un área bien ventilada.

NO opere el partidor de troncos dentro de ningún inmueble, incluyendo garajes, sótanos, espacios de arrastre y cobertizos, armario o compartimiento.

NO permita que las emanaciones del escape ingresen a una zona con poco espacio por las ventanas, puertas, orificios de ventilación u otras aberturas.

⚠️ PELIGRO

El uso de un motor en interiores **PUEDA MATARLO EN MINUTOS**. El escape del motor contiene monóxido de carbono. Éste es un veneno que no se puede ver ni oler.

NUNCA lo use dentro del hogar ni el garaje, **INCLUSO SI** las puertas y ventanas están abiertas.

Úselo **SÓLO** a la **INTEMPERIE** lejos de ventanas, puertas, y orificios de ventilación.

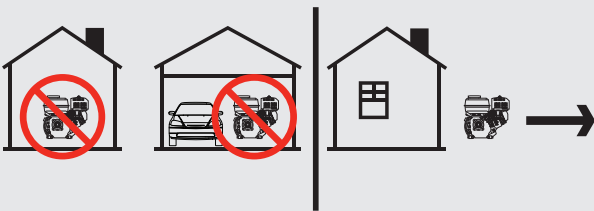

Instale alarmas de monóxido de carbono con operación a batería o alarmas de monóxido de carbono enchufables con una reserva de batería en acuerdo con las instrucciones con el fabricante.

⚠️ PELIGRO

Las partes giratorias pueden enredarse en las manos, pies, pelo, ropa o accesorios. Amputaciones traumáticas o lesiones graves pueden ocurrir.

Mantenga las manos y pies lejos de las partes móviles.

Amárrese el pelo y quítese las joyas.

Opere el equipo con las protecciones en su lugar.

NO use ropa holgada, cordones colgantes ni elementos que pudieran quedar atrapados.

⚠️ ADVERTENCIA

La operación de este equipo puede producir chispas que pueden provocar incendios alrededor de la vegetación seca.

Un supresor de chispas puede que sea necesario.

El operador debe comunicarse con las agencias locales de bomberos para las leyes y reglamentos relativos a los requisitos de prevención de incendios.

⚠️ ADVERTENCIA

Las chispas pueden causar incendio o descargas eléctricas.

Al dar servicio al partidor de troncos:

Desconecte el cable de la bujía y colóquelo donde no haga contacto con la misma bujía.

NO revise si hay chispa con la bujía retirada.

Use probadores de chispas aprobados solamente.

⚠️ ADVERTENCIA

Los motores en marcha producen calor. El tocarlos puede causar quemaduras graves. El material combustible puede incendiarse al hacer contacto.

NO toque superficies calientes.

Evite el contacto con gases de escape calientes.

Deje que el equipo se enfríe antes de tocarlo.

Mantenga al menos 3 ft. (91.4 cm) de espacio libre en todos los lados para garantizar un enfriamiento adecuado.

Manténgase por lo menos 5 ft. (1.5 m) de todo material combustible.

⚠ ADVERTENCIA

Peligro de aplastamiento.

La cuña puede penetrar la piel y romper los huesos. Mantenga todas las extremidades lejos de la cuña y la placa extrema.

⚠ ADVERTENCIA

Peligro de proyectiles.

Durante la operación del partidor, pueden salir expulsados trozos del tronco. Use gafas de seguridad aprobadas por ANSI al operar la unidad. Esté atento.

⚠ ADVERTENCIA

Mantenga zona de trabajo del operador libre.

Mantenga la zona de trabajo libre de escombros mientras se trabaja para garantizar condiciones de seguridad.

⚠ ADVERTENCIA

Antes de remover el pasador instalado en la pata de apoyo frontal, asegure que el enganche este instalado en el vehículo. El soltar del pasador antes causará que la pata de apoyo se deslice hacia arriba y posiblemente causar una lesión.

⚠ ADVERTENCIA

Peligro de inyección cutánea. El aceite hidráulico a alta presión puede inyectarse bajo la piel.

Cerciórese de que todas las conexiones estén firmemente apretadas antes de aplicar presión. Libere la presión del sistema antes de efectuar reparaciones.

⚠ ADVERTENCIA

Peligro de remolque.

SIEMPRE revise todos los reglamentos locales y estatales relacionadas con el remolque, permisos y luces antes de remolcar su partidor de troncos. Repase en el manual de su vehículo las advertencias de seguridad sobre remolcar. Conduzca en forma segura. Esté atento al largo adicional que implica remolcar el partidor de troncos.

NUNCA se suba ni transporte carga en el partidor de troncos. Escoja una superficie nivelada para operarlo.

NUNCA EXCEDA la velocidad máxima de remolque de 45 MPH (72 KM/H).

⚠ ADVERTENCIA

La retracción rápida del cable del arrancador tirará la mano y el brazo hacia el motor más rápido de lo que usted se imagina. El arranque accidental puede causar enredos, amputaciones traumáticas o laceraciones. Ello podría causar fracturas óseas, magulladuras o torceduras.

Al arrancar el motor, jale lentamente el cable del arrancador hasta sentir resistencia, luego jálelo rápidamente para evitar contragolpes.

NO arranque ni detenga el motor con los dispositivos eléctricos enchufados.

⚠ PRECAUCIÓN

Partes del sistema hidráulico (cilindro, bomba, válvulas y mangueras) podrían estar extremadamente caliente durante operación.

⚠ ADVERTENCIA

En la mayoría de los estados de remolque en la vía pública está prohibida o requeriría más licencias o modificaciones. Por favor, consulte con las autoridades locales o del DMV sobre regulaciones, restricciones y registro.

⚠ PRECAUCIÓN

El trato o uso indebidos del partidor puede dañarlo, reducir su vida útil y anular la garantía.

Sólo use el partidor en las tareas para las cuales está diseñada. Opérela en superficies niveladas solamente. NO exponga el motor a condiciones de humedad, polvo o suciedad excesivos.

NO permita que ningún material bloquee las ranuras de ventilación.

NO use el motor si:

- El equipo emite chispas, humo o llamas.
- El equipo vibra excesivamente.

Seguridad de Combustible

⚠ PELIGRO

GASOLINA Y VAPORES DE GASOLINA SON ALTAMENTE INFLAMABLES Y EXPLOSIVOS.

El fuego o una explosión pueden causar quemaduras severas e incluso la muerte.

La gasolina y los vapores de gasolina:

- La gasolina es altamente inflamable y explosiva.
- La gasolina puede causar un incendio o una explosión si se enciende.
- La gasolina es un combustible líquido, pero sus vapores pueden encenderse.
- La gasolina es un irritante de la piel y necesita ser limpiada de inmediato si se derrama sobre la piel o la ropa.
- La gasolina tiene un olor particular, esto le ayudará a detectar posibles fugas de forma rápida.
- En cualquier fuego de gas de petróleo, las llamas no se deben extinguir al menos que la válvula de suministro de combustible esté apagada. Esto es porque si un incendio se ha extinguido y un suministro de combustible no se desactiva, entonces un riesgo de explosión puede ser creado.
- La gasolina se expande o se contrae con temperaturas ambientales. Nunca llene el tanque de gasolina a su capacidad total, ya que la gasolina necesita espacio para expandir si las temperaturas suben.

Al agregar o sacar combustible:

Apague el partidor de troncos y deje que se enfríe al menos dos minutos antes de retirar la tapa de la gasolina. Afloje lentamente la tapa para liberar la presión en el tanque.

Llene o drene la gasolina a la intemperie solamente y en una zona bien ventilada.

NO bombee gasolina directamente al motor en la estación de servicio. Use un recipiente aprobado para transferir el combustible al motor.

NO rebose el tanque de gasolina.

Siempre mantenga la gasolina lejos de chispas, llamas expuestas, luces piloto, calor y otras fuentes de encendido.

NO encienda ni fume cigarrillos.

Al arrancar el partidor de troncos:

NO intente arrancar un partidor de troncos dañado.

Cerciórese de que la tapa de la gasolina, el filtro de aire, la bujía, las líneas de combustible y el sistema de escape estén correctamente instalados.

Deje que el combustible derramado se evapore totalmente antes de arrancar el motor.

Cerciórese de que el partidor de troncos descanse nivelado en el suelo.

Al operar el partidor de troncos:

NO mueva ni incline el partidor de troncos durante la operación.

NO incline el partidor de troncos ni permita que el combustible o el aceite se derramen.

Al transportar o dar servicio al partidor de troncos:

Cerciórese de que la válvula de combustible esté en la posición OFF (apagado) y el tanque de gasolina esté vacío.

Desconecte el cable de la bujía.

Al almacenar el partidor de troncos:

Guárdelo lejos de chispas, llamas expuestas, luces piloto, calor y otras fuentes de encendido.

No almacene el partidor de troncos o gasolina cerca hornos, calentadores de agua, o cualquier otro aparato que produzca calor o tenga encendidos automáticos.

⚠ ADVERTENCIA

Nunca use un recipiente de gasolina, tanque de gasolina, o cualquier otro elemento de combustible que está dañado o aparece estar dañado.

Entrenamiento

1. Lea completamente el manual del operador antes de usar este partidor de troncos.
2. No permita que nadie use el partidor de troncos si no ha leído el manual del operador ni ha sido entrenado en su uso seguro.
3. Nunca deje que niños ni adultos no entrenados operen esta máquina.
4. Muchos accidentes se producen cuando más de una (1) persona opera el partidor de troncos. Si un asistente ayuda cargando los troncos en el partidor, nunca accione los controles sino hasta que la persona se haya alejado del área.
5. Nunca permita que nadie se suba a la máquina.
6. Nunca transporte carga en el partidor de troncos.
7. En los partidores de troncos hidráulicos se acumulan altas presiones de líquido. El líquido hidráulico presurizado puede escapar por un orificio del tamaño de un alfiler y perforar la piel causando envenenamiento sanguíneo grave. Por lo tanto, las instrucciones siguientes deben acatarse en todo momento.

- 7a. No opere la unidad con mangueras, uniones ni tubos raídos, torcidos, rotos ni dañados.
- 7b. Detenga el motor y libere la presión del sistema hidráulico antes de cambiar o ajustar uniones, mangueras, tubos u otros componentes del sistema.
- 7c. No modifique los ajustes de presión de la bomba ni de la válvula.
- 7d. No revise si hay fugas con la mano. Las fugas se pueden detectar pasando cartón o madera sobre el área sospechosa. Vea si hay decoloración. Si resulta lesionado debido al escape de líquido, consulte a un médico inmediatamente. Si no recibe de inmediato tratamiento médico apropiado puede sufrir infecciones o reacciones graves.
- 8. Mantenga la zona del operador y el área adyacente despejada para tener un equilibrio seguro.
- 9. Si el partidor de troncos viene equipado con un motor de combustión interna y lo va a usar cerca de bosque sin mejoras, maleza o tierra cubierta con pasto, el escape del motor debe incluir un parachispas. Cerciórese de cumplir los códigos locales, estatales y federales. Lleve consigo un equipo extintor de incendios apropiado.
- 10. Los partidores de troncos deben usarse solamente para partir madera. No los use para otros propósitos si el fabricante no le proporciona accesorios ni instrucciones.
- 11. Sólo parta la leña CON el grano. NUNCA parta perpendicular al grano.

Preparación

- 1. Familiarícese completamente con los controles y el uso correcto del equipo.
- 2. Equipo de seguridad :
 - 2a. Siempre use calzado de seguridad y botas para trabajo pesado.
 - 2b. Siempre use antiparras o gafas de seguridad al operar la máquina.
 - 2c. No use joyas ni ropa suelta que pudiera enredarse en las partes móviles o giratorias de la máquina.
- 3. Cerciórese de que el partidor esté en una superficie nivelada. Bloquee las llantas y coloque ambas patas de apoyo en la posición de ABAJO para impedir movimientos accidentales del partidor durante la operación.
 - 3a. Siempre opere el partidor de troncos desde la zona del operador indicada por el fabricante.
- 4. Los troncos que se van a partir en unidades tipo ariete deben ser lo más cuadrados posibles.
- 5. Combustible :
 - 5a. Use un recipiente de combustible aprobado.
 - 5b. Nunca agregue combustible a un motor en marcha o caliente.
 - 5c. Llene el tanque de combustible a la intemperie con sumo cuidado. Nunca lo llene en interiores.
 - 5d. Coloque firmemente la tapa de gasolina y limpie el combustible derramado.

Operación

- 1. Repase todas las reglas de seguridad antes de poner en marcha este partidor de troncos. El no acatar estas reglas puede causar lesiones graves al operador o a los espectadores.
- 2. Asegúrese de revisar antes de cada uso que todas las conexiones y las abrazaderas de las mangueras estén bien ajustadas. Con el tiempo, existe la posibilidad de que las conexiones se aflojen con la vibración
- 3. Nunca deje sola la máquina con el motor encendido.
- 4. Nunca opere la máquina cuando esté bajo la influencia del alcohol, drogas o medicamentos.
- 5. El propietario de la máquina debe instruir a todos los operadores sobre el uso seguro del partidor de troncos.
- 6. Siempre opere el partidor de troncos con el equipo de seguridad en su lugar y todos los controles correctamente ajustados para una operación segura.
- 7. Siempre opere el partidor de troncos a la velocidad recomendada por el fabricante.
- 8. Siempre mantenga las manos y pies lejos de las partes móviles.
- 9. Cuando cargue un partidor de troncos tipo ariete, coloque las manos en los lados del tronco, no en los extremos. Nunca coloque las manos ni ninguna parte del cuerpo entre un tronco y alguna parte del partidor.
- 10. En los partidores de troncos tipo ariete, nunca intente partir más de un (1) tronco a la vez si el ariete no se ha extendido plenamente y no se requiere un segundo tronco para completar la separación del primero.
- 11. En los partidores de troncos tipo ariete en los cuales los troncos no se cortan cuadrados, la parte más larga del tronco debe girarse hacia abajo y el extremo más cuadrado del mismo debe colocarse contra el ariete.
- 12. Sólo parta troncos con el grano de la leña.
- 13. Use solamente las manos para operar los controles del partidor.
- 14. No recargue combustible hasta que se haya enfriado el motor durante varios minutos.

Mantenimiento y Almacenamiento









1. Siempre apague el motor mientras repara o ajusta el partidor, salvo según lo recomiende el fabricante.
2. Limpie los desechos y la paja del cilindro del motor, las aletas de la culata del cilindro, la tapa del arrancador retráctil y las áreas del silenciador. Si el motor viene con un silenciador parachispas, límpielo e inspecciónelo regularmente (siga las instrucciones de servicio del fabricante). Reemplácelo si está dañado.
3. Nunca guarde la unidad en lugares interiores con combustible en el tanque. Los vapores pueden llegar a una chispa de llama abierta. Deje que el motor se enfríe antes de guardarlo en algún recinto.
4. Quite los desechos de las partes móviles, pero sólo cuando el motor esté apagado.
5. Verifique que todas las tuercas y tornillos estén apretados para garantizar el buen estado del equipo.

Símbolos de Seguridad

Estas etiquetas le advierten sobre riesgos potenciales que pueden causar lesiones serias. Lea con cuidado.

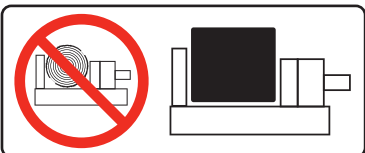
Si la etiqueta se despegga o se hace difícil para leer, contacte al Equipo de Apoyo Técnico para el posible reemplazo. .

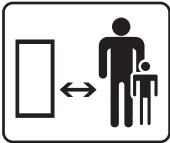
SÍMBOLO	SIGNIFICADO
	Lea el manual del operador. Para reducir el riesgo de lesiones, el usuario debe leer y comprender el manual del operador antes de usar este producto.
	Protección Auditiva y Ocular. Siempre use gafas de seguridad o lentes de seguridad con escudos laterales, y como sea necesario una máscara protectora al igual que protección auditiva completa cuando opere este producto.
	Calzado. Siempre use zapatos de seguridad o botas pesadas cuando opere la máquina.
	Guantes. Siempre use guantes protectores antideslizantes de trabajo pesado cuando opere este producto.
	Alerta de Seguridad. Precauciones que involucran su seguridad.
	Riesgo de Incendio. El combustible y sus vapores son extremadamente inflamables y explosivos. El fuego puede producir quemaduras severas o la muerte. No agregue combustible mientras el motor esté en marcha o caliente.
	Peligro de inyección cutánea. El aceite hidráulico a alta presión puede inyectarse bajo la piel. Cerciórese de que todas las conexiones estén firmemente apretadas antes de aplicar presión. Libere la presión del sistema antes de efectuar reparaciones.
	Siempre mantenga la manos alejadas de la cuña y el ariete. Partes móviles pueden aplastar o cortar.

SÍMBOLO	SIGNIFICADO
	Siempre mantenga los pies alejados de la cuña y el ariete. Partes móviles pueden aplastar o cortar.
	Superficie Caliente. Para reducir el riesgo de lesión o daños, evite el contacto con cualquier superficie caliente.
	Alerta de llama expuesta. El combustible y sus vapores son extremadamente inflamables y explosivos. Mantenga el combustible alejado de fumar, chispas, luces piloto, calor, y otras fuentes de ignición.
	Agarre los troncos por los lados cuando esté cargando. Mantenga las manos y los pies alejados del cilindro, cuña, y troncos parcialmente partidos.
	Nunca coloque las manos o cualquier parte del cuerpo entre un tronco y cualquier parte del partidor de troncos. No parta los troncos en contra del grano. Parta los troncos de un extremo al otro extremo en dirección del grano solamente.
	Gases Tóxicos. El escape del motor de este producto contiene sustancias químicas conocidas por el estado de California como causantes de cáncer y defectos de nacimiento y otros daños reproductivos. Riesgo de Asfixio. El motor emite monóxido de carbono, un gas venenoso sin olor y sin color. El respirar monóxido de carbono puede causar náusea, mareo, o la muerte. Use en un área bien ventilada.
	Espacio Libre. Mantenga todos los objetos incluyendo a otros por lo menos 10 pies (3 m) de distancia de esta máquina. Sólo una persona debe operar el partidor de troncos y cargar los troncos.
	Nunca opere en una inclinación. Asegúrese que el partidor esté en una superficie nivelada. Bloquee las llantas y asegure que la pata de apoyo esté asegurada para prevenir el movimiento no intencionado del partidor de troncos durante la operación.

CONTROLES Y CARACTERÍSTICAS

Lea el manual del operador antes de operar el partidor de troncos. Familiarícese con la ubicación y función de los controles y características. Conserve este manual como referencia para el futuro.

Partidor de Troncos

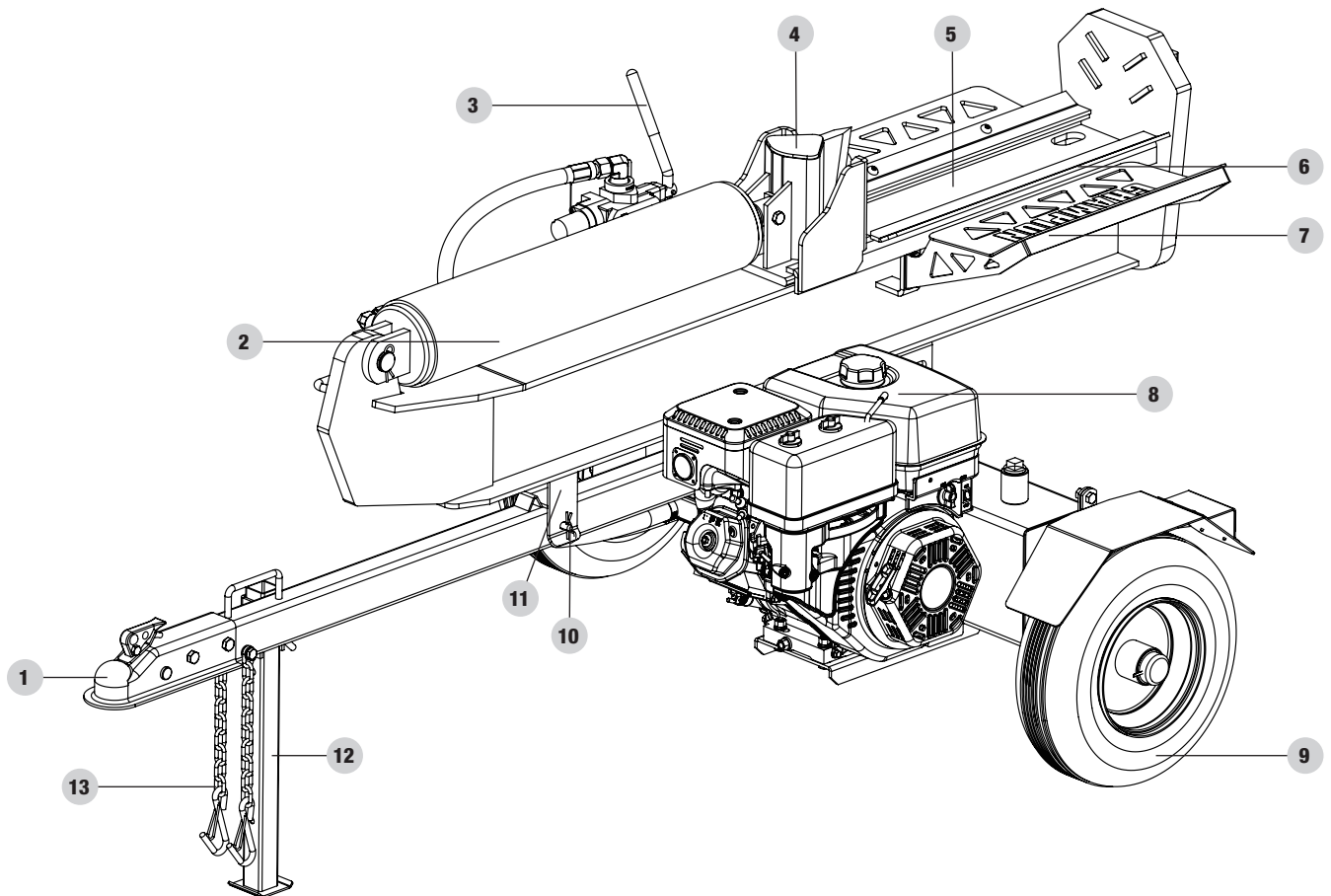

1. **Acoplador de remolque de 2 in. (5.1 cm)** – Para remolcar el partidor de troncos detrás de su vehículo.
2. **Cilindro hidráulico** – Apertura de 5 in. (12.7 cm) × carrera de 23 in. (58.4 cm). Clasificación de 3600 psi.
3. **Mango de la válvula de control** – Controla el movimiento de la cuña cortante.
4. **Cuña**
5. **Viga partidora**
6. **Cuna de troncos** – Evita que los troncos rueden fuera viga.
7. **Receptor de troncos**
8. **Motor** – 338cc, OHV.
9. **Llantas** – La velocidad máxima de remolque 45 MPH (72 KM/H).
10. **Pasador de seguridad de la barra** – Asegura la barra en posición horizontal y vertical.
11. **Soporte de viga** – Sostiene la viga partidora en su lugar.
12. **Pata de apoyo** – Apoya el partidor de troncos durante la operación. Suba la pata para remolcar la unidad.
13. **Cadenas de seguridad** – Para usarlas durante el remolque.

Partes Incluidas

Partes	Ctd. de piezas	Herramienta Necesaria	Ctd. de Herramienta	Herramienta Necesaria
Ruedas	2	Tuerca de castillo	2	Llave abierta de 30mm
		Tapa del eje	2	Mazo
Pata de apoyo	1	Pasador	1	
		Pasador en R	1	
Barra de remolque	1	Perno M12 × 85	2	Llave o dado de 18mm
		Tuerca M12	2	Llave o dado de 19mm
Motor	1	Perno M10 × 45	4	Llave de 16mm
		Tuerca M10	4	Llave de 17mm
		Arandela de seguridad	4	
		Arandela plana	4	
Viga	1	Perno M18 × 115	1	Llave o dado de 27m
		Tuerca M14	1	Llave o dado de 22mm
Guardabarros	2	Perno M10 × 25	4	Llave o dado de 16mm
		Tuerca M10	4	Llave de 17mm
		Arandela de seguridad	4	
		Arandela plana	4	
Manguera de retorno de aceite	1			Llave abierta de 27mm
Manguera de alta presión	1			Llave abierta de 27mm
Manguera de succión	1	Abrazadera en C	2	1 destornillador plano o dado 8mm
Receptores de troncos	2	Perno M10 × 30	2	Llave allen 6mm
		Perno M10 × 20	4	Llave o dado 16mm
		Tuerca M10	2	Llave 17mm
		Arandela de seguridad	6	
		Arandela plana	6	

MONTAJE

Si su partidor de troncos ya está ensamblado, salte las instrucciones de montaje.

Si no está ensamblado, por favor lea y siga estas instrucciones siguientes.

Si tiene dudas acerca del montaje del partidor de troncos, llame a nuestro Equipo de Apoyo Técnico al 1-877-338-0999. Tenga a mano su número de serie y modelo.

Abra la Caja de Transporte

1. Coloque la caja de transporte sobre una superficie sólida, plana.
2. Corte cuidadosamente las bandas de envío y retire la tapa de la caja de transporte.
3. Busque todas las piezas antes de comenzar el montaje.

1) Instale la Barra de Remolque

Fije la barra de remolque (55) en el soporte en la parte superior del tanque de aceite hidráulico (43) con dos pernos M12 × 85 (34), arandelas Ø12 (3) y tuercas de seguridad M12 (2).

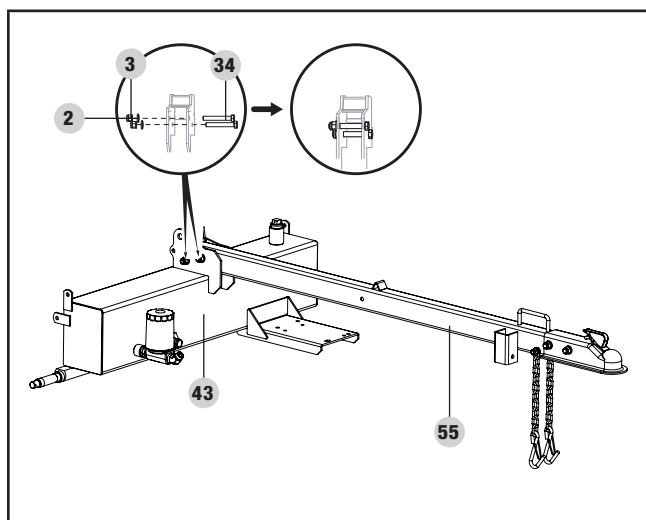

2) Instale los Guardabarros

1. Fije el guardabarros (35) al lado del tanque de aceite hidráulico con un perno de M10 × 25 (36), arandela Ø10 (22), arandela de seguridad Ø10 (21), y una tuerca M10 (26). El reflector de seguridad debe estar orientado hacia la parte de atrás del tanque de aceite hidráulico.
2. Repita estos pasos con el segundo guardabarros en el lado opuesto.

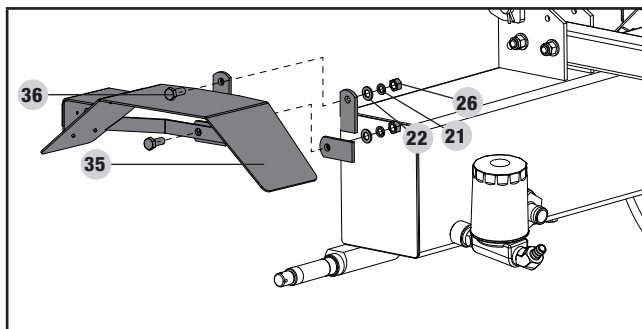

3) Instale las Llantas

1. Retire los dos tapones de transporte de plástico de los baleros de las ruedas.
2. Deslice la llanta (40) en el eje.
 - 2a. Asegúrese de que el vástago de la válvula de la llanta se enfrenta hacia afuera.
3. Enrosque la tuerca castillo (38) en el eje y apriete a mano. Utilice una llave para apretar otra vez ¼ de vuelta.
4. Haga girar la llanta (40) para distribuir la grasa para rodamientos.
5. Afloje la tuerca castillo (38) y vuelva a apretar con la mano.
6. Instale el pasador (42) a través del eje y la tuerca castillo (38).
7. La llanta deberá girar libremente pero cuando está sujeta de ambos lados, no deberá moverse de lado a lado (40).
8. Instale la tapa del eje (37) con un mazo de cara suave o un martillo con un bloque de madera.
9. Repita para la otra llanta.

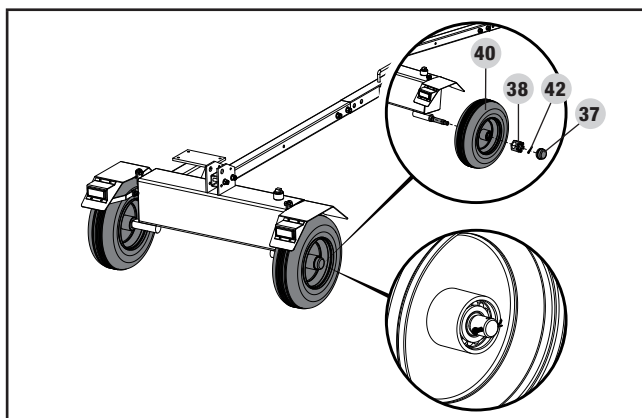

AVISO

Durante el montaje mantenga tierra y desechos fuera de los baleros.

⚠ PRECAUCIÓN

El apretar excesivamente la tuerca castillo hará que los cojinetes se calienten y fallen prematuramente.

4) Instale la Pata de Apoyo

Inserte la pata de apoyo (60) en el soporte de la pata en la barra de remolque y asegure con el pasador (57) y pasador en R (56).

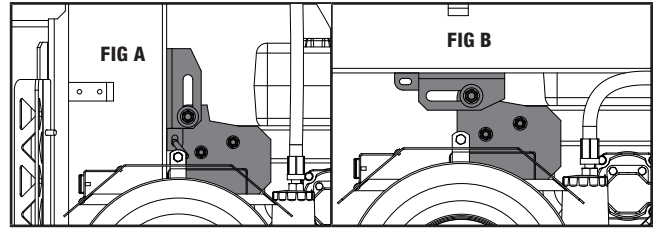
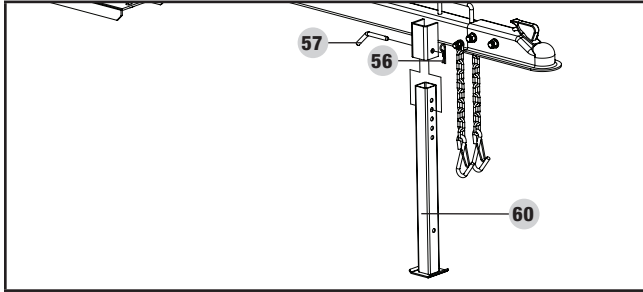

4. Gire la viga a la posición horizontal y asegúrelo con el pasador de seguridad (54) y pasador en R (56) a través de la barra de remolque.

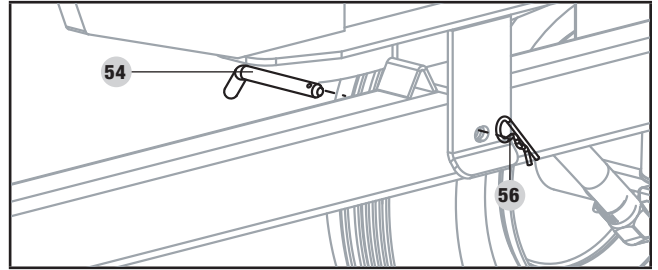
**⚠ ADVERTENCIA**

La viga es muy pesada y sólo debe ser manejado con 2 o más personas. NO trate de levantar o manipular la viga sin ayuda.

5) Instale la Viga

Pare la viga (1) vertical en la base de la picera.

1. Ruede el del tanque en posición para que los agujeros de pivote del tanque y de la viga estén alineados.
2. Inserte el perno (29) y asegúrelo con las arandelas (31), (32) y tuercas de seguridad (33).
3. Apriete la tuerca de seguridad (33) al perno (29).

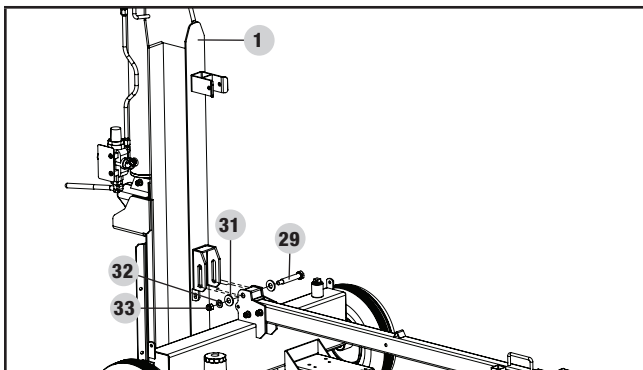
**🗨 AVISO**

El perno (29) se debe deslizar con poca resistencia en el orificio.

- Cuando esté en la posición vertical, el perno debe estar en la parte trasera/baja del orificio (vea Fig. A).
- Cuando esté en la posición horizontal, el perno debe estar en la parte delantera/superior del orificio (vea Fig. B).

Si el perno no se desliza en la posición correcta cuando la viga se cambia, afloje la tuerca en incrementos de media vuelta hasta que lo haga.

6) Instale el Motor y las Mangueras**🗨 AVISO****Mangueras de entrada de aceite (alta presión) y retorno de aceite**

- Estas mangueras son negras y tienen tuercas giratorias en ambos extremos.
- La manguera de entrada de aceite (19) envía aceite hidráulico de la bomba al control de la válvula/cilindro.
- La manguera de retorno de aceite regresa el aceite hidráulico del control de la válvula/cilindro hacia el tanque.
- Las conexiones de la manguera NO requieren cinta selladora de rosca. El anillo en O sella contra la cara de los acopladores de la bomba y la manguera.
- Apriete a aproximadamente 44 - 52 ft-lb. El exceso en apretar puede causar daños.

Manguera de aspiración

- Esta es la manguera transparente que conecta el depósito hidráulico a la entrada de la bomba.
- Asegure los dos extremos de la manguera con abrazaderas para mangueras.

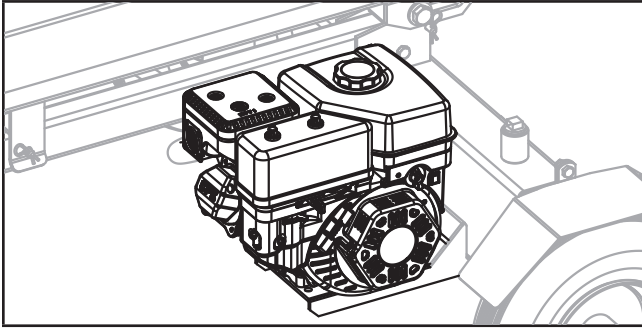

⚠ PRECAUCIÓN

Tapones rojos de envío deben ser removidos de la bomba hidráulica antes de instalar las mangueras.

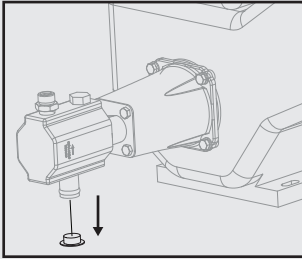

La bomba hidráulica puede contener residuo de aceite de los procedimientos de pruebas durante la producción. Recomendamos que use una bandeja para aceite debajo de la bomba antes de remover los tapones de envío.

1. Conecte el motor/bomba a la placa de montaje del motor en el tanque de aceite hidráulico. Asegure usando las herramientas proporcionadas.
2. Coloque un anillo en O en el acoplador de la entrada de la válvula de control (A) y salida del acoplador de la bomba (B). Asegure que el anillo en O este apropiadamente situado en la ranura. Conecte un extremo de la manguera de alta presión a la entrada de la válvula de control (A). Conecte el otro extremo de la manguera a la salida de la bomba (B). Apriete de forma segura ambos extremos de la manguera hidráulica con una llave de 27 mm (par de torsión de 44-52 ft lbs.).

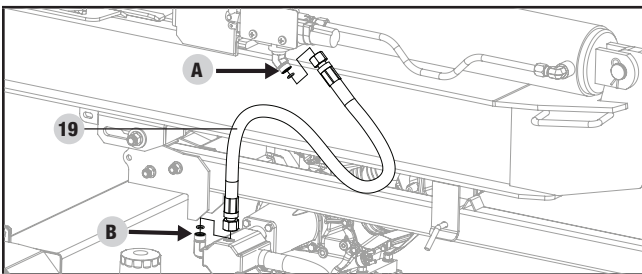

3. Utilizando las abrazaderas de manguera d32 provistas, conecte un extremo de la manguera clara del aceite al tanque de aceite hidráulico (C) apenas por debajo del motor y el otro extremo a la entrada de la bomba en el lado de la bomba (D). Apriete las abrazaderas en ambos extremos de la manguera con un destornillador plano o un dado de 8mm (par de torsión de 2.9-2.2 ft lbs.).

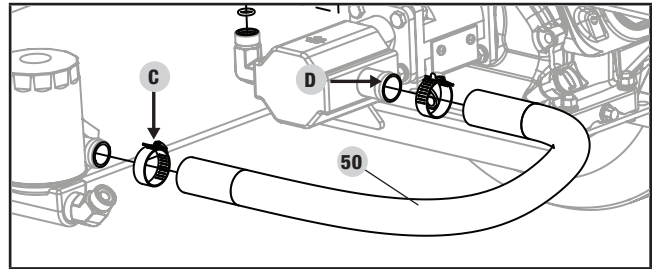

4. Coloque un anillo en O en la salida del acoplador de la válvula de control (E) y acoplador de la entrada del filtro de aceite (F). Asegure que el anillo en O este apropiadamente situado en la ranura. Conecte un extremo de la manguera a la salida de la válvula de control (E). Conecte el otro extremo de la manguera a la entrada del filtro de aceite (F). Apriete de forma segura ambos extremos de la manguera hidráulica con una llave de 27 mm (par de torsión de 44-52 ft lbs.).

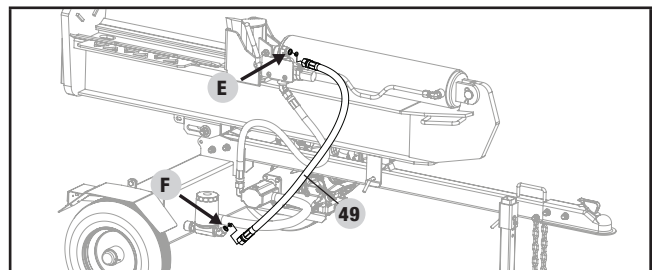

7) Instale los Receptores de Troncos

1. Fije el receptor de troncos grande (23) a un costado de la viga con cuatro pernos M10 × 20 (20), arandelas de seguridad Ø10 (21) y arandelas Ø10 (22).

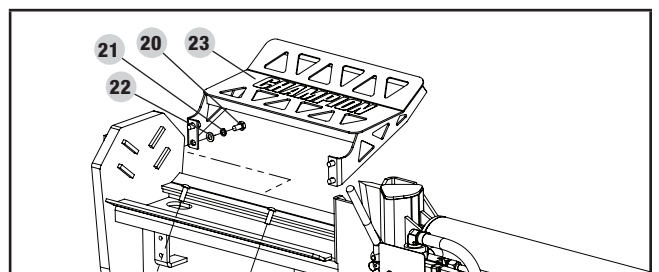

2. Fije el pequeño receptor de troncos (25) (lado opuesto del motor) a la viga con dos pernos M10 × 30 (24), arandelas M10 (22), arandelas de seguridad (21) y tuercas M10 (26).

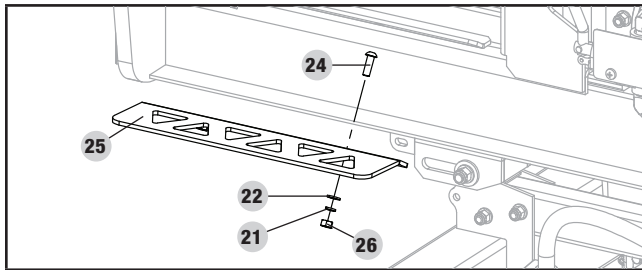

Agregue Aceite del Motor

⚠ PRECAUCIÓN

NO trate de encender o arrancar el motor sin antes haberlo llenado correctamente con el tipo y cantidad de aceite recomendado. Si el partidor de troncos resulta dañado por no acatar estas instrucciones se anulará la garantía.

🗨 AVISO

El tipo de aceite recomendado es aceite **10W-30 de automóvil**.

Tipo de aceite de motor recomendado									
		10W-30							
	5W-30					10W-40			
	5W-30 Sintético								
°F	-20	0	20	40	60	80	100	120	
°C	-28.9	-17.8	-6.7	4.4	15.6	26.7	37.8	48.9	
Temperatura ambiente									

1. Coloque el partidor de troncos en una superficie plana y nivelada.
2. Retire la tapa de llenado/varilla de medición de aceite para agregar el aceite.
3. Utilizando un embudo, agregue hasta 1.2 qt. (1.1 L) de aceite y reemplace la tapa de llenado/varilla de medición de aceite. **NO SOBRELLENE.**
4. Revise diariamente el nivel del aceite y agregue según sea necesario.

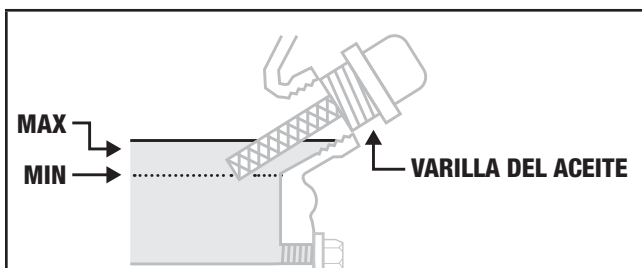

🗨 AVISO

Una vez que el aceite ha sido añadido, el nivel de aceite debe estar 1-2 hilos por debajo del orificio de llenado.

Si se usa la varilla para comprobar el nivel de aceite, **NO** atornille la varilla de medición durante la comprobación.

🗨 AVISO

Revise el aceite frecuentemente durante el período de asentamiento. En la sección [Mantenimiento](#) encontrará los intervalos de servicio recomendados.

⚠ PRECAUCIÓN

El motor viene equipado con una válvula de corte y se detendrá cuando el nivel del aceite en el cigüeñal esté por debajo del valor umbral.

🗨 AVISO

Consideramos que las primeras 5 horas de tiempo de función son el período de asentamiento para el motor. Durante el período de asentamiento se recomienda utilizar mezclas de aceites no sintéticos de automóviles. Después del período de asentamiento el lubricante sintético se puede utilizar, pero no es necesario. Ajuste de posición del acelerador aumentará/disminuirá la velocidad del motor ayudando a asentar los anillos de pistón. Evite correr el motor a una baja velocidad y evite el funcionamiento prolongado a un RPM constante. Después del período de asentamiento de 5 horas, cambie el aceite. El uso de lubricantes sintéticos no aumenta el intervalo de cambio de aceite recomendado.

🗨 AVISO

El tiempo va a afectar rendimiento del aceite del motor y del motor. Cambie el tipo de aceite de motor usado en base a las condiciones climáticas en función de las necesidades del motor.

🗨 AVISO

El aceite sintético se puede utilizar después de las 5 horas iniciales del período de asentamiento. Uso de aceite sintético no aumenta el intervalo de cambio de aceite recomendado. Aceite sintético 5W-30 ayudará a encender en temperaturas ambientales frías <math>< 5^{\circ}\text{C}</math> (41°F).

Agregue Aceite Hidráulico

Si su partidor de troncos fue entregado pre-ensamblado, siga las siguientes instrucciones:

1. Posicione el partidor de troncos en una superficie plana y nivelada.
2. Remueva el tapón de plástico de envío del tanque de aceite encima del tanque (A) y deséchelo. Reemplace con el tapón de acero de aceite (con orificio de ventilación) que fue enviado con su partidor de troncos (A).

⚠ PRECAUCIÓN

No opere el partidor de troncos con el tapón de envío temporal.

Presión aumentará adentro del tanque y un daño potencial puede ocurrir.

🗨 AVISO

El tanque hidráulico está deliberadamente sobrellenado de la fábrica. Cuando la unidad ha sido operada, el aceite se ajustará al nivel apropiado.

3. Después de operar y circular la unidad varios minutos (purgando aire del sistema), apague el motor y verifique el nivel del aceite hidráulico usando la mirilla del aceite. El nivel de aceite deberá visiblemente llenar la mirilla.

Si su partidor de troncos se entregó sin ensamblarse, siga las siguientes instrucciones:

Cerciórese de que el partidor de troncos esté en una superficie plana y nivelada.

Retire del tanque el tapón de llenado de aceite (A).

Agregue 5 gal. (18.9 L) de aceite hidráulico – consulte la sección de especificaciones para los tipos de aceite aceptable.

Revise el nivel del aceite hidráulico mediante la mirilla. El nivel de aceite debe llenar visiblemente la mirilla de vidrio.

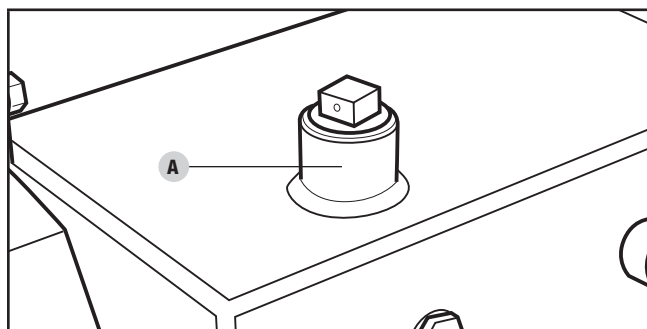

⚠ ADVERTENCIA

NO quite el tapón de llenado de aceite hidráulico con el motor en marcha o caliente. El aceite caliente puede escapar y causar quemaduras graves. Siempre deje que el partidor de troncos se enfríe completamente antes de quitar el tapón del aceite hidráulico.

La alta presión del líquido y las temperaturas se crean en los divisores de registro hidráulico.

El líquido hidráulico se escapará a través de una abertura minúscula y puede perforar la piel y causar una intoxicación severa de sangre.

Inspeccione periódicamente el sistema hidráulico de posibles fugas. No busque fugas con la mano mientras el sistema está presurizado. Busque atención médica de inmediato si recibe una herida por escape de líquidos.

4. Vuelva a colocar y a apretar el tapón de aceite y oriente el orificio de ventilación en dirección contraria a la zona del operador.
5. Arranque el motor. (Vea la sección de encendiendo el motor)
6. Extienda y retraiga la cuña para purgar el aire del sistema hidráulico. Cuando el movimiento de la cuña sea suave, el sistema estará debidamente purgado.
7. Revise la mirilla en el tanque de aceite hidráulico. Agregue aproximadamente 1 galón (3.8 L) de aceite hidráulico hasta el nivel de la mirilla. NO sobrellene.
8. Revise diariamente el nivel del aceite y agregue según sea necesario.

🗨 AVISO



Cuando la temperatura exterior sea inferior a 32 °F, líquido de transmisión Dexron III se puede utilizar. No mezcle aceite hidráulico y el líquido de transmisión. Vacíe todo el aceite o fluido antes de agregar el otro.

Vea la sección de especificaciones del sistema del aceite hidráulico para más detalles.

🗨 AVISO

Para verificar el nivel de aceite, use la mirilla de aceite en el tanque. La mirilla del aceite tiene un indicador para el nivel aceptable de aceite. Si el aceite está debajo del indicador, agregue aceite como sea necesario. NO SOBRELLENE.

Agregue Combustible

1. Use gasolina, limpia y fresca regular sin plomo con un octanaje mínimo de 85 y un contenido de etanol de menos de 10% en volumen.   
2. NO mezcle aceite con gasolina.
3. Retire la tapa de gasolina.
4. Agregue gasolina al tanque lentamente. NO SOBRE LLENE. El combustible se puede expandir después del llenado. Se requiere que deje un mínimo de ¼ in. (6.4 mm) de espacio en el tanque para la expansión del combustible, aunque se recomienda más de ¼ in. (6.4 mm). La gasolina puede ser forzado a salir del depósito como resultado de la expansión si se llena de más y eso puede afectar al estado de funcionamiento estable del producto.

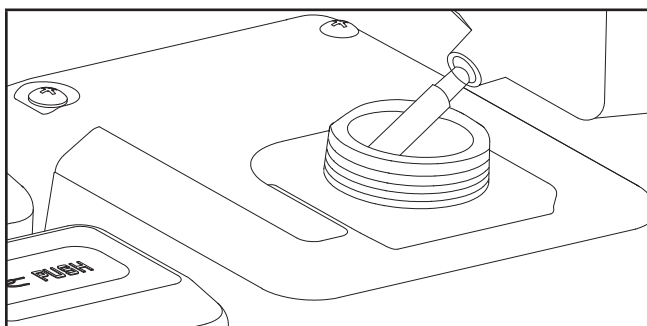

5. Atornille la tapa de gasolina y limpie con un paño todo el combustible derramado.

⚠ PRECAUCIÓN

Use gasolina normal sin plomo de 85 octanos como mínimo y contenido de etanol de menos de 10% por volumen.

NO mezcle el aceite con la gasolina.

Llene el tanque hasta aproximadamente ¼ in. (6.4 mm) por debajo de la parte superior del mismo para permitir la expansión del combustible.

NO bombee gasolina directamente al partidor de troncos en la estación de servicio. Use un recipiente aprobado para transferir la gasolina al partidor de troncos.

NO llene el tanque en interiores.

NO llene el tanque cuando el motor esté funcionando o esté caliente.

NO rebose el tanque.

NO encienda ni fume cigarrillos al llenar el tanque.

⚠ ADVERTENCIA

Si la gasolina se vierte demasiado rápido a través del filtro de combustible, puede ocasionar un retroceso de gasolina hacia el operador mientras se está cargando.

🗨 AVISO

Nuestros motores trabajan bien con gasolina con mezcla de etanol al 10% o menos. Cuando utilice mezclas de gasolina-etanol es conveniente tener en cuenta algunas cuestiones:

- Las mezclas de etanol-gasolina pueden absorber más agua que la gasolina sola.
- Estas mezclas pueden llegar a separarse al final, dejando agua o un barro acuoso en el tanque, en la válvula de combustible y en el carburador.
- Con suministros que se cargan por gravedad, este combustible modificado puede llegar al carburador y causar daños al motor y/o riesgos potenciales.
- Existen solamente unos pocos estabilizadores de combustible que han sido formulados para trabajar con combustibles con mezcla de etanol.
- Todo daño o riesgo causado por combustible inadecuado, gasolina almacenada incorrectamente y/o estabilizadores formulados indebidamente no quedan cubiertos por la garantía del fabricante.

Se aconseja siempre cerrar el suministro de combustible, hacer funcionar el motor hasta que se agote el combustible y drenar el tanque cuando el equipo no se va a utilizar durante más de 30 días.

Inspeccione el Partidor de Troncos Antes de Cada Uso

1. Revise el nivel del aceite hidráulico e inspeccione visualmente todas las mangueras, aditivos y el cilindro por conexiones flojas, fugas presentes, grietas, picaduras u otro tipo de daño.
2. NO opere el partidor de troncos si hay indicios de daños o residuos aceitosos.
3. Revise el motor y cerciórese de que el nivel del aceite esté correcto antes de operarlo. Si el motor viene con un parachispas, límpielo e inspecciónelo regularmente (siga el programa de mantenimiento del parachispas).
4. Las llantas deben estar plenamente inflados y en buen estado. En la superficie lateral de las llantas encontrará su presión recomendada.

⚠ ADVERTENCIA

NO infle excesivamente las llantas. Puede resultar gravemente lesionado si explotan.

NO remolque el partidor de troncos si las llantas están desgastados o no retienen el aire.

NO exceda la velocidad máxima de remolque de 45 MPH (72 KM/H).

Cambiando la Viga de Orientación Horizontal a Vertical

Cuando los troncos son demasiado pesados para levantar, la viga del partidor de troncos puede moverse de orientación horizontal a vertical.

Para cambiar la orientación de horizontal a vertical:

1. Remueva el pasador en R y el pasador que sujetan la viga a la barra.
2. Al parase al lado del ariete hidráulico (lado opuesto del motor) agarre firmemente el mango en la viga y levante arriba mientras empuja la viga hasta que quede recta. (Precaución, la viga está pesada.)

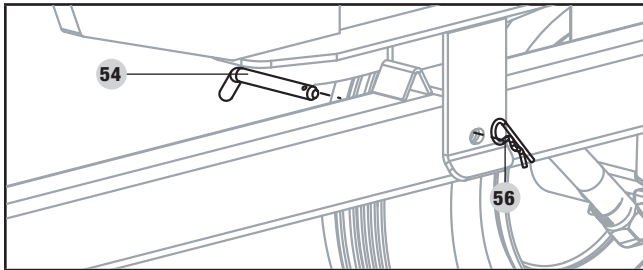

3. Inserte el pasador y pasador en "R" en el orificio de seguridad (en la base de la barra de remolque).

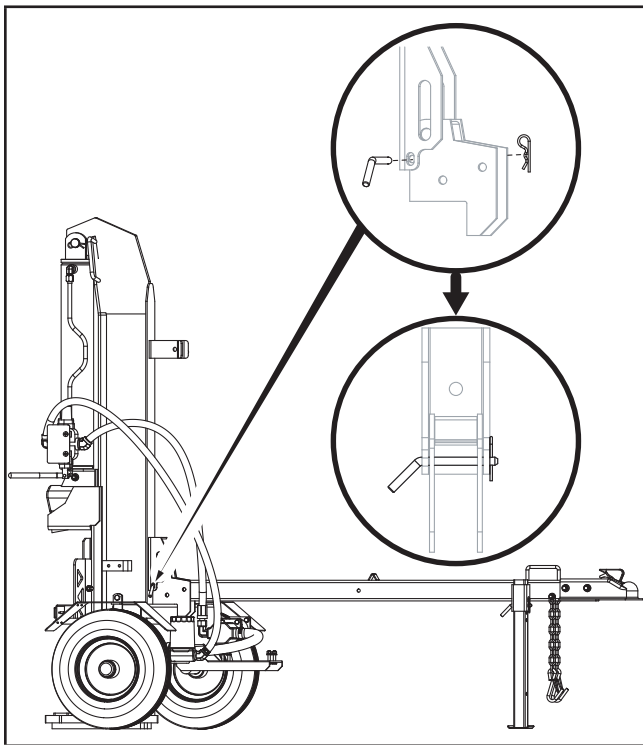

Para cambiar de orientación vertical a horizontal, siga los pasos a la reversa.

Remolque Seguro del Partidor de Troncos

1. Siempre revise todos los reglamentos locales y estatales relacionados con el remolque, permisos y luces.
2. Antes de remolcarlo cerciórese de que el partidor de troncos esté correctamente y firmemente unido al vehículo y que las cadenas de seguridad tengan suficiente huelgo para permitir las vueltas.
3. La pata de apoyo debe estar fija en la posición "arriba" para remolcar.
4. Nunca exceda la velocidad máxima de 45 mph (72 KM/H). El remolcar el partidor a velocidades superiores a 45 mph (72 KM/H) podría causar lesiones graves o letales. Siempre ajuste la velocidad de remolque según el terreno y las condiciones.
5. Antes de operar el partidor de troncos, siempre desconéctelo del remolque.

Ubicación del Partidor de Troncos

Este partidor debe mantenerse a por lo menos 7 pies de todo material combustible. Deje al menos tres pies de espacio libre en todos los lados del partidor para permitir el enfriamiento adecuado, mantenimiento y servicio. NO deje el partidor de troncos cerca de orificios de ventilación ni de entradas donde las emanaciones del escape del motor pudieran ingresar a zonas ocupadas o espacios limitados. Solamente opere el partidor de troncos a la intemperie.

El partidor de troncos necesita estar en una superficie seca y nivelada con buen parado. NO trabaje en lodo, hielo, pasto alto, matorral o nieve.

Sólo opere el partidor de troncos en el área de trabajo demostrado en la parte de abajo.

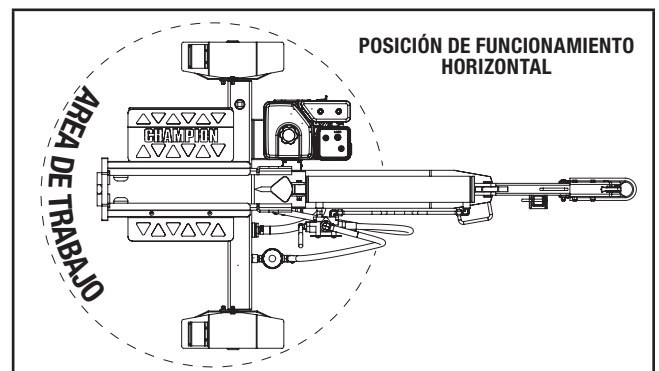

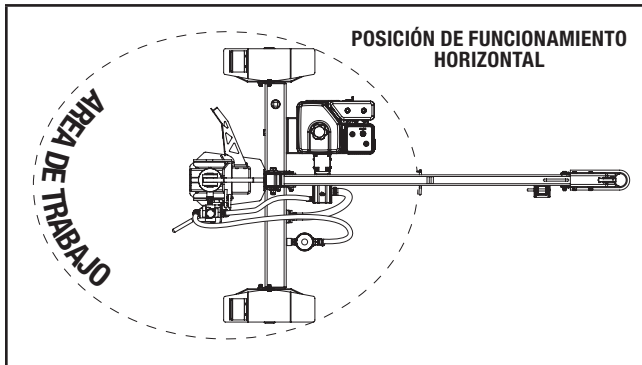

AVISO

Para operación vertical:

Quite el pasador de seguridad de la barra del soporte de la misma.

Use el mango en el cilindro para hacer girar la barra hacia una posición vertical.

Inserte el pasador de seguridad de la barra en el soporte pivotante.

ADVERTENCIA

SIEMPRE use el partidor de troncos para lo que está diseñado. El partidor debe usarse solamente para cortar troncos, a lo largo con el grano.

NUNCA modifique, altere ni cambie el partidor en modo alguno. Las modificaciones anularán la garantía.

NUNCA conecte una soga, cable ni ningún dispositivo a la palanca de control del partidor.

NO modifique ni cambie el motor, las velocidades de operación ni los ajustes de presión. Estos cambios pueden causar problemas de seguridad.

SÓLO opere el partidor de troncos con luz de día.

NUNCA opere, ni deje a nadie operar, el partidor de troncos mientras esté bajo la influencia del alcohol, drogas o medicamentos.

NUNCA deje el partidor solo mientras el motor esté funcionando.

NO cambie la posición de corte con el motor funcionando. El contacto con el silenciador puede causar quemaduras graves.

Siempre cerciéndose de que la viga esté en la posición trabada.

NO deje que la viga caiga ya que podría aplastarle los dedos o dañar el partidor.

OPERACIÓN

Encendido del Motor

1. Cerciórese de que el partidor de troncos esté en una superficie plana y nivelada.
2. Coloque el interruptor del motor (A) a la posición "ON" (encendido).
3. Gire la válvula de combustible (B) a la posición "ON" (encendido).
4. Mueva la palanca del acelerador (C) a la posición "FAST" (rápido).
5. Mueva la palanca del ahogador (D) a la posición "CHOKE" (ahogar).
6. Jale lentamente el cable del arrancador hasta sentir resistencia, luego jálelo rápidamente. VER AVISO.
7. A medida que el motor se calienta, mueva la palanca del ahogador (D) a la posición "RUN" (correr).

AVISO

Mantenga la palanca del ahogador en la posición "Choke" (ahogar) por 2 jalones de la cuerda de arranque. Después del segundo jalón, mueva la palanca a la posición "Run" (correr) hasta los próximos 3 jalones de la cuerda de arranque. El exceso de ahogo provoca falla en la bujía / inundación del motor debido a la falta de aire entrante. Esto hará que el motor no arranque.

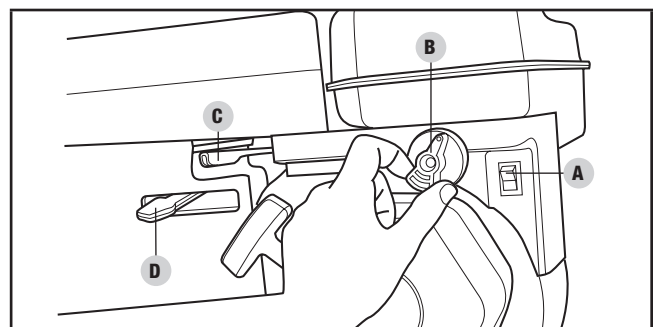

AVISO

Si el motor enciende pero no corre asegure que el partidor de troncos esta en una superficie plana y nivelada. El motor esta equipado con un sensor de bajo nivel de aceite que va a prevenir que el motor corra cuando el nivel de aceite este por debajo de un umbral critico

Parada del Motor

1. Gire la válvula de combustible (B) a la posición "OFF" (apagado).
2. Deje en funcionamiento el motor hasta que la falta de combustible detenga el motor. Por lo general, esto toma unos pocos minutos.
3. Coloque el interruptor del motor (A) a la posición "OFF" (apagado).

Importante : Asegúrese de que la válvula de combustible y el interruptor del motor estén siempre en posición "OFF" (apagado) cuando el motor no esté en funcionamiento.

AVISO

Si el motor no se va a utilizar durante un período de dos (2) semanas o más, sírvase remitirse a la sección de [Almacenamiento](#) para proceder al adecuado almacenamiento del motor y del combustible.

Operación del Partidor de Troncos

1. SIEMPRE use protección auditiva y ocular, ropa protectora y equipo de seguridad.

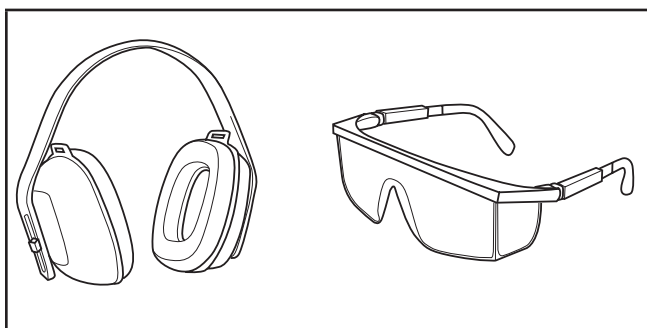

2. Bloquee las llantas y coloque ambas patas de apoyo en la posición de ABAJO para impedir movimientos accidentales del partidor durante la operación.
3. Fije el partidor en posición horizontal o vertical.

AVISO

La posición HORIZONTAL se usa para troncos más livianos que pueden cargarse fácilmente en la viga.

La posición VERTICAL se usa para troncos livianos al igual que pesados que presentan dificultad para cargarlos en la viga.

El no emplear técnicas de elevación de troncos correctas puede causar lesiones lumbares.

4. Cargue un tronco en la viga contra la placa extrema (LARGO MÁX. DEL TRONCO – 24 in. [61 cm])

5. Cerciórese de mantener todas las extremidades lejos de las zonas de aplastamiento.
6. Empuje el mango de la válvula de control hacia adelante (hacia la placa extrema) para partir el tronco.
7. Empuje la válvula de control automático de mango hacia atrás para devolver la cuña a su posición original.
8. Despeje la madera partida de la zona de trabajo.

AVISO

Es normal que el fluido hidráulico se vuelva espumoso / burbujeante durante el funcionamiento. Esto puede ser causado por el aceite agitado en el tanque de recogida de aire.

AVISO

Si un tronco se atasca, queda incrustado o no se parte completamente, empuje el mango de control hacia atrás y deje que el partidor retire el tronco de la cuña.

Quite los desechos de la viga, la cuña y la placa extrema.

AVISO

La carrera del cilindro está diseñado para que la cuña se detenga aproximadamente 1.5 in. (3.8 cm) de la placa en el final de la viga.

Operación a Gran Altura

La densidad del aire a elevada altitud es menor que a nivel del mar. La potencia del motor se reduce a medida que disminuyen la masa de aire y la relación aire-combustible. La potencia del motor y la salida del partidor de troncos se reducirán aproximadamente un 3½% por cada 1000 pies de elevación sobre el nivel del mar. Esto es una tendencia natural y no puede cambiarse ajustando el motor. A altitudes elevadas también pueden producirse altas emisiones de escape debido al mayor enriquecimiento de la relación aire-combustible. Entre otros problemas de elevada altitud pueden incluirse arranque difícil, mayor consumo de combustible y fallas en las bujías.

Para solucionar problemas de elevada altitud que no sean la pérdida natural de potencia, CPE puede proporcionar un surtidor principal de carburador para elevada altitud. El surtidor principal alternativo e instrucciones de instalación pueden ser obtenidos al comunicarse con nuestro Equipo de Apoyo Técnico. Instrucciones de instalación están disponibles también en el Boletín Técnico (Technical Bulletin) en el sitio web de CPE.

El número y altura mínima recomendada para la aplicación del surtidor principal del carburador para altitud elevada están detallados en la tabla de abajo.

Para escoger el surtidor principal de altura correcto, es necesario identificar el modelo del carburador. A estos fines, hay un código estampado a lado del carburador. Seleccione el número correcto del repuesto del surtidor principal correspondiente al código del carburador que se encuentra en su carburador particular.

Código del Carb.	Número de parte del Surtidor de Altitud Elevada	Altitud Mínima
P23-1-Z	46.131017.01.01.Z	4500 ft. (1372 m)
P23-1-Y	46.131017.01.01.Y	
P23-1-H	46.131017.01.01.H	

⚠ ADVERTENCIA

La operación con el surtidor principal alternativo a elevaciones inferiores a las mínimas recomendadas puede dañar el motor. Para operaciones a elevaciones inferiores, debe usarse el surtidor principal estándar. Hacer funcionar el motor con la configuración incorrecta a una altitud dada puede aumentar sus emisiones y disminuir la eficiencia y el rendimiento del combustible.

MANTENIMIENTO

Cerciérese de mantener el partidor de troncos limpio y correctamente almacenado. Sólo opere la unidad en una superficie plana y nivelada en un entorno limpio y seco. NO exponga la unidad a condiciones extremas, polvo excesivo, tierra, humedad o vapores corrosivos. Revise todos los orificios y ranuras de ventilación para cerciorarse de que estén limpios y despejados.

Verifique y apriete todas las tuercas y los cerrojos antes de operar otra vez.

Asegúrese de revisar antes de cada uso que todas las conexiones y las abrazaderas de las mangueras estén bien ajustadas. Con el tiempo, existe la posibilidad de que las conexiones se aflojen con la vibración.

⚠ ADVERTENCIA

Nunca opere un partidor de troncos dañado o defectuoso.

⚠ ADVERTENCIA

Mantenimiento inapropiado anulará su garantía.

🗨 AVISO

El mantenimiento, reemplazo, o reparación de dispositivos de control de emisión y sistemas pueden ser desempeñados por cualquier establecimiento o individuo de reparación de motores que no se usan en carreteras.

El propietario/operador es responsable por todo el mantenimiento periódico.

Complete oportunamente todo el mantenimiento programado.

Corrija todos los problemas antes de operar el partidor de troncos.

Para obtener asistencia de servicio o repuestos, llame a nuestro Equipo de Apoyo Técnico al 1-877-338-0999.

Limpiando el Partidor de Troncos

⚠ PRECAUCIÓN

NO rocíe el motor con agua.

El agua puede ingresar al motor por las ranuras de ventilación y dañar el motor.

Limpie los escombros de la viga, cuña y placa final.

Use un paño húmedo para limpiar las superficies exteriores del motor y el partidor de troncos.

Use un cepillo de cerdas suaves para eliminar la suciedad y el aceite. Use un compresor de aire (25 PSI) para despejar la suciedad y los desechos del motor. Limpie todas las piezas metálicas con un trapo aceitado para evitar la oxidación y la corrosión.

Cambiando el Aceite del Motor

Cambie el aceite cuando el motor esté tibio. Consulte las especificaciones de aceite para seleccionar el aceite adecuado según su entorno de operación.

1. Retire el tapón de drenaje de aceite con un dado de 15 mm (no incluido) y una extensión.

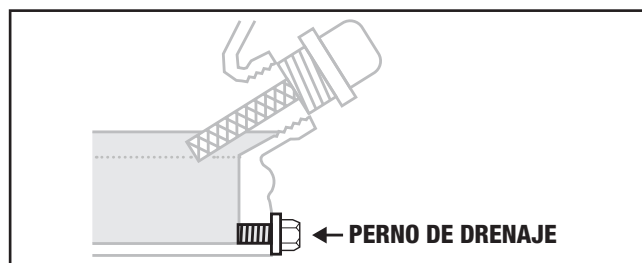

2. Deje que el aceite se drene completamente adentro de un recipiente apropiado.
3. Vuelva a colocar el tapón.
4. Retire la tapa de llenado/varilla indicadora de aceite para agregar el aceite.
5. Usando un embudo, agregue 1.2 qt. (1.1 L) (no incluido) de aceite y vuelva a colocar la tapa de llenado/varilla indicadora de aceite.
6. Deseche el aceite usado en una planta aprobada para el tratamiento de desechos.

AVISO

Una vez que el aceite ha sido añadido al motor, el nivel de aceite debe ser de 1-2 hilos por debajo del orificio de llenado. Si se usa la varilla para comprobar el nivel de aceite, NO atornille la varilla de medición durante la comprobación.

Limpiando y Ajustando las Bujías

1. Retire el cable de la bujía de la bujía.
2. Use una herramienta para bujías (no incluida), o un dado de 13/16 in. (21 mm) (no incluido) para remover la bujía.
3. Revise el electrodo en la bujía. Debe estar limpio y no desgastado para producir la chispa de encendido.
4. Cerciórese de que la abertura de la bujía sea de 0.028-0.031 in. (0.7-0.8 mm).

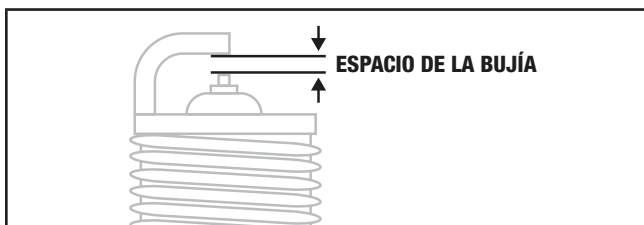

5. Al reemplazarla, refiérase a [Especificaciones](#) para los tipos de bujías.
6. Instale firmemente de nuevo la bujía.
7. Conecte el cable de la bujía a la bujía.

Limpiando el Filtro de Aire

1. Con los dedos, desenrosque los tornillos de los agujeros superior e inferior de la tapa del filtro de aire.
2. Retire la cobertura exterior de plástico.
3. Retire el elemento de espuma.
4. Lávelo con detergente líquido y agua. Estrújelo totalmente en un paño limpio hasta secarlo.
5. Satúrelo con aceite de motor limpio.
6. Estrújelo en un paño absorbente limpio para eliminar el exceso de aceite.
7. Coloque el filtro en el conjunto.
8. Vuelva a colocar la tapa del filtro de aire y utilizando los dedos, inserte los tornillos en los orificios superior e inferior de la tapa del filtro de aire. Atornille hasta que quede apretado. Asegúrese de no apretar demasiado.

Aceite Hidráulico

Siempre apague el motor y desconecte la bujía.

Cambie el filtro del aceite hidráulico después de las primeras 50 horas de uso, luego cada 100 horas o cada temporada.

AVISO

Cuando los partidores de troncos no son utilizados por periodos de tiempo extendidos, y son expuestos a condiciones de cambio de temperatura, humedad a través de condensación puede producirse dentro del tanque.

1. Inicie con el cilindro retraído y el interruptor del motor en la posición "OFF" (apagado).
2. Gire la válvula de combustible a la posición "OFF" (apagado).
3. Libere cualquier presión almacenada moviendo la palanca de la válvula hacia delante y hacia atrás varias veces.
4. Coloque un recipiente debajo del tanque hidráulico. Asegúrese que esté suficiente grande para contener el contenido del tanque. Vea la sección de especificación del modelo de este manual para las capacidades del tanque de aceite hidráulico.
5. Para drenar el aceite:
 - 5a. Coloque un recipiente para aceite debajo del tapón de drenaje. Desenrosque (izquierda) y remueva el tapón de drenaje por debajo del tanque hidráulico. Permita que el aceite se drene completamente del tanque al recipiente. Vuelva a aplicar cinta selladora de Teflon® a la rosca de tapón de drenaje, luego reinserte y gire (derecha) el tapón de drenaje. Apriete pero no sobre apriete.

AVISO

El tapón de drenaje esta sellado con cinta Teflon®. Agregue 2-3 envolturas de cinta Teflon® como sea necesario cuando se reemplace el tapón de drenaje para prevenir fuga de aceite.

- 5b. Coloque un recipiente para aceite debajo del filtro de aceite externo (si su partidor de troncos incluye esta característica). Si no lo incluye, salte al paso "C." Desenrosque (izquierda) y remueva el aceite hidráulico externo y drene cualquier aceite en el filtro al recipiente. Una correa o llave para filtros de aceite puede ser necesario.

AVISO

Aceite se derramará del filtro y de la caja del filtro.

- 5i. Localice un filtro de reemplazo aprobado.
- 5ii. Lubrique el empaque del nuevo filtro con una capa delgada de aceite limpio.
- 5iii. Instale el nuevo filtro de aceite hidráulico. Enrosque el nuevo filtro girando hacia la derecha. Apriete $\frac{3}{4}$ a 1 vuelta después que el empaque haga contacto.

AVISO

Instale un nuevo filtro de aceite hidráulico cada vez que el aceite hidráulico se cambie (si su partidor de troncos viene con esta característica).

- 5c. Coloque un recipiente para aceite debajo de la manguera grande y transparente que corre del tanque a la bomba.
- 5i. Afloje la abrazadera de la manguera sujeta a la entrada en el tanque.
- 5ii. Desconecte la manguera de la entrada y drene el aceite en el recipiente.
- 5iii. Usando una llave grande, desenrosque la entrada del tanque para exponer el filtro interno del tanque.
- 5iv. Inspeccione para cualquier escombros en la rejilla. Usando un trapo limpio o pistola de aire, remueva cualquier escombros con mucho cuidado.

AVISO

Tenga cuidado cuando maneje la rejilla ya que puede ser dañada con facilidad.

- 5v. Aplique nueva cinta selladora de Teflon® a las roscas, reinserte en el tanque y apriete. Tenga cuidado al apretar, no apriete demasiado.
6. Desenrosque y remueva el tapón de llenado encima del tanque. Usando un embudo, agregue aproximadamente 5 gal. (18.9 L) de aceite hidráulico en el tanque. Limpie cualquier aceite derramado. (B)
7. Gire la válvula de combustible a la posición "ON" (encendido), y arranque el motor. Elimine el aire del sistema extendiendo y retrayendo la cuña varias veces hasta que el movimiento sea suave.
8. Verifique el nivel de aceite usando la mirilla. Agregue 1 gal. (3.8 L) de aceite hidráulico, para que el nivel este visible en la mirilla. (C)
9. Deshaga el aceite usado en una locación de reciclaje aprobado en acuerdo con las regulaciones federales, estatales, locales o provinciales.

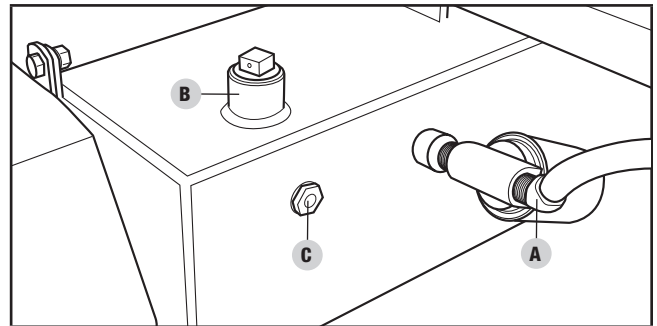

ADVERTENCIA

Siempre apague el motor, desconecte la bujía y alivie la presión del sistema antes de limpiar, ajustar o reparar el separador. Alivie la presión del sistema moviendo la palanca de control del partidor varias veces de atrás para adelante.

AVISO

Refiera a Especificaciones para una lista de filtros de repuesto compatibles o llame a Champion Power Equipment al 1-877-338-0999 para ordenar un filtro OEM (original) de repuesto.

Programa de Mantenimiento

Siga los intervalos de servicio indicados en el siguiente programa.

Dé servicio a su partidor de troncos más frecuentemente cuando lo opere en condiciones adversas.

Comuníquese con nuestro Equipo de Apoyo Técnico al 1-877-338-0999 para ubicar al proveedor de servicio más cercano certificado por CPE para sus necesidades de mantenimiento para el partidor de troncos o el motor.

CADA 8 HORAS O DIARIAMENTE

- Revise el nivel de aceite
- Limpie alrededor de la entrada de aire y el silenciador

PRIMERAS 5 HORAS

- Cambie el aceite

CADA 50 HORAS O CADA TEMPORADA

- Limpie el filtro de aceite
- Cambie el aceite si está operando bajo cargas pesadas o en entornos calientes

CADA 100 HORAS O CADA TEMPORADA

- Cambie el aceite
- Limpie/ajuste la bujía
- Revise/ajuste el espacio de la válvula*
- Limpie el parachispas
- Limpie el tanque de combustible y el filtro*
- Cambie el aceite hidráulico
- Cambie el filtro del aceite hidráulico

CADA 250 HORAS

- Limpie la cámara de combustión*

CADA AÑO

- Inspeccione los rodamientos de las llantas y vuelva a empacar la grasa de los rodamientos según sea necesario.*

CADA 3 AÑOS

- Reemplace la línea de combustible*

*Debe ser desempeñado por propietarios con conocimiento y experiencia, o bien un proveedor de servicio certificado por Champion Power Equipment.

ALMACENAMIENTO

Consulte la sección de Mantenimiento para las instrucciones de limpieza adecuado.

Almacenamiento del Partidor de Troncos

1. El partidor de troncos debe enfriarse durante al menos 5 minutos antes de guardarlo.
2. Limpie el partidor de troncos antes de almacenarlo de acuerdo con la sección de mantenimiento.
3. Retracte la cuña para proteger la barra de la corrosión.
4. Limpie la viga y la cuña con un trapo untado en aceite para prevenir el óxido y la corrosión.

El Motor Almacenado por Menos de 30 Días

1. Deje que el motor se enfríe completamente antes de guardarlo.
2. Limpie el motor siguiendo las instrucciones de la sección de Mantenimiento.
3. Para extender la vida de almacenamiento de combustible agregue estabilizador de combustible .
4. Gire la válvula de combustible a la posición "Apagado".

El Motor Almacenado Durante más de 30 Días

1. Haga funcionar el motor con la válvula de combustible en la posición "Apagado" hasta que el motor se pare.
2. Deje que el motor se enfríe completamente antes de almacenarlo.
3. Limpie el motor siguiendo las instrucciones de la sección "Mantenimiento".
4. Drene completamente el combustible de la línea de combustible y el carburador para que no se forme resina.
5. Agregue un estabilizador dentro del tanque de combustible.
6. Cambie el aceite.
7. La válvula de combustible debe estar en la posición "Apagado".
8. Retire la bujía y vierta en el cilindro aproximadamente ½ oz (14.8 mL) de aceite. Arranque el motor lentamente para distribuir el aceite y lubricar el cilindro.
9. Vuelva a colocar la bujía.

⚠ ADVERTENCIA

Nunca guarde el partidor de troncos junto a artefactos donde haya una fuente de calor o llama expuesta, chispas o luces piloto porque pueden encender los vapores de la gasolina.

NO guarde el partidor cerca de fertilizantes ni de ningún material corrosivo.

Los vapores de la gasolina pueden encenderse incluso con el tanque de gasolina vacío.

ESPECIFICACIONES

Especificaciones del Partidor de Troncos

Fuerza del ariete	34 toneladas
Tiempo del ciclo	16 segundos
Capacidad del tanque hidráulico	5 gal (18.9 L)
Largo máx. del tronco	24 in. (61 cm)
Peso máx. del tronco	100 lb. (45 kg)
Tamaño de la bola acopladora	2 in. (5.1 cm)
Tamaño de las llantas	16 in. (40.6 cm)
Velocidad máx. de remolque	45 MPH (72 KM/H)
Tamaño del cilindro	5 in. × 23 in. (12.7 cm × 58.4 cm)
Tamaño de la varilla del cilindro	1.8 in. (4.5 cm)
Bomba de engranajes	2-etapas
Presión máxima	3600 psi
Capacidad máxima del flujo	13 GPM (49.2 LPM)
Válvula de control	Retén (retorno automático)
Peso bruto	659.6-697 lb. (299.2-316.2 kg)
Peso neto	566.6 lb. (257 kg)
Largo	40.6 in. (103.1 cm)
Ancho	51.3 in. (130.2 cm)
Altura	89.5 in. (227.3 cm)

Especificaciones del Motor

Modelo	YF182F-001
Cilindrada	338 cc
Tipo	4-tiempos OHV
Tipo de arranque	Manual

Especificaciones del Aceite

NO SOBRELLENE.

Tipo	Vea la gráfica abajo
Capacidad	1.2 qt. (1.1 L)

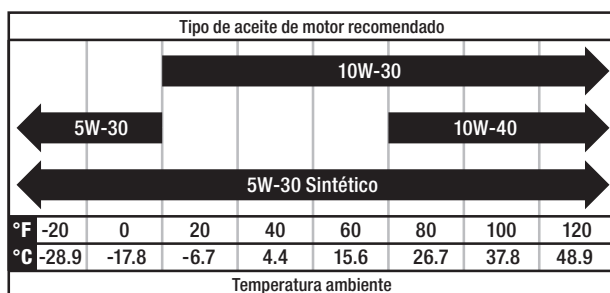

AVISO

El tiempo va a afectar rendimiento del aceite del motor y del motor. Cambie el tipo de aceite de motor usado en base a las condiciones climáticas en función de las necesidades del motor.

Sistema de Aceite Hidráulico

Capacidad 6 gal. (22.7 L).

Para su uso durante todo el año en los climas más cálidos. (siempre por encima 0 °C/ 32 °F):

- ISO 32
- Aceite Universal Hidráulico

Para su uso durante todo el año en climas más fríos (por debajo de 0 °C/ 32 °F):

- Líquido de Transmisión Automática

Filtros de repuesto:

- Fram PH9342
- K&N HP-2008
- Wix 51361

Especificaciones de Combustible

Utilice gasolina normal sin plomo de 85 octanos como mínimo y un contenido de etanol de menos de 10% en volumen. NO USE E15 o E85. NO SOBRELLENE.

Capacidad de gasolina 1.6 gal. (6.2 L)

Especificaciones de la Bujía

Tipo OEM (original de fabrica) NHSP F6RTC

Tipo de reemplazo NGK BPR6ES o equivalente

Espacio 0.028-0.031 in. (0.7-0.8 mm)

Especificaciones de la Válvula

Espacio de admisión 0.005-0.007 in. (0.13-0.17 mm)

Espacio del escape 0.007-0.009 in. (0.18-0.22 mm)

AVISO

Boletín técnico sobre el procedimiento de ajuste de la válvula está en www.championpowerequipment.com

Un Aviso Importante Sobre Temperatura

Su producto está diseñado y clasificado para un funcionamiento continuo a temperaturas ambiente de hasta 40°C (104°F).

Cuando el producto se necesite, su producto puede ser operado a temperaturas de -15°C (5°F) a 50°C (122°F) por periodos breves. Si el producto está expuesto a temperaturas fuera de este rango durante su almacenamiento, deberá colocarse dentro de este rango nuevamente antes de su operación.

En cualquier caso, el producto siempre deberá operarse en exteriores, en un área bien ventilada lejos de puertas, ventanas y otras aperturas.

AVISO

Cuando la temperatura esté por debajo de 0° C (32° F), use líquido de transmisión automática (Dexron-III o similar).

Diagrama de Partes

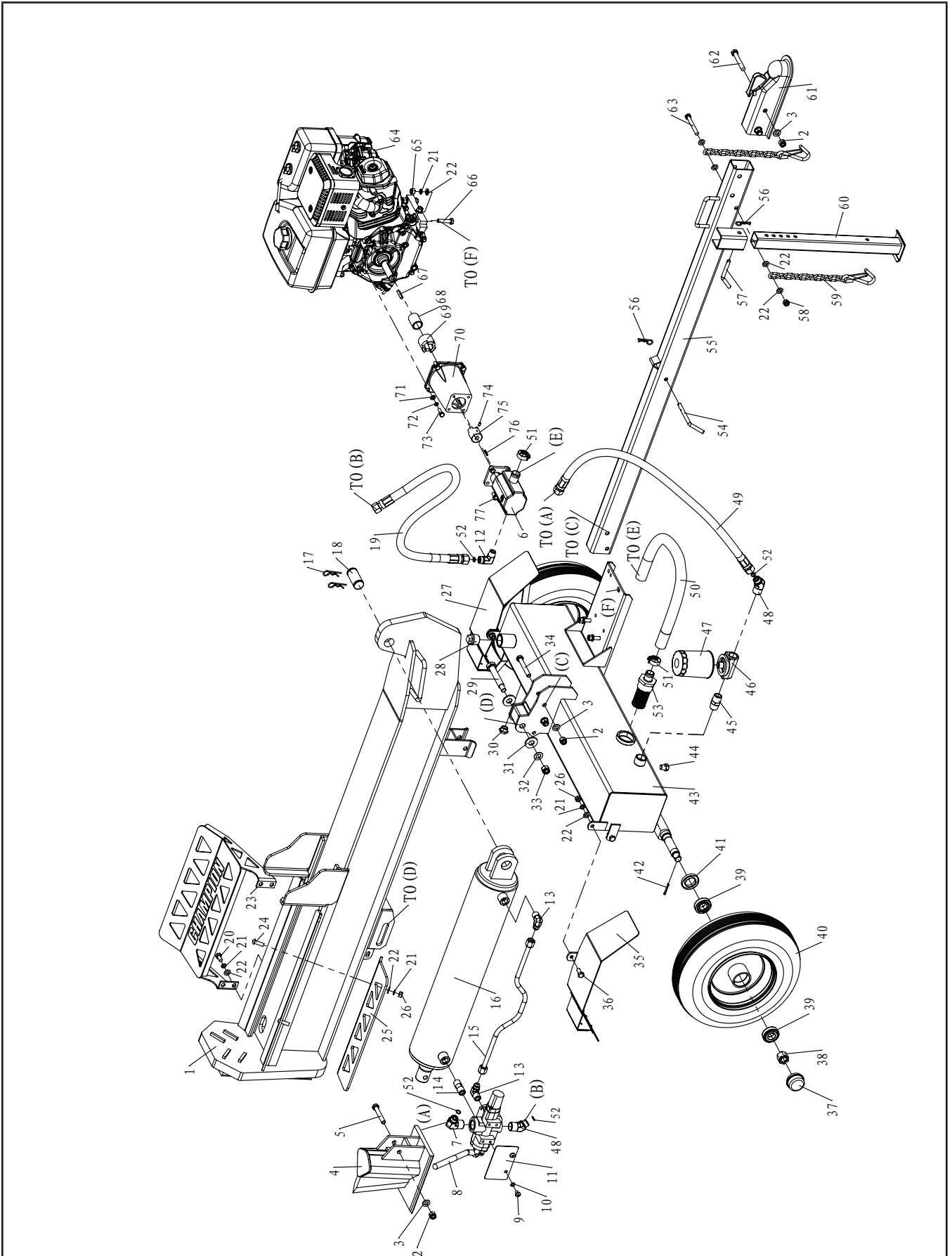

Lista de Partes

#	Número de parte	Descripción	Ctd.
1	PMJ37M-01-00	Viga	1
2	G889.1-2000-M12	Tuerca de seguridad M12	6
3	G95-2000-12	Arandela Ø12	5
4	PMJ25M-02-00	Cuña	1
5	G5782-2000-M12-75	Perno M12 x 75(12.9)	1
6	PMJ35-10	Bomba de engranaje	1
7	PMJ20J-16	Conexión "SALIDA" de la caja del filtro	1
8	PMJ25M-12	Válvula de control	2
9	G818-2000-M8-12	Perno M8 x 12	2
10	G859-1987-8	Arandela Ø8	2
11	PMJ22J-19	Placa	1
12	PMJ25M-16	Conexión salida de la bomba	1
13	PMJ25M-29	Unión de angulo recto	2
14	PMJ22M-22	Unión de válvula	1
15	PMJ25M-28	Manguera hidráulica (válvula-cilindro)	1
16	PMJ37M-08-00	Cilindro	1
17	GJY12-3	Pasador en R	2
18	PMJ37N-13	Pasador de la cuña	1
19	PMJ25M-15A	Manguera hidráulica (válvula-bomba)	1
20	G5781-2000-M10-20	Perno M10 x 20	4
21	G93-1987-10	Arandela de seguridad Ø10	14
22	G95-2000-10	Arandela Ø10	18
23	PMJ25M-36-00	Receptor de troncos	1
24	G70.2-2000-M10-30	Perno M10 x 30	2
25	PMJ25M-31	Receptor de troncos corto	1
26	G6170-2000-M10	Tuerca M10	6
27	PMJ22G-35-00	Guardabarros derecho	1
28	PMJ22G-18	Tornillo NPT1 in.	1
29	PMJ25M-19	Perno M18 x 115	1
30	G1160.2-89	Báscula de aceite	1
31	PMJ25M-14	Arandela	1
32	G95-2000-14	Arandela Ø14	1
33	G889.1-2000-M14)	Tuerca de seguridad M14	1
34	G5782-2000-M12-85	Perno M12 x 85	2
35	PMJ22G-34-00	Guardabarros izquierdo	1
36	G5783-2000-M10-25	Perno M10 x 25	4

#	Número de parte	Descripción	Ctd.
37	PMJ22J-05-02	Tapa del eje	2
38	G9459-1988-M20-1.5	Tuerca ranurada M20x1.5	2
39	L44634 LYC DS	Cojinete estrecho	4
40	PMJ37N-05-03	Rueda	2
41	PMJ22J-05-01	Sello en estuche	2
42	G91-2000-4-32	Pasador chaveta Ø4 x 32	2
43	PMJ37M-04-00A	Tanque de aceite	1
44	PMJ22G-19	Tapón de aceite	1
45	PMJ22Q-23	Unión recta	1
46	PMJ25M-20-00	Base de filtro auto	1
47	PMJ22G-52	Filtro auto	1
48	PMJ20J-17	Conexión "SALIDA" de la caja del filtro	2
49	PMJ20J-15	Manguera hidráulica (válvula-tanque del aceite)	1
50	PMJ25M-17	Tubo de aceite	1
51	J8870-1999-d32	Abrazadera d32	2
52	G3452.1-92-10-2.65	Anillo en O Ø10x2.65	4
53	PMJ22Q-20A	Filtro de aceite interno	1
54	PMJ22J-15	Pasador	1
55	PMJ25M-03-00	Tubo de base	1
56	PMJ22G-30	Pasador en R	2
57	PMJ22J-10	Pasador	1
58	G889.1-2000-M10	Tuerca de seguridad M10	1
59	PMJ25M-18-00	Cadena de seguridad con gancho	2
60	PMJ22J-07-00	Pata de apoyo delantera	1
61	PMJ22G-40	Acoplador de 2 in.	1
62	G5782-2000-M12-80	Perno M12 x 80	2
63	G5782-2000-M10-85	Perno M10 x 85	1
64	44.104	Motor	1
65	G6170-2000-M10	Tuerca M10	4
66	G5780-2000-M10-45	Perno M10 x 45	4
67	PMJ30-32	Llave plana 6.3 x 35	1
68	PMJ30-29	Cojinete del motor	1
69	PMJ30-28	Conector del motor	1
70	PMJ30-23	Plataforma de la bomba de engranaje	1
71	G95-2000-8	Arandela Ø8	4

#	Número de parte	Descripción	Ctd.
72	G93-1987-8	Arandela de seguridad Ø8	4
73	ASME-B18.2.1- 1996-516-24-1	Perno 5/16"-24 × 1"	4
74	G77-2000-M6-10	Tornillo M6 × 10	1
75	PMJ22G-26	Conector de la bomba de engranaje	1
76	G1096-1979-3.18-25.4	Llave plana 3.18×25.4	1
77	G5783-2000-M8-20	Perno M8 × 20	4

Diagrama de Partes del Motor

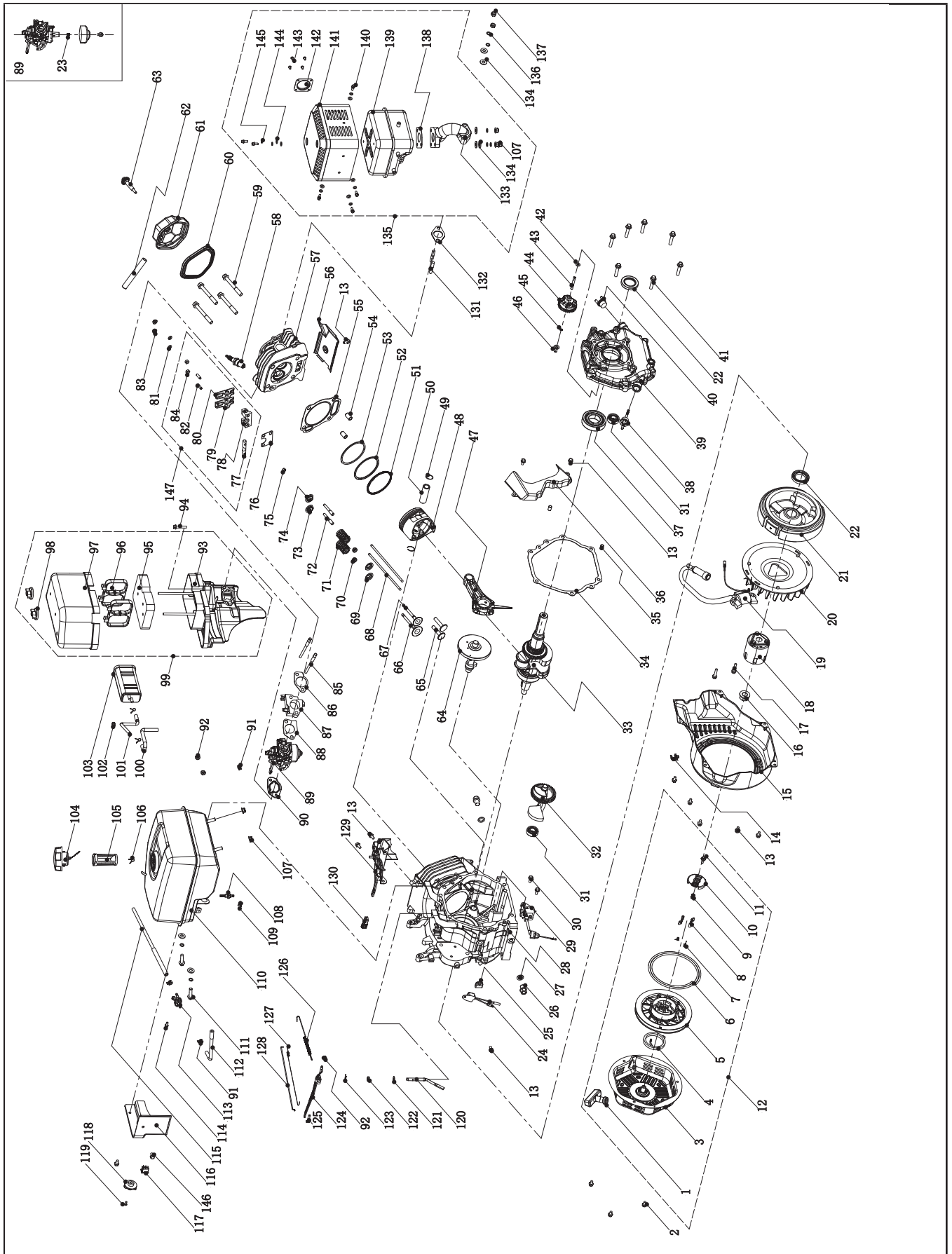

Lista de Partes del Motor

#	Número de parte	Descripción	Ctd.
1	21.061300.00	Mango, retroceso, suave	1
2	1.5789.0608	Tornillo brida M6 x 8	3
3	46.061100.00.1	Tapa, retroceso de arranque, negro	1
4	45.060005.00	Resorte, arranque de retroceso	1
5	45.061102.00	Carrete, arranque de retroceso	1
6	2.10.003.1	Cuerda Ø5 x 1550, negro	1
7	45.060003.00	Resorte, trinquete	2
8	45.060002.00	Trinquete de arranque, acero	2
9	45.060009.00	Resorte, Guía del trinquete	1
10	45.060007.00	Guía del trinquete	1
11	45.060008.00	Tornillo, guía del trinquete	1
12	46.061000.00	Conjunto de retroceso	1
13	1.5789.0612	Tornillo brida M6 x 12	11
14	2.05.003	Abrazadera Ø11,5 x 10	1
15	46.080100.00.48	Tapa del ventilador, amarillo	1
16	2.02.007	Tuerca M16 x 1,5	1
17	1.5789.0629	Tornillo brida M6 x 29	2
18	45.060001.00	Polea, arranque	1
19	46.123000.01	Bobina de arranque	1
20	45.080001.00	Ventilador de enfriamiento	1
21	46.120100.03	Volante	1
22	2.11.007	Sello del aceite Ø35 x Ø52 x 8	2
23	46.131017.01	Jet principal estandar	1
	46.131017.01.01	Jet principal de altitud	/
24	21.120400.01	Conjunto del diodo	1
25	45.030032.00	Vaina, cable	1
26	2.08.039	Tornillo de drenaje M12 x 1,5 x 15	2
27	2.03.023	Arandela Ø12,5 x Ø20 x 2, tornillo de drenaje	2
28	46.030100.00	Cárter	1
29	45.127000.02	Sensor del nivel de aceite	1
30	1.5789.0615	Tornillo brida M6 x 15	2
31	1.276.6202	Rodamiento 6202	2
32	47.050006.00	Balance del peso	1
33	45.050100.09	Cigüeñal, U	1
34	46.030008.00	Junta, tapa de cigüeñal	1
35	2.04.001	Pasador cilíndrico Ø9 x 14	2

#	Número de parte	Descripción	Ctd.
36	46.080600.00	Guía del aire, extremo derecho	1
37	1.276.6207	Rodamiento 6207	1
38	46.031000.00.48	Conjunto de la varilla de aceite	1
39	45.030007.01	Tapa, cárter	1
40	22.031000.01.48	Tapa de llenado de aceite	1
41	1.5789.0840	Tornillo brida M8 x 40	7
42	2.03.021.1	Arandela Ø6,4 x Ø13 x 1	1
43	45.110013.00	Eje, engranaje del gobernador	1
44	45.110100.00	Engranaje, gobernador	1
45	21.110011.00	Broche, engranaje del gobernador	1
46	45.110012.00	Cojinete, engranaje del gobernador	1
47	47.050200.00	Barra conectora	1
48	46.050005.01	Pistón	1
49	2.09.004	Anillo de seguridad Ø21 x Ø1	2
50	45.050003.00	Pasador, pistón	1
51	46.050303.01	Anillo, aceite	1
52	46.050302.01	Anillo, segundo pistón	1
53	46.050301.01	Anillo, primer pistón	1
54	2.04.004	Pasador cilíndrico Ø12 x 20	2
55	46.030009.00	Junta, culata del motor	1
56	46.080400.00	Guía del aire, inferior	1
57	46.010100.00	Culata del motor	1
58	2.15.002(F6RTC)	Bujía F6RTC	1
59	2.08.014	Tornillo brida M10 x 80	4
60	46.020002.00	Junta, tapa de culata del motor	1
61	46.021000.00	Tapa, culata del motor	1
62	45.020001.00	Tubo de respiración	1
63	45.020100.00	Tornillo, tapa de la culata del motor	1
64	46.041000.00	Árbol de levas	1
65	45.040013.00	Alzaválvulas	2
66	45.040002.00	Válvula, admisión	1
67	45.040006.00	Válvula, escape	1
68	46.040005.00	Varilla de empuje	2
69	45.040015.00	Retenedor, resorte de la válvula	2
70	45.040017.00	Sello de aceite, válvula	2
71	45.040003.00	Resorte, válvula	2
72	23.040010.00	Tornillo, balancín	2
73	45.040001.00	Retenedor, resorte de la válvula de admisión	1
74	45.040007.00	Retenedor, resorte de la válvula del escape	1

#	Número de parte	Descripción	Ctd.
75	45.040008.00	Rotador, válvula del escape	1
76	46.040004.00	Placa de guía, varilla de empuje	1
77	46.040016.00	Eje, balancín	1
78	46.040201.00	Retenedor, balancín	1
79	46.040009.00	Balancín, válvula de admisión	1
80	46.040018.00	Balancín, válvula del escape	1
81	1.97.1.06	Arandela Ø6	2
82	22.040012.00	Tornillo, ajuste del la válvula	2
83	1.6177.1.06	Tuerca brida M6	2
84	21.040021.00	Tuerca M6 x 0,5, bloqueo	2
85	2.01.013	Espárrago M6 x M8 x 131	2
86	46.130002.20	Junta, aislador	1
87	45.130001.01	Aislador, carburador	1
88	46.130003.00	Junta, carburador	1
89	46.131000.01 46.131000.03	Carburador	1
90	45.130004.00	Junta, filtro del aire	1
91	2.06.007	Abrazadera Ø8 x b6	3
92	1.6177.06	Tuerca brida, M6	3
93	46.091100.01	Base, filtro del aire	1
94	1.5789.0633	Tornillo brida M6 x 33	1
95	46.091003.02	Elemento, filtro del aire	1
96	46.091102.02	Soporte, filtro del aire	2
97	46.091200.02	Tapa, filtro del aire	1
98	46.091600.01	Tapón de rosca, tapa del filtro del aire	2
99	46.091000.02	Conjunto del filtro del aire	1
100	46.070013.00	Tubo, filtro del aire	1
101	46.070014.00	Tubo, válvula de retorno	1
102	2.12.001	Buje de goma Ø7,5 x 7,5	1
103	46.070700.00	Contenedor de carbono, 150 cc	1
104	24.070100.02	Tapa, taque de combustible	1
105	46.070300.00	Filtro de combustible, tanque de combustible	1
106	2.06.006	Abrazadera Ø7 x Ø1	3
107	1.6187.1.08	Tuerca M8	5
108	21.070600.03	Acoplador, tanque de combustible	1
109	2.06.016	Abrazadera Ø8,7 x b8	1
110	46.071000.01.1	Tanque de combustible, negro	1
111	1.5789.0832	Tornillo Brida M8 x 32	2

#	Número de parte	Descripción	Ctd.
112	46.070011.00	Tubo, tanque de combustible a válvula de combustible	1
113	24.070400.00	Válvula de combustible	1
114	1.16674.0512.2	Tornillo brida M5 x 12	1
115	46.070011.01	Tubo, válvula de combustible a carburador	1
116	46.070010.00	Velo, tanque de combustible	1
117	5.1010.003.3	Interruptor de encendido, rojo	1
118	24.070001.00	Perilla, válvula de combustible	1
119	1.818.0412	Tornillo M4 x 12	1
120	45.110001.00	Eje, brazo del gobernador	1
121	2.03.019	Arandela Ø8,2 x Ø17 x 0,8	1
122	2.11.006	Sello de aceite Ø7 x Ø14 x 5	1
123	45.110008.00	Pasador, eje	1
124	45.110003.00	Brazo, gobernador	1
125	2.08.040	Tornillo M6 x 21, brazo del gobernador	1
126	45.110007.00	Resorte, gobernador	1
127	45.110005.00	Resorte, acelerador de retorno	1
128	45.110006.00	Varilla, gobernador	1
129	46.080300.00	Guía del aire, superior	1
130	24.111008.01.48	Funda de agarre	1
131	2.01.005	Espárrago M8 x 49	2
132	46.100001.07	Junta, tubo del escape	1
133	46.101001.05	Tubo del escape	1
134	1.848.08	Arandela Ø8	7
135	46.101000.05.2	Conjunto del silenciador, negro	1
136	1.93.08	Arandela de bloqueo Ø8	7
137	1.6175.08	Tuerca M8	2
138	46.101002.05	Arandela, silenciador	1
139	46.101100.05	Conjunto del silenciador	1
140	1.16674.0510	Tornillo brida M5 x 10	6
141	46.101202.05	Protector del silenciador	1
142	46.101300.05	Rejilla del silenciador	1
143	1.818.046	Tornillo M4 x 6	4
144	1.848.05	Arandela Ø5	6
145	1.859.05	Arandela de bloqueo	6
146	1.5789.0612.3	Tornillo brida M6 x 12	2
147	46.040200.00	Conjunto de balancines	1

SOLUCIÓN DE PROBLEMAS

Problema	Causa	Solución
El motor no arranca.	Sin combustible.	Agregue combustible.
	Bujía defectuosa.	Reemplace la bujía.
	Unidad cargada durante el arranque.	Retire la carga de la unidad.
El motor no arranca; Arranca, pero funciona bruscamente.	Nivel de aceite bajo.	Llene el cigüeñal hasta el nivel correcto. Coloque el partidor de troncos en una superficie plana y nivelada.
	Ahogador en posición incorrecta.	Ajuste el ahogador.
	Cable de la bujía suelto.	Conecte el cable a la bujía.
El motor se apaga durante la operación.	Sin combustible.	Llene el tanque.
	Nivel de aceite bajo.	Llene el cigüeñal hasta el nivel correcto. Coloque el partidor de troncos en una superficie plana y nivelada.
El motor no puede proporcionar suficiente energía o se sobrecalienta.	Ventilación insuficiente.	Revise si hay restricción de aire. Cámbielo a un área bien ventilada.
El movimiento de la cuña es lento o errático.	Aire en el sistema de aceite hidráulico.	Purgue el aire del sistema extendiendo y retrayendo la cuña varias veces hasta que el movimiento sea suave.
	Escombros alojados en las guías de la viga.	Quite los escombros de la viga.
	Bajo nivel de aceite hidráulico.	Compruebe el nivel de aceite y agregue más según sea necesario.
Escape de aceite de la conexión de la manguera.	Afloje la abrazadera de la manguera o de la conexión hidráulica.	Afloje la abrazadera de la manguera o de la conexión hidráulica.
Escape de aceite del cilindro.	Sello defectuoso de la varilla del cilindro.	Póngase en contacto con el servicio de atención al cliente.
	Varilla de cilindro rayada o doblada.	Póngase en contacto con el servicio de atención al cliente.
	Conexión hidráulica floja.	Ajuste la conexión hidráulica.
	Sello defectuoso de la arandela de combinación en la conexión hidráulica del cilindro.	Póngase en contacto con el servicio de atención al cliente.
La cuña no se extiende ni se retrae.	Válvula de control defectuosa.	Póngase en contacto con el servicio de atención al cliente.
	Bomba hidráulica defectuosa.	Póngase en contacto con el servicio de atención al cliente.
	Bajo nivel de aceite hidráulico.	Revise el nivel de aceite y añada según sea necesario.
La cuña no regresa automáticamente.	Bajo nivel de aceite hidráulico.	Revise el nivel de aceite y añada según sea necesario.
	Válvula de control defectuosa.	Póngase en contacto con el servicio de atención al cliente.
Rebote excesivo al remolcar.	Llantas con presión baja.	Infle las llantas hasta la presión adecuada. Mire el costado de la llanta.

Para soporte técnico adicional:

Equipo de Apoyo Técnico

Lunes – Viernes 8:30 AM – 5:00 PM (PST/PDT)

Sin costo: 1-877-338-0999

support@championpowerequipment.com

GARANTÍA*

CHAMPION POWER EQUIPMENT
GARANTÍA LIMITADA DE 2 AÑOS

Calificaciones de garantía

Para registrar su producto para la garantía y soporte técnico del servicio de llamadas GRATIS de por vida, por favor visite: <https://www.championpowerequipment.com/register>

Para completar la registración, necesitará incluir una copia del recibo de compra como prueba de compra original. La prueba de compra es requerida para servicio de garantía. Por favor regístrese dentro de diez (10) días de la fecha de compra.

Garantía de reparación/reemplazo

CPE garantiza al comprador original que los componentes mecánicos y eléctricos estarán libres de defectos en materiales y mano de obra por un período de dos años (partes y mano de obra) de la fecha original de compra y 180 días (partes y mano de obra) para uso comercial y industrial. Los gastos de transporte del producto sometido a reparación o reemplazo bajo esta garantía son de exclusiva responsabilidad del comprador. Esta garantía sólo se aplica al comprador original y no es transferible.

No devuelva la unidad al local de compra

Comuníquese con el servicio técnico de CPE, el cual diagnosticará todo problema por teléfono o correo electrónico. Si el problema no se corrige mediante este método, CPE, a su criterio, autorizará la evaluación, reparación o reemplazo de la parte o componente defectuoso en un centro de servicio de CPE. CPE le proporcionará un número de caso para obtener servicio de garantía. Consérvelo como referencia futura. Esta garantía no cubrirá las reparaciones o reemplazos no autorizados ni efectuados en un taller no autorizado.

Exclusiones de la garantía

Esta garantía no cubre las reparaciones y equipos siguientes:

Desgaste normal

Productos con componentes mecánicos y eléctricos necesitan partes y servicio periódico para el buen desempeño. Esta garantía no cubre la reparación cuando el uso normal haya agotado la vida útil de una parte o del equipo en su totalidad.

Instalación, uso y mantenimiento

Esta garantía no aplicará a partes y/o mano de obra si el producto se ha considerado haber sido mal usado, descuidado, involucrado en un accidente, abusado, cargado más allá de los límites del producto, modificado, inapropiadamente instalado o conectado incorrectamente a cualquier componente eléctrico. El mantenimiento normal no está cubierto por esta garantía y no es requerido de que sea desempeñado en una instalación de servicio o por una persona autorizada por CPE.

Otras exclusiones

Esta garantía excluye:

- Defectos cosméticos tales como pintura, calcomanías, etc.
- Artículos de desgaste tales como elementos filtrantes, juntas tóricas, etc.
- Partes accesorias tales como mangueras, cubiertas de almacenamiento, etc.
- Fallas debido a desastres naturales y otros sucesos de fuerza mayor que escapen al control del fabricante.
- Problemas causados por partes que no sean repuestos originales de Champion Power Equipment.

Límites de la garantía implícita y daños consecuentes

Champion Power Equipment rechaza toda obligación de cubrir toda pérdida de tiempo, del uso de este producto, flete, o cualquier reclamo incidental o consecuente por parte de cualquier usuario de este producto. ESTA GARANTÍA Y LAS GARANTÍAS ADJUNTAS DE CONTROL DE EMISIONES U.S. EPA y/o CARB (CUANDO APLICABLES) REEMPLAZAN A TODAS LAS DEMÁS GARANTÍAS, YA SEAN EXPRESAS O IMPLÍCITAS, INCLUYENDO GARANTÍAS DE COMERCIALIZACIÓN O CAPACIDAD PARA UN PROPOSITO PARTICULAR.

La unidad proporcionada en intercambio quedará sujeta a la garantía de la unidad original. La vigencia de la garantía para la unidad de intercambio se seguirá calculando según la fecha de compra de la unidad original.

Esta garantía le da ciertos derechos legales que pueden cambiar de estado a estado o provincia a provincia. Su estado o provincia puede también tener otros derechos a los cuales usted tenga derecho que no están enlistados en esta garantía.

Información de contacto

Dirección

Champion Power Equipment, Inc.
12039 Smith Ave.
Santa Fe Springs, CA 90670 EE.UU.
www.championpowerequipment.com

Servicio al cliente

Lunes – Viernes 8:30 AM – 5:00 PM (PST/PDT)
Sin Costo: 1-877-338-0999
info@championpowerequipment.com
No. Fax: 1-562-236-9429

Servicio técnico

Lunes – Viernes 8:30 AM – 5:00 PM (PST/PDT)
Sin Costo: 1-877-338-0999
tech@championpowerequipment.com
24/7 Tech Support: 1-562-204-1188

*Excepto como de otra manera estipulado en cualquier de las siguientes garantías del sistema de control de emisiones (cuando aplicables) adjuntas para el Sistema de Control de Emisiones: Agencia de la Protección Ambiental de EE.UU. (EPA) y/o Consejo de Recursos del Aire de California (CARB).

**CHAMPION POWER EQUIPMENT, INC. (CPE),
LA AGENCIA DE PROTECCIÓN AMBIENTAL DE ESTADOS (EPA DE EE. UU.)
Y LA GARANTÍA DEL SISTEMA DE CONTROL DE EMISIONES DE LA JUNTA DE RECURSOS
DEL AIRE DE CALIFORNIA (CARB)**

Su motor Champion Power Equipment (CPE) cumple con las regulaciones de las emisiones de escape y evaporación de la EPA de EE. UU. y la Junta de Recursos del Aire de California (CARB).

SUS DERECHOS Y OBLIGACIONES RESPECTO DE LA GARANTÍA:

La EPA de EE. UU., la Junta de Recursos del Aire de California y CPE se complacen en explicar la garantía federal de los sistemas de control de emisión de escape y evaporación del estado de California en su motor todoterreno pequeño 2019 (SORE) y el equipamiento impulsado por el motor. En California, cualquier equipamiento nuevo que utilice motores todoterreno pequeños (SORE) debe estar diseñado, fabricado y equipado para cumplir las normas anticontaminación más estrictas del estado. En otros estados, los motores y equipamientos nuevos deben estar diseñados, fabricados y equipados, al momento de la venta, para cumplir con las regulaciones de la EPA de EE. UU. relacionadas con motores todoterreno pequeños (SORE). CPE debe garantizar el sistema de control de emisión de escape y evaporación de su motor todoterreno pequeño (SORE) durante el período listado a continuación, siempre que no haya habido ningún mal uso, negligencia, modificación no autorizada o mantenimiento inadecuado de su equipamiento, lo cual pudiera haber provocado la falla de los sistemas de control de emisión de escape y evaporación.

Su sistema de control de emisión de evaporación puede incluir las siguientes partes: carburadores, tanques de combustible, conductos de combustible (para combustible líquido y vapores de combustible), tapas de combustible, válvulas, cartuchos, filtros, abrazaderas, conectores y otros componentes asociados. En su sistema de control de emisión de escape, también pueden estar incluidos el sistema de inyección de combustible, el sistema de encendido, el convertidor catalítico y otros ensamblajes relacionados con la emisión de escape. Cuando exista un estado justificable, CPE reparará su motor todoterreno pequeño (SORE) sin costo, incluidos el diagnóstico, las piezas y la mano de obra.

COBERTURA DE LA GARANTÍA DEL FABRICANTE:

El sistema de control de emisión de escape y evaporación está garantizado por dos años. En caso de que alguna parte relacionada con la emisión de escape y evaporación de su motor o equipamiento esté defectuosa, CPE la reparará o la reemplazará.

RESPONSABILIDADES DE LA GARANTÍA DEL PROPIETARIO:

Como propietario de un motor todoterreno pequeño (SORE), es responsable de realizar el mantenimiento requerido que se detalla en el Manual del propietario. CPE recomienda que guarde todos sus recibos de mantenimiento cubierto sobre su motor todoterreno pequeño (SORE). Sin embargo, CPE no puede negarle la cobertura de la garantía únicamente por no presentar los recibos.

Como propietario de un motor todoterreno pequeño (SORE), debe tener en cuenta que CPE puede negarle la cobertura de la garantía si su motor todoterreno pequeño (SORE) o una pieza presentan fallas debido a mal uso, negligencia, mantenimiento inadecuado o modificaciones no autorizadas.

Es responsable de llevar su motor todoterreno pequeño a un centro de distribución de CPE autorizado, a un centro de servicio o a un taller de servicio alternativo como se describe en el punto (3)(f) a continuación o a un distribuidor de CPE o a CPE, Santa Fe Springs, California, de inmediato si llegara a presentarse un problema. Las reparaciones de la garantía deben completarse en un plazo razonable, que no exceda los 30 días.

Si tiene alguna pregunta con respecto a la cobertura de su garantía, comuníquese con:

Champion Power Equipment, Inc.
Atención al Cliente
12039 Smith Ave.
Santa Fe Springs, CA 90670
1-877-338-0999
tech@championpowerequipment.com

GARANTÍA DEL SISTEMA DE CONTROL DE EMISIÓN DE ESCAPE Y EVAPORACIÓN

A continuación, se presentan disposiciones específicas relativas a su cobertura de garantía del sistema de control de emisiones de escape y evaporación (ECS).

- 1. APLICABILIDAD:** Esta garantía se aplicará a los motores todoterreno pequeños (SORE) modelo 1995 y posteriores (para otros estados, motores modelos 1997 y posteriores). El plazo de garantía del ECS comenzará en la fecha en que se entregue el motor o equipo nuevo a su comprador original de uso final y permanecerá en vigencia por 24 meses consecutivos desde ese momento.
- 2. COBERTURA DE LA GARANTÍA GENERAL DE EMISIONES**

CPE garantiza al comprador original de uso final del motor o equipo nuevo y a cada comprador subsiguiente que cada uno de sus motores todoterreno pequeños (SORE) presenta las siguientes características:

 - 2a. Fue diseñado, fabricado y equipado para ajustarse a la EPA de EE. UU. para motores de encendido por chispas a 19 kilovatios o menos, y a todas las regulaciones aplicables adoptadas por la Junta de Recursos del Aire de California, y
 - 2b. No presenta defectos de material y mano de obra que causen que la falla de una pieza garantizada sea idéntica en todos los aspectos materiales a la pieza tal como se describe en la solicitud de certificación del fabricante del motor por un período de dos años.
- 3. LA GARANTÍA SOBRE LAS PIEZAS RELACIONADAS CON LA EMISIÓN DE ESCAPE Y EVAPORACIÓN SE INTERPRETARÁ DE LA SIGUIENTE MANERA:**
 - 3a. Cualquier pieza garantizada que no esté programada para su reemplazo como mantenimiento requerido en el Manual del propietario estará garantizada para el plazo de garantía del ECS. Si alguna de esas piezas falla durante el plazo de garantía del ECS, CPE deberá repararlas o reemplazarlas de acuerdo con la Subsección “d” a continuación. Cualquier pieza reparada o reemplazada en el marco de la garantía del ECS contará con dicha garantía por lo que quede del plazo de garantía del ECS.
 - 3b. Cualquier pieza garantizada, que esté relacionada con las emisiones de escape y evaporación y que esté programada solo para una inspección regular, tal como se especifica en el Manual del propietario, estará garantizada para el plazo de garantía del ECS. Un enunciado en dichas instrucciones escritas al efecto de “reparar o reemplazar según sea necesario” no reducirá el plazo de garantía del ECS. Cualquier pieza reparada o reemplazada en el marco de la garantía del ECS contará con dicha garantía por el resto del plazo de garantía del ECS.
 - 3c. Cualquier pieza garantizada, que se relacione con las emisiones de escape y evaporación y que esté programada para el reemplazo como mantenimiento requerido en el Manual del propietario estará garantizada por el plazo anterior al primer punto de reemplazo programado para dicha pieza. Si la pieza falla antes del primer reemplazo programado, CPE deberá repararla o reemplazarla de acuerdo con la Subsección “d” a continuación. Cualquier pieza relacionada con las emisiones de escape y evaporación, que se repare o reemplace en el marco de la garantía del ECS, estará garantizada por el resto del plazo de garantía del ECS antes del primer punto de reemplazo programado para dicha pieza relacionada con las emisiones.
 - 3d. La reparación o el reemplazo de cualquier pieza garantizada y relacionada con las emisiones de escape y evaporación en el marco de esta garantía del ECS se realizarán sin costo para el propietario en un taller de servicio autorizado de CPE.
 - 3e. No se aplicará ningún cargo al propietario por el trabajo de diagnóstico mediante el cual se determine que una pieza cubierta por la garantía del ECS es de hecho defectuosa, siempre que dicho trabajo de diagnóstico se realice en un taller de servicio autorizado de CPE.
 - 3f. CPE pagará las reparaciones cubiertas por la garantía de emisiones de escape y evaporación en talleres de servicio no autorizados en las siguientes circunstancias:
 - i. El servicio se requiere en un centro poblacional con una población de más de 100 000 personas, según el censo del año 2000 de los EE. UU., que no cuente con un taller de servicio autorizado de CPE y
 - ii. El servicio se requiere a más de 100 millas de un taller de servicio autorizado de CPE. La limitación de 100 millas no se aplica en los siguientes estados: Alaska, Arizona, Colorado, Hawái, Idaho, Montana, Nebraska, Nevada, Nuevo México, Oregón, Texas, Utah y Wyoming.
 - 3g. CPE será responsable de los daños a otros componentes originales del motor o modificaciones aprobadas causadas directamente por una falla en el marco de la garantía de una pieza relacionada con las emisiones cubierta por la garantía del ECS.
 - 3h. Durante el plazo de garantía del ECS, CPE deberá mantener un suministro de piezas relacionadas con la emisión de escape y evaporación garantizadas suficientes para satisfacer la demanda prevista de dichas piezas relacionadas con la emisión de escape y evaporación.

- 3i. Cualquier pieza de repuesto relacionada con las emisiones de escape y evaporación autorizada y aprobada por CPE puede utilizarse para realizar todo mantenimiento o reparación conforme a la garantía del ECS y se proporcionará sin costo al propietario. Tal uso no limitará la obligación de garantía del CPE.
- 3j. Los complementos no aprobados o las piezas modificadas no podrán utilizarse para modificar o reparar un motor de CPE. Tal uso anula esta garantía del ECS y será motivo suficiente para rechazar un reclamo de garantía del ECS. CPE no será responsable en virtud del presente por fallas de las piezas con garantía de un motor de CPE que se originen por el uso de un complemento no aprobado o una pieza modificada.

LAS PIEZAS RELACIONADAS CON LAS EMISIONES INCLUYEN LO SIGUIENTE: (CON LAS PARTES DE LA LISTA QUE CORRESPONDA AL MOTOR)

Sistemas cubiertos por esta garantía	Descripción de piezas
Sistema de medición de combustible	Regulador de combustible, carburador y piezas internas
Sistema de inducción de aire	Filtro de aire, colector de admisión
Sistema de encendido	Bujía y piezas, sistema de encendido por magneto
Sistema de escape	Colector de escape, convertidor catalítico
Piezas varias	Tuberías, accesorios, sellos, juntas y abrazaderas que se relacionan con estos sistemas enumerados
Emisiones por evaporación	Tanque de combustible, tapa de combustible, conducto de combustible (para combustibles líquidos y vapores combustible), accesorios del conducto de combustible, abrazaderas, válvulas de escape de presión, válvulas de control, solenoides de control, controles electrónicos, diafragmas de control de vacío, cables de control, enlaces de control, válvulas de depuración, empaques, mangueras de vapor, separador de líquido/vapor, cartucho de carbón, soportes de montaje del cartucho, conector del puerto de depuración del carburador

PARA OBTENER EL SERVICIO DE GARANTÍA:

Debe llevar su motor de CPE o el producto en el que está instalado, junto con su tarjeta de registro de garantía u otra prueba de la fecha de compra original, a su cargo, a cualquier distribuidor de Champion Power Equipment autorizado por Champion Power Equipment, Inc. a vender y prestar servicios a ese producto de CPE durante su horario comercial habitual. CPE debe aprobar las ubicaciones alternativas del servicio definidas en la Sección (3)(f.) descrita más arriba antes del servicio. No se rechazarán los reclamos de reparaciones o ajustes que se produzcan únicamente por defectos de material o mano de obra debido a que el motor no se mantuvo ni utilizó correctamente.

Si tiene alguna pregunta sobre sus derechos y responsabilidades respecto de la garantía, o para obtener servicio de garantía, escriba o comuníquese con el Servicio de atención al cliente: Champion Power Equipment, Inc.

Champion Power Equipment, Inc.
 12039 Smith Ave.
 Santa Fe Springs, CA 90670
 1-877-338-0999
 Attn.: Atención al Cliente
 tech@championpowerequipment.com