

MASTERCRAFT^{®/MD}

N° DE MODÈLE : 055-0216-8 GÉNÉRATRICE PORTATIVE À ESSENCE

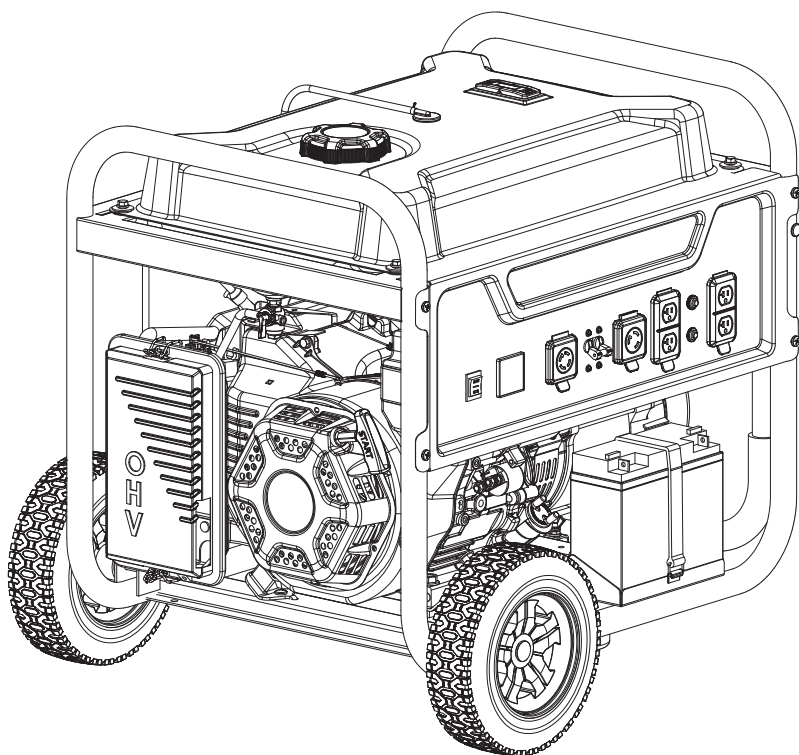

IMPORTANT :

Veuillez lire attentivement ce guide d'utilisation avant d'utiliser la génératrice et le conserver aux fins de consultation ultérieure.

GUIDE D'UTILISATION

TABLE DES MATIÈRES

DÉFINITIONS RELATIVES À LA SÉCURITÉ	4
CONSIGNES DE SÉCURITÉ IMPORTANTES	5
COMMANDES ET CARACTÉRISTIQUES	15
ASSEMBLAGE	19
FONCTIONNEMENT	24
ENTRETIEN	33
ENTREPOSAGE	38
FICHE TECHNIQUE DE LA GÉNÉRATRICE	41
FICHE TECHNIQUE DU MOTEUR	41
FICHE TECHNIQUE DE L'HUILE	42
FICHE TECHNIQUE DU CARBURANT	42
FICHE TECHNIQUE DE LA BATTERIE	43
FICHE TECHNIQUE DE LA TEMPÉRATURE	43
DÉPANNAGE	54
GARANTIE	56



CONSERVEZ CES CONSIGNES

Le présent guide d'utilisation contient un mode d'emploi et des consignes de sécurité importants.

Lisez et respectez toutes les instructions lorsque vous utilisez cet article.

DÉFINITIONS RELATIVES À LA SÉCURITÉ

Les symboles de sécurité ont pour but d'attirer votre attention aux dangers éventuels. Les symboles de sécurité et leurs explications nécessitent votre attention et votre compréhension. Les avertissements de sécurité n'éliminent aucun danger. Les instructions ou les avertissements qu'ils donnent ne sont pas des substituts à des mesures de prévention des accidents.



DANGER!

- La mention DANGER indique une situation dangereuse qui, si elle n'est pas évitée, entraînera la mort ou des blessures graves.



AVERTISSEMENT!

- La mention AVERTISSEMENT indique une situation dangereuse qui, si elle n'est pas évitée, pourrait entraîner la mort ou des blessures graves.



ATTENTION!

- La mention ATTENTION indique une situation dangereuse qui, si elle n'est pas évitée, pourrait entraîner des blessures légères ou modérées.

REMARQUE :

La mention REMARQUE indique des informations considérées comme importantes, mais non liées aux dangers (p. ex., les messages relatifs aux dommages matériels).

CONSIGNES DE SÉCURITÉ IMPORTANTES



DANGER!

- Les gaz d'échappement de la génératrice contiennent du monoxyde de carbone, qui est un gaz incolore, inodore et toxique. L'inhalation de monoxyde de carbone peut provoquer des nausées, des étourdissements, des évanouissements, voire la mort. Si vous commencez à vous sentir pris de vertige ou de faiblesse, allez immédiatement au grand air.
- **N'utilisez la génératrice qu'à l'extérieur dans une zone bien ventilée et dirigez l'échappement loin de tout objet.**
- Ne faites PAS fonctionner la génératrice dans un bâtiment, notamment dans un garage, un sous-sol, un vide sanitaire, un hangar, une enceinte ou un compartiment, y compris un compartiment à génératrice d'un véhicule récréatif.
- Ne laissez PAS les fumées d'échappement pénétrer dans une zone confinée par les fenêtres, les portes, les événements ou autre ouverture.



DANGER!

- L'utilisation d'une génératrice en intérieur peut vous tuer en quelques minutes. Les gaz d'échappement de la génératrice contiennent du monoxyde de carbone. C'est un poison que vous ne pouvez pas voir ou sentir.
- N'utilisez **JAMAIS** la génératrice dans une maison ou un garage, **MÊME LORSQUE** les portes et les fenêtres sont ouvertes.
- Utilisez-la **UNIQUEMENT À L'EXTÉRIEUR**, à bonne distance des fenêtres, des portes et des bouches d'aération.
- Installez des détecteurs de monoxyde de carbone à piles ou des détecteurs de monoxyde de carbone électriques avec une pile de secours conformément aux instructions du fabricant.



AVERTISSEMENT!

- Bien que la génératrice contienne un pare-étincelles, conservez une distance minimale de 5 pi (1,5 m) entre la génératrice et tous les matériaux combustibles.



DANGER!

- Faites fonctionner l'appareil avec les dispositifs de protection en place.
- Les pièces rotatives peuvent happer les mains, les pieds, les cheveux, les vêtements et/ou les accessoires. Une amputation traumatique ou de graves lacérations peuvent en résulter.
- Gardez les mains et les pieds loin des pièces rotatives.
- Attachez les cheveux longs et retirez les bijoux.
- Ne portez PAS des vêtements amples, des cordons de serrage ou des objets pendants qui pourraient se faire happer.



DANGER!

- La génératrice produit une tension élevée.
- Ne touchez PAS les fils nus ou les prises.
- N'utilisez PAS des cordons d'alimentation usagés, endommagés ou effilochés. Utilisez uniquement des cordons électriques Champion pour une utilisation appropriée.
- Ne faites PAS fonctionner la génératrice par temps humide.
- L'utilisation ou l'entretien de la génératrice par des enfants ou des personnes non qualifiées est DÉCONSEILLÉ.
- Utilisez un disjoncteur différentiel de fuite à la terre (DDFT) dans les zones humides ou les zones contenant des matériaux conducteurs, comme les terrasses métalliques.
- Le raccordement au système électrique de votre maison nécessite un commutateur de transfert de 30 A installé par un électricien agréé et approuvé par l'autorité locale compétente. Le raccordement doit isoler la génératrice de l'alimentation du service public et doit se conformer à tous les codes de l'électricité et lois applicables.



AVERTISSEMENT!

- N'utilisez pas la génératrice à des fins médicales ou avec des appareils de maintien des fonctions vitales.
- En cas d'urgence, composez le 911 immédiatement.
- N'utilisez JAMAIS ce produit pour alimenter les dispositifs ou les appareils de maintien des fonctions vitales.
- N'utilisez JAMAIS ce produit pour alimenter des dispositifs ou des appareils médicaux.
- Informez votre fournisseur d'électricité immédiatement si vous ou quelqu'un de votre foyer dépendez de l'équipement électrique pour vivre.
- Informez votre fournisseur d'électricité immédiatement qu'une perte de courant entraînerait une urgence médicale pour vous ou pour quelqu'un dans votre foyer.



AVERTISSEMENT!

- L'étincelle provenant d'un fil de bougie d'allumage retiré peut provoquer un incendie ou un choc électrique.
- **Lors de l'entretien de la génératrice :**
- Débranchez le fil de bougie d'allumage et placez-le d'une manière à ce qu'il ne touche pas la bougie ni tout autre objet en métal.
- Ne vérifiez PAS s'il y a des étincelles avec la bougie retirée.
- Utilisez seulement des testeurs d'étincelles approuvés.



AVERTISSEMENT!

- Les moteurs en marche produisent de la chaleur. Des brûlures graves peuvent en résulter au contact. Les matériaux combustibles peuvent prendre feu au contact.
- Ne touchez PAS les surfaces chaudes.
- Évitez le contact avec les gaz d'échappement chauds.
- Laissez l'équipement se refroidir avant de le toucher.
- Maintenez au moins 3 pi (90 cm) de dégagement de tous les côtés pour assurer un refroidissement adéquat.
- Maintenez au moins 5 pi (1,5 m) de dégagement de tout matériau combustible.



AVERTISSEMENT!

- La rétraction rapide de la corde du lanceur tirera votre main et votre bras vers le moteur plus rapidement que vous ne pouvez la lâcher. Un démarrage accidentel peut causer un étranglement, une amputation traumatique ou des lacérations. Ceci peut avoir pour conséquence des os brisés, des fractures, des ecchymoses ou des entorses.
- Pour démarrer le moteur, tirez sur la corde du lanceur lentement jusqu'à ce que vous sentiez une résistance, puis tirez rapidement pour éviter un effet de rebond.
- Ne démarrez ou n'arrêtez PAS la génératrice si des appareils électriques sont branchés et allumés.



ATTENTION!

- Dépassez la capacité de fonctionnement de la génératrice peut endommager la génératrice et/ou les appareils électriques qui lui sont branchés.
- Ne surchargez PAS la génératrice.
- Ne modifiez PAS la vitesse de rotation.
- Ne modifiez PAS la génératrice de quelque manière que ce soit.



ATTENTION!

- Démarrez la génératrice et laissez le moteur se stabiliser avant de brancher les charges électriques.
- Branchez les appareils électriques en position d'arrêt, puis mettez-les en marche.
- Éteignez les appareils électriques et débranchez-les avant d'arrêter la génératrice.

**ATTENTION!**

- Un traitement ou un usage inapproprié de la génératrice risque de l'endommager, raccourcir sa durée de vie ou annuler la garantie.
- Utilisez la génératrice seulement pour les utilisations prévues.
- Faites fonctionner la génératrice seulement sur une surface plane.
- N'exposez PAS la génératrice à l'humidité excessive, la poussière, ou la saleté.
- Ne laissez PAS du matériel bloquer les fentes de refroidissement.
- Si les appareils branchés surchauffent, éteignez-les et débranchez-les de la génératrice.

N'utilisez PAS la génératrice si :

- la sortie électrique est perdue
- l'appareil produit des étincelles, des fumées ou des flammes
- l'appareil vibre excessivement.

**AVERTISSEMENT!**

- **Avertissement ICES-002 :** Cet appareil est conforme au CNR d'Industrie Canada applicable aux appareils radio exempts de licence.
- L'utilisation est autorisée aux deux conditions suivantes :
 - Cet appareil ne doit pas produire de brouillage, et
 - Cet appareil doit accepter tout brouillage radioélectrique subi, même si le brouillage est susceptible d'en compromettre le fonctionnement.

CONSIGNES DE SÉCURITÉ SUR L'UTILISATION DE CARBURANT

Essence et vapeurs d'essence :

- L'essence est hautement inflammable et explosive.
- L'essence peut provoquer un incendie ou une explosion si elle est allumée.
- L'essence est un carburant liquide, mais ses vapeurs peuvent s'enflammer.
- L'essence est irritante pour la peau et doit être nettoyée immédiatement si elle est renversée sur la peau ou les vêtements.
- L'essence a une odeur distinctive qui aide à détecter rapidement les fuites potentielles.
- L'essence se dilate ou se contracte selon les températures ambiantes. Ne remplissez jamais le réservoir de carburant au maximum de sa capacité, car l'essence a besoin d'espace pour se dilater lorsque la température augmente.
- En cas d'incendie de carburant, les flammes ne doivent pas éteintes à moins que la vanne d'alimentation de carburant ne puisse être fermée. En effet, si un feu est éteint et que l'alimentation en carburant n'est pas coupée, une explosion pourrait s'en suivre.

Lors de l'ajout ou de la vidange de l'essence :

- N'allumez PAS ou ne fumez PAS de cigarette.
- Éteignez toujours la génératrice et laissez-la refroidir pendant au moins deux minutes avant de retirer le bouchon d'essence. Desserrez ensuite le bouchon d'essence pour réduire la pression du réservoir d'essence.
- Remplissez le réservoir ou vidangez l'essence seulement à l'extérieur dans un endroit bien ventilé.
- Ne pompez PAS l'essence directement dans la génératrice à la station d'essence. Utilisez toujours un bidon approuvé pour verser l'essence dans la génératrice.



DANGER!

- La génératrice produit une tension élevée.
- Ne touchez PAS les fils nus ni les prises.
- N'utilisez PAS des cordons d'alimentation usagés, endommagés ou effilochés. Utilisez uniquement des cordons électriques Champion pour une utilisation appropriée.
- Ne faites PAS fonctionner la génératrice par temps humide.
- L'utilisation ou l'entretien de la génératrice par des enfants ou des personnes non qualifiées est DÉCONSEILLÉ.
- Utilisez un disjoncteur différentiel de fuite à la terre (DDFT) dans les zones humides ou les zones contenant des matériaux conducteurs tels que les terrasses métalliques.
- Le raccordement au système électrique de votre maison nécessite un commutateur de transfert de 30 A installé par un électricien agréé et approuvé par l'autorité locale compétente. Le raccordement doit isoler la génératrice de l'alimentation du service public et doit se conformer à tous les codes de l'électricité et lois applicables.

- Ne remplissez PAS outre mesure le réservoir de carburant.
- L'essence doit toujours être rangée loin des étincelles, des flammes, des veilleuses, de la chaleur et d'autres sources d'allumage.

Lorsque vous démarrez la génératrice :

- N'essayez PAS de démarrer une génératrice endommagée.
- Assurez-vous toujours que le bouchon d'essence, le filtre à air, la bougie d'allumage, les conduits de carburant et le système d'échappement sont bien fixés et raccordés.
- Laissez toujours l'essence déversée s'évaporer complètement avant de tenter de démarrer le moteur.
- Assurez-vous que la génératrice est solidement placée sur un sol plat.

Lors du fonctionnement de la génératrice :

- Ne déplacez PAS ou n'inclinez PAS la génératrice pendant le fonctionnement.
- N'inclinez PAS la génératrice ou évitez tout déversement de l'essence ou l'huile.

Lors du transport ou de l'entretien de la génératrice :

- Assurez-vous que le robinet de carburant est en position d'arrêt et que le réservoir de carburant est vide.
- Débranchez le fil de la bougie d'allumage.

Lors du rangement de la génératrice :

- Rangez-la loin des étincelles, des flammes, des veilleuses, de la chaleur et d'autres sources d'allumage de feu.
- Ne rangez pas la génératrice ou l'essence à proximité de chaudières, de chauffe-eau ou de tout autre appareil produisant de la chaleur ou ayant des allumages automatiques.

**AVERTISSEMENT!**

- L'étincelle provenant d'un fil de bougie d'allumage retiré peut provoquer un incendie ou un choc électrique.

Lors de l'entretien de la génératrice :

- Débranchez le fil de bougie d'allumage et placez-le d'une manière à ce qu'il ne soit pas en contact avec la bougie ou tout autre objet en métal.
- Ne vérifiez PAS s'il y a des étincelles avec la bougie retirée.
- Utilisez seulement des testeurs d'étincelles approuvés.

SYMBOLES DE SÉCURITÉ









Certains des symboles suivants peuvent être utilisés sur ce produit. Veuillez les étudier et apprendre leur signification. La bonne interprétation de ces symboles vous permettra d'utiliser le produit de façon plus sécuritaire.

Symbole	Signification
	<p>Lisez le guide d'utilisation. Afin de réduire les risques de blessures, lisez le guide d'utilisation et assurez-vous d'en avoir une bonne compréhension avant d'utiliser cet article.</p>
	<p>Dégagement. Gardez tous les objets à une distance d'au moins 5 pi (1,5 m) de la génératrice. La chaleur provenant du pot d'échappement et des gaz d'échappement peut enflammer des objets combustibles.</p>
	<p>Mise à la terre. Consultez un électricien local afin de déterminer les exigences de mise à la terre avant d'utiliser la génératrice.</p>
	<p>Choc électrique. Ne pas respecter la consigne d'utilisation de la génératrice dans des conditions sèches et ne pas respecter les pratiques de sécurité peut entraîner un choc électrique. Des raccordements électriques incorrects à un bâtiment peuvent permettre au courant de s'introduire dans les lignes de services publics, créant ainsi un risque d'électrocution. Un commutateur de transfert doit être utilisé lors du raccordement à un bâtiment.</p>
	<p>Incendie/explosion. Le carburant et ses vapeurs sont extrêmement inflammables et explosives. Les incendies ou explosions peuvent provoquer de graves brûlures, voire la mort. Gardez la génératrice à une distance d'au moins 5 pi (1,5 m) de tout objet pour éviter la combustion.</p>
	<p>Surface chaude. Afin de réduire le risque de blessures ou de dommages, évitez tout contact avec une surface chaude.</p>
	<p>Mise en garde – flammes nues. Le carburant et ses vapeurs sont extrêmement inflammables et explosives. Tenez l'essence éloignée de toute fumée, flamme nue, étincelle, veilleuse, chaleur et autres sources d'inflammation.</p>
	<p>Mise en garde – conditions humides. Ne l'exposez pas à la pluie et ne l'utilisez pas dans un endroit humide.</p>

SYMBOLES DE FONCTIONNEMENT

Certains des symboles suivants peuvent être utilisés sur ce produit. Veuillez les étudier et apprendre leur signification. La bonne interprétation de ces symboles vous permettra d'utiliser le produit de façon plus sécuritaire.

Symbole	Signification
	Mise en marche
	Marche
	Arrêt
	Robinet de carburant (ouvert/fermé)
	Dispositif de verrouillage
	Réarmement du disjoncteur : déplacer
	Réarmement du disjoncteur : pousser
	Circuit neutre lié au châssis. Le circuit neutre est connecté électriquement au châssis/à la masse de la génératrice.
	Borne de terre

Symbole	Signification
	Étrangleur
	Marche
	Hertz
	Volts
	Autonomie
  	<p>Octane minimal. Utilisez de l'essence ordinaire sans plomb propre et fraîche avec un indice d'octane minimal de 87 qui contient 10 % d'éthanol au maximum.</p>

SYMBOLES D'ÉTIQUETTE DE DÉMARRAGE RAPIDE

Certains des symboles suivants peuvent être utilisés sur ce produit. Veuillez les étudier et apprendre leur signification. La bonne interprétation de ces symboles vous permettra d'utiliser le produit de façon plus sécuritaire.



Démarrage du moteur

Le type d'huile recommandé est 5W-30.

- 1** Vérifiez le niveau d'huile.
Consultez la section « Ajouter de l'huile moteur » à la page 20.
- 2** Vérifiez le niveau de l'essence.
- 3** Déplacez le levier du robinet de carburant vers la position d'ouverture.
- 4** Appuyez sur l'interrupteur d'allumage pour le mettre en position **MARCHE**.
- 5** Déplacez le levier d'étrangleur vers la position **ÉTRANGLEUR**.
- 6** Tirez sur la corde du lanceur.
- 7** Déplacez le levier d'étrangleur vers la position **EXÉCUTER**.
- 8** Branchez l'appareil désiré.

Arrêt du moteur

- 1** Éteignez et débranchez toutes les charges électriques.
- 2** Appuyez sur l'interrupteur d'allumage pour le mettre en position **ARRÊT**.
- 3** Tournez le robinet de carburant vers la position **ARRÊT**.

Démarrage électrique

Consultez la section « Fonctionnement » à la page 24.



DANGER!

- Déplacez la génératrice à l'extérieur et loin des fenêtres, des portes et des couvercles de ventilation d'admission.

COMMANDES ET CARACTÉRISTIQUES

Lisez ce guide d'utilisation avant d'utiliser votre génératrice. Familiarisez-vous avec l'emplacement et la fonction des commandes et ses caractéristiques. Conservez ce guide aux fins de consultation ultérieure.

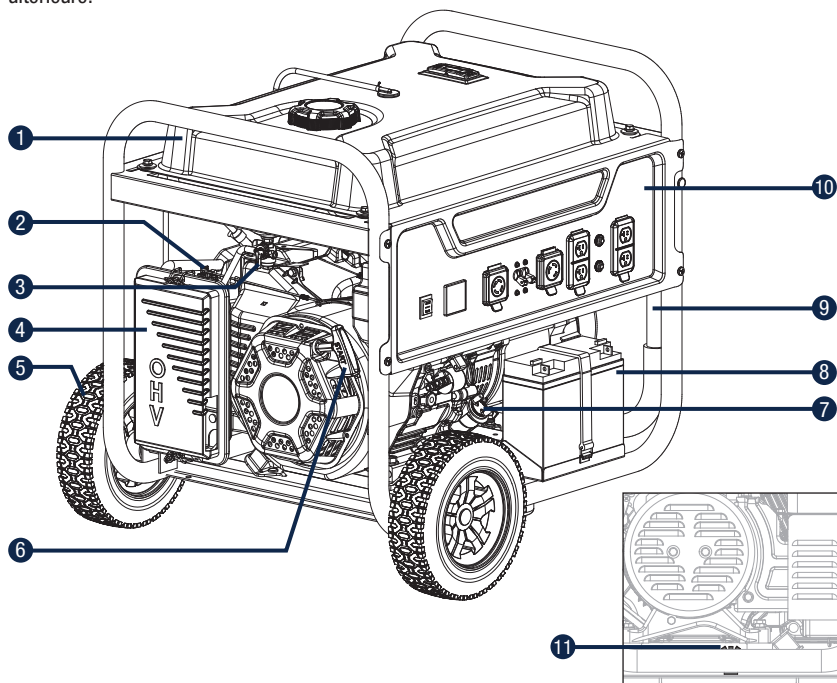

1.	Réservoir d'essence	6,1 gal (23,1 L)
2.	Étrangleur	Pour mettre en marche le moteur.
3.	Vanne d'essence	Pour ouvrir ou fermer l'alimentation en carburant au moteur.
4.	Filter à air	Protège le moteur en filtrant la poussière et les débris de la prise d'air.
5.	Roues increvables	9 1/2 po (24,1 cm)
6.	Lanceur à rappel	Pour mettre le moteur en marche manuellement.
7.	Bouchon de remplissage/ jauge d'huile	Pour remplir le réservoir d'huile et vérifier son niveau.
8.	Batterie	Fournit une alimentation de 12 VCC au système de démarrage.
9.	Poignée rabattable	Pour déplacer la génératrice en la soulevant et en la faisant rouler sur ses roues. Ne l'utilisez pas pour soulever ou transporter l'appareil.
10.	Panneau de commandes	Consultez la section « Panneau de commandes ».
11.	Borne de terre	Consultez un électricien pour connaître les réglementations locales de mise à la terre.

PANNEAU DE COMMANDES

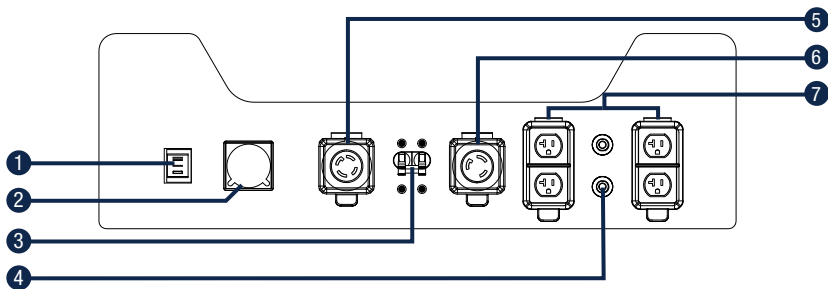





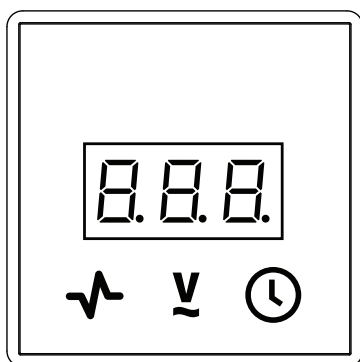

1.	Interrupteur d'allumage	Pour DÉMARRER ou ARRÊTER la génératrice.
2.	Indicateur intelligent	Compteur numérique à trois modes pour afficher la durée totale de fonctionnement, la tension et le hertz.
3.	Disjoncteurs (déplacer pour réarmer)	Protègent la génératrice contre les surcharges électriques.
4.	Disjoncteurs (pousser pour réarmer)	Protègent la génératrice contre les surcharges électriques.
5.	120/240 VCA, 30 A verrouillable (NEMA L14-30R)	Peut être utilisée pour fournir de l'énergie électrique pour le fonctionnement des charges électriques de 120/240 VCA, 30 A, monophasé, 60 Hz.
6.	120 V CA, 30 A, verrouillable (NEMA L5-30R)	Peut être utilisée pour fournir de l'énergie électrique pour le fonctionnement des charges électriques de 120 VCA, 30 A, monophasé, 60 Hz.
7.	(4×) 120 V CA, 20 A (NEMA 5-20R)	Peut être utilisée pour fournir de l'énergie électrique pour le fonctionnement des charges électriques de 120 VCA, 20 A, monophasé, 60 Hz.

INDICATEUR INTELLIGENT

Manomètre numérique à trois modes pour l'affichage de la tension, de la fréquence (hertz) et de la durée d'exécution totale.

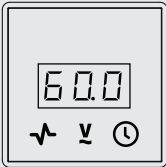
L'écran ACL affiche chaque mode pendant plusieurs secondes, puis effectue un cycle automatique.

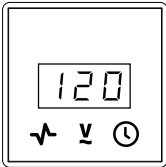

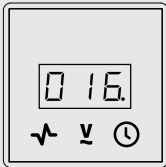
Mode	Description
 Fréquence (Hz)	Fréquence de sortie en hertz. Exemple : 60,0 Hz 
 Tension (V)	Tension de sortie de la génératrice. Exemple : 120 V 
 Durée d'exécution totale	Durée d'exécution totale de la génératrice depuis la première mise en service. Exemple : 16 heures 

LISTE DES PIÈCES**Accessoires**

Huile moteur	1
Chargeur intelligent SAE 120 V	1
Entonnoir à huile	1

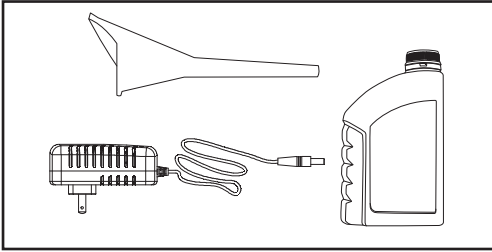
**Pièces d'assemblage**

Roues	Roues increvables de 9 1/2 po (24,1 cm) (A) 2
	Goupille cylindrique (B) 2
	Grande goupille bêta (C) 2
Patte de soutien	Patte de soutien avec supports antivibratoires (D) 1
	Boulon de bride (M8×16) (E) 2
	Écrou freiné (M8) (F) 2

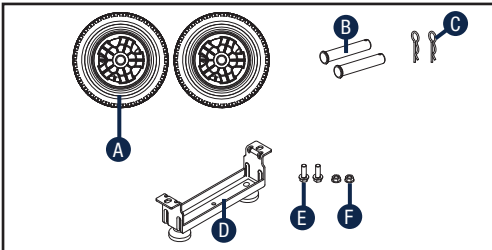
**Outils requis**

Clé métrique ou à douille	1
Pince	1

ASSEMBLAGE

Votre génératrice nécessite un peu d'assemblage. Cet appareil est expédié de notre usine sans huile dans le moteur. Il doit être correctement entretenu avec du carburant et de l'huile avant son utilisation.

Si vous avez des questions concernant l'assemblage de votre génératrice, appelez notre équipe d'assistance technique au 1 800 689-9928. Veuillez avoir en main votre numéro de série et numéro de modèle.

DÉBALLAGE

- 1 Déposez le carton d'expédition sur une surface plane et solide.
- 2 Retirez tout de la boîte, sauf la génératrice.
- 3 Coupez soigneusement chaque coin de la boîte de haut en bas. Pliez chaque côté à plat sur le sol pour fournir une surface sur laquelle assembler la génératrice.

INSTALLATION DES ROUES

- 1 Avant d'ajouter du carburant et de l'huile, inclinez la génératrice sur le côté du lanceur à rappel.
- 2 De l'extérieur, faites glisser la goupille cylindrique (B) dans la roue (A).
- 3 Faites glisser la goupille cylindrique à travers le point de montage sur le châssis.
- 4 Fixez la goupille cylindrique au moyen d'une goupille bêta (C).
- 5 Répétez ces étapes pour installer l'autre roue.

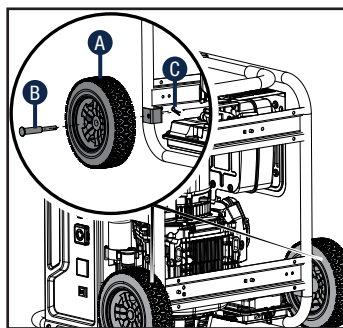

INSTALLER LA PATTE DE SUPPORT

- 1 Fixez la patte d'appui (D) au châssis de la génératrice à l'aide des boulons à tête hexagonale (E) et des écrous freinés (F).
- 2 Inclinez lentement la génératrice de manière à ce qu'elle repose sur les roues et la patte d'appui.

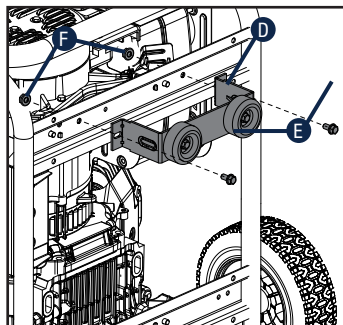

RACCORDEMENT DE LA BATTERIE

- 1 Coupez l'attache de câble de chaque côté du connecteur de la batterie.
- 2 Poussez fermement ensemble les deux moitiés du connecteur de la batterie.

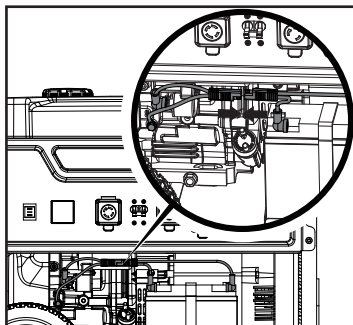

AJOUTER DE L'HUILE MOTEUR

- 1 Placez la génératrice sur une surface plane.
- 2 Enlevez le bouchon/la jauge de l'orifice de remplissage de l'huile pour ajouter de l'huile.
- 3 À l'aide d'un entonnoir, ajoutez jusqu'à 37 1/5 oz liq. (1 100 mL) d'huile, puis remplacez le bouchon/la jauge d'huile. **NE REMPLISSEZ PAS EXCESSIVEMENT LE RÉSERVOIR.**

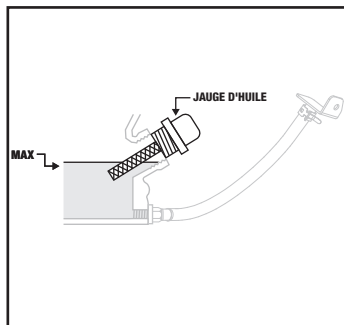
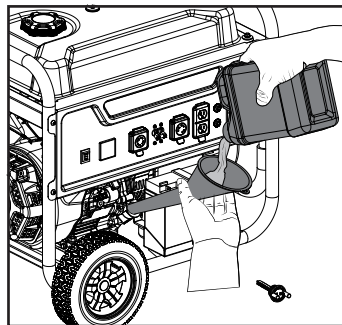

- 4 Vérifiez le niveau d'huile moteur après chaque utilisation de la génératrice et ajoutez-en si nécessaire.

Faites une inspection visuelle afin de vous assurer que le niveau d'huile se trouve inférieur d'environ 1 à 2 filetages par rapport au niveau de l'ouverture de l'orifice de remplissage. Si vous utilisez la jauge pour vérifier le niveau d'huile, ne vissez PAS la jauge lors de la vérification.



ATTENTION!

- Ne tentez PAS de démarrer le moteur sans qu'il ait été rempli avec le type et la quantité d'huile recommandée. Les dommages à la génératrice suite au non-respect de ces instructions annuleront votre garantie.

Type d'huile moteur recommandée									
		10W-30							
	5W-30					10W-40			
	5W-30 Synthétique								
°F	-20	0	20	40	60	80	100	120	
°C	-28,9	-17,8	-6,7	4,4	15,6	26,7	37,8	48,9	
Température ambiante									

REMARQUE :

Le rotor de la génératrice comporte un roulement à billes étanche prélubrifié qui ne nécessite aucune lubrification supplémentaire pendant la durée de vie du roulement.

REMARQUE :

Le type d'huile recommandée pour un usage normal est de l'huile pour automobile 5W-30.

Si vous utilisez la génératrice à des températures extrêmes, reportez-vous au tableau suivant pour connaître le type d'huile recommandé.



ATTENTION!

- Le moteur est équipé d'une soupape d'arrêt en cas où l'huile dans le carter de moteur est inférieure au niveau de seuil.

REMARQUE :

Vérifiez le niveau d'huile souvent pendant la période de rodage. Reportez-vous à la section Entretien pour connaître les intervalles d'entretien recommandés.

REMARQUE :

Les 5 premières heures d'exécution sont la période de rodage pour l'appareil. Pendant la période de rodage, faites fonctionner la génératrice à une puissance égale ou inférieure à 50 % de la puissance de fonctionnement en watts et variez la charge de temps en temps pour permettre aux bobinages du stator de se chauffer et refroidir. En fonction du réglage de la charge, la vitesse variera et aidera au logement des segments de piston. Après la période de rodage de cinq heures, vidangez l'huile.

REMARQUE :

L'huile synthétique peut être utilisée après la période initiale de 5 heures de rodage. L'utilisation de l'huile synthétique n'augmente pas l'intervalle de changement d'huile recommandée. L'huile entièrement synthétique 5W-30 aidera au démarrage par temps froid (au-dessous de 41 °F/5 °C).

AJOUT DE CARBURANT

Utilisez de l'essence ordinaire sans plomb propre et fraîche avec un indice d'octane minimal de 87 qui contient 10 % d'éthanol au maximum.

Ne mélangez PAS l'huile et l'essence.

- 1 Retirez le bouchon d'essence.
- 2 Ajoutez lentement de l'essence au réservoir. Le réservoir est plein lorsque l'essence atteint un cercle rouge à l'écran. **NE REMPLISSEZ PAS EXCESSIVEMENT LE RÉSERVOIR.**
- 3 Vissez le bouchon d'essence.

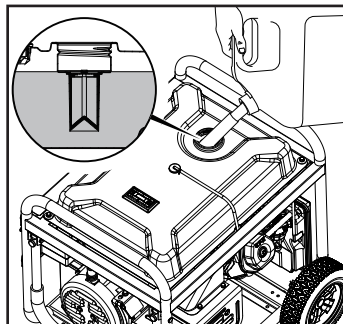

ATTENTION!

- Utilisez de l'essence sans plomb avec un indice d'octane minimal de 87 qui contient 10 % d'éthanol au maximum.
- N'allumez PAS une cigarette ou ne fumez PAS lors du remplissage du réservoir.
- Ne mélangez PAS l'huile et l'essence.
- Ne remplissez PAS excessivement le réservoir. Remplissez le réservoir jusqu'à environ 1/4 po (6,4 mm) au niveau inférieur de la partie supérieure du réservoir pour permettre la dilatation de l'essence.
- Ne pompez PAS l'essence directement dans la génératrice à la station d'essence. Utilisez un bidon approuvé pour verser l'essence dans la génératrice.
- Ne remplissez PAS le réservoir à l'intérieur.
- Ne remplissez PAS le réservoir lorsque le moteur est en marche ou chaud.



AVERTISSEMENT!

- Verser de l'essence trop rapidement à travers le filtre à essence risque d'entraîner des éclaboussures d'essence sur la génératrice et l'utilisateur.

MISE À LA TERRE

Votre génératrice doit être correctement reliée à la terre pour éviter les chocs électriques.

Une borne de terre reliée au châssis de la génératrice a été fournie (voir Commandes et caractéristiques pour l'emplacement de la borne). Pour une mise à la terre en extérieur, connectez un fil en cuivre de gros calibre (12 AWG minimum) d'une certaine longueur entre la borne de terre de la génératrice et une tige en cuivre enfoncée dans la terre. Nous vous recommandons fortement de consulter un électricien qualifié pour assurer la conformité aux codes de l'électricité locaux.

Floating – neutre*

- Le circuit neutre **N'EST PAS** connecté électriquement au châssis/à la masse de la génératrice.
- La génératrice (bobinage du stator) est isolée du châssis et de la broche de terre pour prise CA de mise à la terre.
- Les appareils électriques qui nécessitent un branchement de la broche de terre ne fonctionneront pas si la prise de mise à la terre n'est pas fonctionnelle.

Circuit neutre lié au châssis*

- Le circuit neutre EST connecté électriquement au châssis/à la masse de la génératrice.
- La masse du système de la génératrice est raccordée à la traverse inférieure du châssis sous l'alternateur. La masse du système est connectée au fil neutre CA.

*Consultez la section Fiche technique pour le type de mise à la terre spécifié.



AVERTISSEMENT!

- L'échec de la mise à la terre de la génératrice peut entraîner un choc électrique.

FONCTIONNEMENT

EMPLACEMENT DE LA GÉNÉRATRICE

Ne faites JAMAIS fonctionner la génératrice dans un bâtiment, notamment dans un garage, un sous-sol, un vide sanitaire, un hangar, une enceinte ou un compartiment, y compris un compartiment à génératrice d'un véhicule récréatif. Consultez l'autorité locale. Dans certaines régions, les génératrices doivent être enregistrées auprès du service public local. Des règles et règlements supplémentaires peuvent s'appliquer si les génératrices sont utilisées sur les chantiers de construction. Les génératrices doivent être sur une surface plane et de niveau à tout moment (même si elles ne sont pas utilisées). Un dégagement d'au moins 5 pi (1,5 m) doit être prévu entre la génératrice et tout matériau combustible. Prévoyez également un dégagement d'au moins 3 pi (91,4 cm) de tous les côtés de la génératrice pour permettre le refroidissement adéquat, la maintenance et l'entretien. Les génératrices ne doivent jamais être démarrées ou utilisées dans l'arrière d'un VUS, d'une autocaravane, d'une remorque, dans la benne d'un camion (ordinaire, plate ou autre), sous les escaliers, à côté des murs ou des bâtiments, ou en tout autre lieu qui ne permettra pas un refroidissement adéquat de la génératrice et/ou du pot d'échappement. **N'ENFERMEZ PAS** les génératrices pendant leur fonctionnement. Permettez aux génératrices de se refroidir adéquatement avant le transport ou l'entreposage.

Placez la génératrice dans un endroit bien ventilé. Ne placez PAS la génératrice à proximité des événements ou des prises d'air où les gaz d'échappement pourraient être aspirés dans des espaces occupés ou confinés. Prenez en compte le vent et les courants d'air avant de positionner la génératrice. Le non-respect des mesures de sécurité appropriées peut annuler la garantie du fabricant.

LIMITEUR DE SURTENSION

Les appareils électroniques, y compris les ordinateurs et de nombreux dispositifs programmables, utilisent des composants qui sont conçus pour fonctionner dans une plage de tension étroite et peuvent être affectés par les fluctuations momentanées de tension. Bien qu'il n'y ait aucun moyen d'empêcher les fluctuations de tension, vous pouvez prendre des mesures pour protéger les équipements électroniques sensibles.

- Installez des limiteurs de surtension certifiés UL1449/CSA sur les prises alimentant le matériel sensible. Les limiteurs de surtension sont disponibles dans des dispositifs à prise simple ou à prises multiples. Ils sont conçus pour protéger contre presque toutes les fluctuations de tension de courte durée.



AVERTISSEMENT!

- N'utilisez pas ou ne rangez pas la génératrice où elle peut être exposée à la pluie, la neige ou l'humidité.
- L'utilisation d'une génératrice ou d'un appareil électrique dans des conditions humides, comme la pluie ou la neige, à proximité d'une piscine ou d'un système d'arrosage, ou lorsque vos mains sont humides, pourrait entraîner une électrocution.



WARNING!

- Pendant le fonctionnement, les fumées d'échappement seront chaudes. Si un refroidissement adéquat et un espace aéré ne sont pas fournis, ou si la génératrice est bloquée ou emboîtée, la température peut devenir extrêmement élevée et peut provoquer un incendie.

DÉMARRAGE DU MOTEUR

- 1 Assurez-vous que la génératrice se trouve sur une surface plane.
- 2 Débranchez toutes les charges électriques de la génératrice. Ne démarrez ou n'arrêtez jamais la génératrice si des appareils électriques sont branchés ou allumés.
- 3 Tournez le robinet de carburant vers la position MARCHÉ.

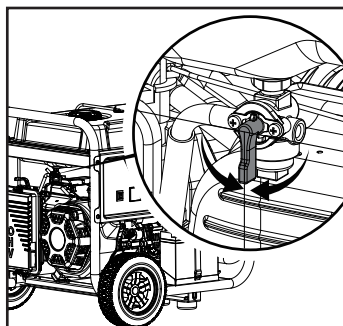

Démarrage électrique

- 1 Déplacez le levier d'étrangleur vers la position ÉTRANGLEUR.
 Pour redémarrer un moteur chaud, déplacez le levier d'étrangleur à 75 % de la position ÉTRANGLEUR.

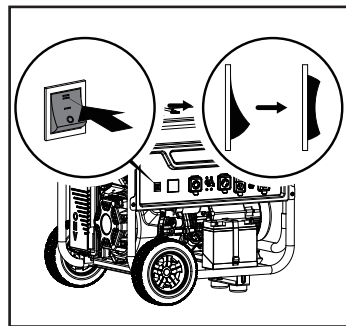
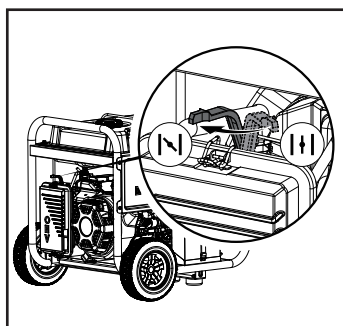

- 2 Appuyez et maintenez enfoncé l'interrupteur d'allumage en position MISE EN MARCHÉ. Relâchez l'interrupteur dès le démarrage du moteur. Si le moteur ne démarre pas dans les cinq secondes qui suivent, relâchez l'interrupteur et attendez au moins 10 secondes avant de tenter de redémarrer le moteur.

- 3** Ne répétez pas trop cette opération avec le volet de départ. Dès que le moteur démarre, déplacez le levier d'étrangleur vers la position EXÉCUTER pendant une durée de 2 à 5 secondes.

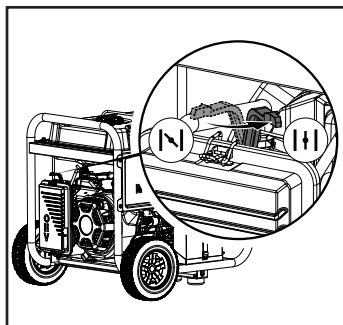

Démarrage manuel

- 1** Appuyez sur l'interrupteur d'allumage pour le mettre en position MARCHÉ.

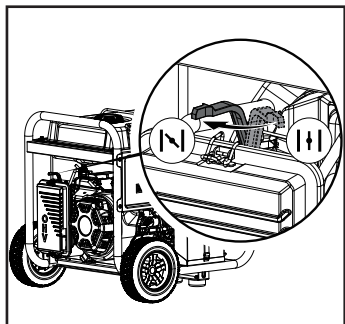
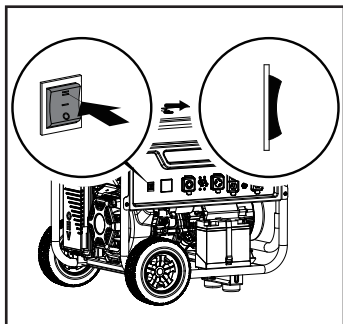

- 2** Déplacez le levier d'étrangleur vers la position ÉTRANGLEUR.

Pour redémarrer un moteur chaud, déplacez le levier d'étrangleur à 75 % de la position ÉTRANGLEUR.



ATTENTION!

- Si l'interrupteur d'allumage est maintenu en position « MISE EN MARCHÉ » pendant plus de 5 secondes, cela pourrait endommager le démarreur.

- 3** Tirez sur la corde du lanceur lentement jusqu'à ce que vous sentiez une résistance, puis tirez rapidement.

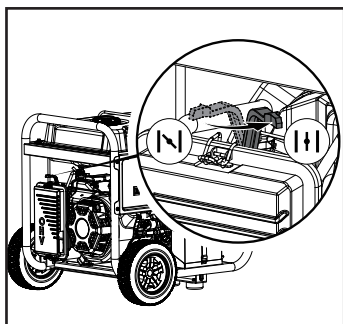
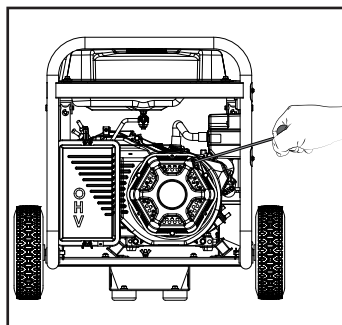

- 4** Ne répétez pas trop cette opération avec le volet de départ. Dès que le moteur démarre, déplacez le levier d'étrangleur vers la position EXÉCUTER pendant une durée de 2 à 5 secondes.

REMARQUE :

Maintenez le levier d'étrangleur en position ÉTRANGLEUR lors d'un seul tirage du lanceur à rappel. Après avoir tiré une fois, déplacez le levier d'étrangleur vers la position ÉTRANGLEUR pour tirer 3 autres fois sur la corde du lanceur. Pas assez d'air entrant au niveau du volet de départ entraîne l'encrassement des bougies d'allumage ou la noyade du moteur. Dans ce cas, le moteur ne démarre pas.

REMARQUE :

Pour le redémarrage à essence avec un moteur chaud à une température ambiante chaude de plus de 30 °C (86 °F), maintenez le levier d'étrangleur à 75 % de la position ÉTRANGLEUR pendant seulement 1 tirage de corde du lanceur. Après avoir tiré une fois, déplacez le levier d'étrangleur vers la position EXÉCUTER pour tirer 3 autres fois sur la corde du lanceur. Pas assez d'air entrant au niveau du volet de départ entraîne l'encrassement des bougies d'allumage ou la noyade du moteur. Dans ce cas, le moteur ne démarre pas.

REMARQUE :

Pour le démarrage à essence à une température froide au-dessous de 59 °F (15 °C), le levier d'étrangleur doit se trouver à 100 % en position ÉTRANGLEUR pour les procédures de démarrage manuel. Ne répétez pas trop cette opération avec le volet de départ. Dès que le moteur démarre, déplacez progressivement le levier d'étrangleur vers la position EXÉCUTER pendant une durée de 2 à 5 secondes.

REMARQUE :

Si le moteur démarre, mais ne continue pas à fonctionner, assurez-vous que la génératrice se trouve sur une surface plane. Le moteur est doté d'un détecteur de basse pression d'huile qui empêche le moteur de tourner lorsque le niveau d'huile est inférieur au seuil critique.

REMARQUE :

Batterie : La batterie de 12 V fournie ne se recharge pas tandis que le moteur est en marche, mais il est également recommandé que la batterie soit complètement chargée au moins une fois par mois ou maintenue chargée à l'aide du chargeur intelligent de 120 V ou du chargeur pour type de batterie pour automobile.

BRANCHEMENT DES CHARGES ÉLECTRIQUES

Laissez le moteur se stabiliser et chauffer pendant quelques minutes après le démarrage.

Branchez et mettez en marche les charges électriques désirées de 120 ou 240 V CA (le cas échéant) monophasé, 60 Hz.

**AVERTISSEMENT!**

- Le raccordement d'une génératrice aux lignes électriques de votre compagnie d'électricité ou à une autre source d'énergie peut être illégal. Et cette action, si elle est mal effectuée, pourrait endommager votre génératrice et vos appareils et pourrait causer des blessures graves voire la mort, pour vous ou pour un ouvrier qui travaille sur les lignes électriques à proximité. Si vous envisagez de faire fonctionner une génératrice électrique portable lors d'une panne d'électricité, notifiez votre compagnie d'électricité immédiatement et n'oubliez pas de brancher vos appareils directement dans la génératrice. Ne branchez pas la génératrice dans une prise électrique dans votre maison. Cela pourrait créer une connexion aux lignes électriques de la compagnie d'électricité. Vous êtes responsable de vous assurer que l'électricité de votre génératrice ne se réinjecte pas dans les lignes électriques du réseau.
- Si la génératrice est raccordée à un système électrique du bâtiment, consultez votre compagnie d'électricité locale ou un électricien qualifié. Les raccordements doivent isoler l'alimentation de la génératrice de l'alimentation du service public et doivent se conformer à toutes les lois et réglementations applicables.

NE SURCHARGEZ PAS LA GÉNÉRATRICE

Capacité

Suivez ces étapes simples pour calculer les watts nécessaires au fonctionnement et au démarrage pour répondre à vos besoins :

- 1** Sélectionnez les appareils électriques que vous envisagez de faire fonctionner en même temps.
- 2** Additionnez les watts nécessaires au fonctionnement de ces appareils. Ceci est la quantité de puissance nécessaire au fonctionnement de vos appareils.
- 3** Déterminez la puissance de démarrage maximale de tous les appareils identifiés à l'étape 1. Additionnez ce nombre au nombre calculé à l'étape 2. La puissance de démarrage est la saute de puissance nécessaire pour faire démarrer certains appareils électriques. Suivre les étapes dans la section « Gestion de l'alimentation » ci-dessous garantira qu'un seul appareil démarre à la fois.

GESTION DE L'ALIMENTATION

Utilisez la formule suivante pour convertir la tension et l'intensité en puissance :

$$\text{Volts} \times \text{Ampères} = \text{Watts}$$

Pour prolonger la durée de vie de votre génératrice et des accessoires, suivez ces étapes pour ajouter des charges électriques :

- 1** Démarrez la génératrice sans aucune charge électrique.
- 2** Laissez le moteur en marche pendant plusieurs minutes pour le réchauffer.
- 3** Branchez et mettez en marche le premier appareil. Il est préférable de brancher l'appareil ayant la charge la plus lourde en premier.
- 4** Laissez le moteur se stabiliser.
- 5** Branchez et mettez en marche le prochain appareil.
- 6** Laissez le moteur se stabiliser.
- 7** Répétez les étapes 5 à 6 pour chaque appareil supplémentaire.

REMARQUE :

Ne dépassez jamais la capacité spécifiée de la génératrice.

ARRÊT DU MOTEUR

- 1 Éteignez et débranchez toutes les charges électriques. Ne démarrez ou n'arrêtez jamais la génératrice si des appareils électriques sont branchés ou allumés.
- 2 Laissez la génératrice fonctionner sans charge pendant plusieurs minutes afin de stabiliser les températures internes du moteur et de la génératrice.
- 3 Appuyez sur l'interrupteur d'allumage pour le mettre en position ARRÊT.

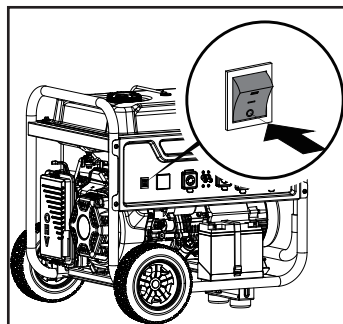
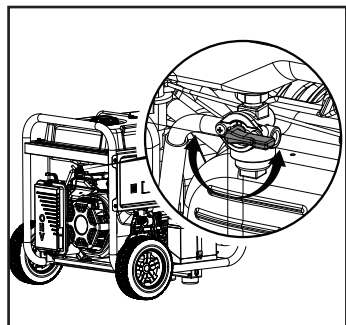

- 4 Tournez le robinet de carburant vers la position ARRÊT.

Important : Assurez-vous toujours que le robinet d'essence et l'interrupteur d'allumage sont en position ARRÊT lorsque la génératrice n'est pas utilisée.

REMARQUE :

Si le moteur n'est pas utilisé pour une période de 30 jours ou plus, reportez-vous à la section Entreposage pour apprendre comment bien entreposer le moteur et l'essence.

DÉPLACEMENT DE LA GÉNÉRATRICE

- Ne soulevez JAMAIS ou ne transportez JAMAIS la génératrice à l'aide de la poignée rabattable.
- Placez TOUJOURS la génératrice sur ses roues en position verticale.
- Éteignez TOUJOURS la génératrice et assurez-vous que le robinet de carburant est fermé.
- Assurez-vous TOUJOURS que le moteur et la sortie d'échappement sont refroidis avant de manipuler la génératrice en toute sécurité (habituellement après 15 à 30 minutes).

- 1** Commencez par relever la poignée rabattable, située sur le côté opposé des roues.
- 2** À l'aide de la poignée, inclinez légèrement l'extrémité de la génératrice du sol jusqu'à ce qu'elle soit en équilibre sur les roues.
- 3** Tout en maintenant l'équilibre, faites rouler la génératrice vers l'emplacement souhaité.

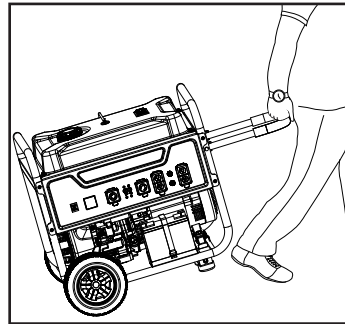

FONCTIONNEMENT À HAUTE ALTITUDE

La densité atmosphérique à haute altitude est plus faible qu'au niveau de la mer. La puissance du moteur est réduite à mesure que la masse volumique de l'air et le rapport air-carburant diminuent. La puissance du moteur et le rendement de la génératrice seront réduits d'environ 3,5 % pour chaque 1 000 pi d'altitude au-dessus du niveau de la mer. À haute altitude, les émissions de gaz d'échappement peuvent également augmenter en raison de l'enrichissement accru du rapport air-carburant. D'autres problèmes de haute altitude peuvent inclure le démarrage difficile, la consommation accrue de carburant et l'encrassement de la bougie d'allumage.

Pour atténuer les problèmes de haute altitude autre que la perte de puissance naturelle, un gicleur principal de carburateur pour haute altitude peut être installé pour remplacer le gicleur standard. Le dispositif de gicleur principal et les instructions d'installation peuvent être obtenus en contactant l'équipe d'assistance technique.

Le numéro de pièce et l'altitude minimale recommandée pour l'application du gicleur principal du carburateur pour haute altitude sont indiqués dans le tableau ci-dessous.

Afin de sélectionner le bon gicleur principal pour haute altitude, il est nécessaire d'identifier le modèle du carburateur. À cette fin, un code est apposé sur le côté du carburateur. Sélectionnez le bon numéro de pièce du gicleur haute altitude correspondant au code du carburateur trouvé sur votre carburateur précis.

Code du carburateur	Numéro de pièce du gicleur haute altitude	Altitude min.
P27-2-H	46.131017.20.01.H	5 000 pi (1 524 m)



AVERTISSEMENT!

- L'utilisation du gicleur principal en option à des altitudes inférieures à l'altitude minimale recommandée risque d'endommager le moteur. Pour un fonctionnement à des altitudes plus basses, le gicleur standard fourni à l'origine doit être utilisé. Faire fonctionner le moteur avec un mauvais réglage du moteur à une altitude donnée peut augmenter ses émissions et diminuer son rendement énergétique et sa performance.

ENTRETIEN

Assurez-vous que la génératrice est maintenue propre et entreposée correctement. Ne faire fonctionner l'appareil que sur une surface plane et à niveau, dans un milieu de travail propre et sec. N'exposez PAS l'appareil à des conditions extrêmes, comme dans un environnement poussiéreux, à la saleté, à l'humidité excessive ou à des vapeurs corrosives.

Le propriétaire/l'utilisateur est responsable de tout entretien périodique.

Effectuez tous les entretiens prévus en temps opportun.

Corrigez tout problème avant de faire fonctionner la génératrice.

NETTOYAGE DE LA GÉNÉRATRICE

- 1 Utilisez un chiffon humide pour nettoyer les surfaces extérieures de la génératrice.
- 2 Utilisez une brosse à poils doux pour enlever la saleté et l'huile.
- 3 Utilisez un compresseur d'air (25 lb/po2) pour éliminer la poussière et les débris de la génératrice.
- 4 Vérifiez tous les événements d'aération et toutes les fentes de refroidissement pour vous assurer qu'ils sont propres et non obstrués.

Pour empêcher un démarrage accidentel, retirez le fil de bougie d'allumage et mettez-le à la masse avant d'effectuer tout entretien.

REMARQUE :

Pour les dispositifs et systèmes de réduction des émissions, lisez et comprenez vos responsabilités en matière d'entretien énoncées dans la déclaration de garantie concernant la réduction des émissions de ce guide d'utilisation.



ATTENTION!

- N'aspergez PAS la génératrice directement avec de l'eau.
- L'eau risque de pénétrer dans la génératrice à travers les fentes d'aération et endommager les bobinages de la génératrice. L'eau peut contaminer le système de carburant.



AVERTISSEMENT!

- N'utilisez jamais une génératrice endommagée ou défectueuse.



AVERTISSEMENT!

- Un entretien inadéquat annulera votre garantie.

CHANGEMENT DE L'HUILE MOTEUR

Vidangez l'huile lorsque le moteur est chaud. Reportez-vous à la fiche technique de l'huile afin de sélectionner le bon type d'huile pour votre milieu de fonctionnement.

- 1 Placer un récipient de vidange d'huile approprié sur le sol à côté du cadre du côté vidange / remplissage d'huile de la génératrice.

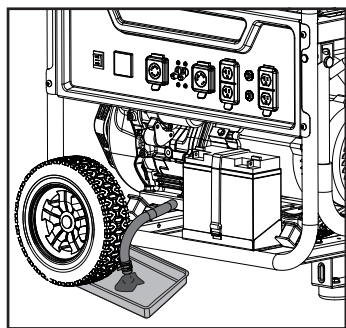
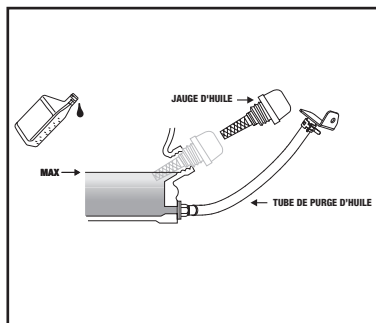

- 2 Retirez le bouchon de remplissage d'huile / jauge.
- 3 À l'aide d'une paire de pince, faire glisser la pince à ressort vers le bas du tuyau de vidange d'huile, puis tirer le tuyau hors du support de bouchon.
- 4 Placer l'extrémité du tuyau de vidange d'huile dans le récipient de vidange d'huile et laisser l'huile se vider complètement. **REMARQUE:** l'extrémité du tuyau doit être inférieure à la base du moteur pour que toute l'huile se vidange.
- 5 Ajoutez de l'huile selon les directives de la section « Ajouter de l'huile-moteur » dans la section Assemblage. **NE REMPLISSEZ PAS EXCESSIVEMENT LE RÉSERVOIR.**
- 6 Jetez l'huile usagée dans un centre de gestion des déchets approuvé.

REMARQUE :

Une fois que l'huile a été ajoutée, vérifiez pour voir si l'huile est d'environ 1 à 2 filetages inférieurs au niveau de l'ouverture de l'orifice de remplissage. Si vous utilisez la jauge pour vérifier le niveau d'huile, ne vissez PAS la jauge lors de la vérification.

NETTOYAGE ET RÉGLAGE DE LA BOUGIE D'ALLUMAGE

- 1 Retirez le fil de bougie d'allumage de la bougie d'allumage.
- 2 Utilisez une clé à douille pour bougie d'allumage (non fournie) ou une douille de 13/16 po (21 mm) (non comprise) pour retirer la bougie.

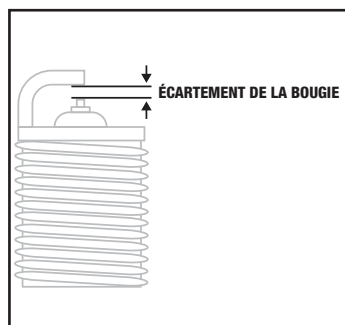
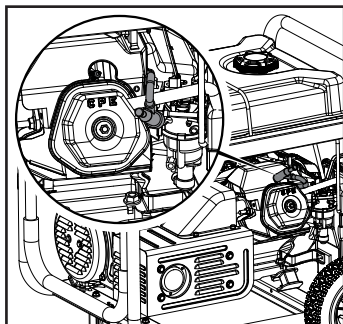

- 3 Inspectez l'électrode de la bougie d'allumage. Elle doit être propre et non usée pour produire l'étincelle nécessaire à l'allumage.
- 4 Assurez-vous que l'écartement des électrodes est de 0,028 – 0,031 po (0,7 – 0,8 mm).
- 5 Reportez-vous aux types de bougies d'allumage dans la section Fiche technique lors du remplacement de la bougie.
- 6 Réinstallez fermement la bougie d'allumage.
- 7 Fixez le fil de bougie d'allumage à la bougie d'allumage.

NETTOYAGE DU FILTRE À AIR

- 1 Retirez le couvercle encliquetable qui retient le filtre à air sur l'assemblage.
- 2 Retirez l'élément en mousse.
- 3 Lavez au détergent liquide et l'eau. Essorez-le dans un chiffon propre.
- 4 Imbibez-le dans de l'huile moteur propre.
- 5 Essorez-le dans un chiffon propre et absorbant pour enlever tout excès d'huile.
- 6 Placez le filtre dans l'assemblage.
- 7 Remettez le couvercle de filtre à air et enclenchez-le en place.

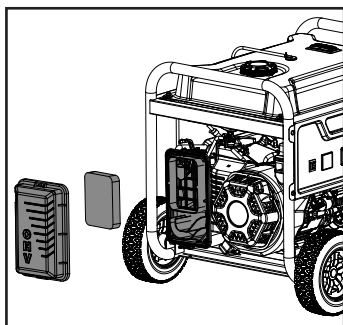

NETTOYAGE DU PARE-ÉTINCELLES

- 1 Laissez le moteur se refroidir complètement avant de réparer le pare-étincelles.
- 2 Retirez les trois vis de fixation de la plaque de couverture qui maintient le pare-étincelles sur le pot d'échappement.
- 3 Retirez l'écran du pare-étincelles.
- 4 Retirez soigneusement les dépôts de carbone sur l'écran pare-étincelles au moyen d'une brosse métallique.
- 5 Remplacez le pare-étincelles s'il est endommagé.
- 6 Positionnez le pare-étincelles sur le silencieux et fixez-le au moyen des vis retirées à l'étape 2.

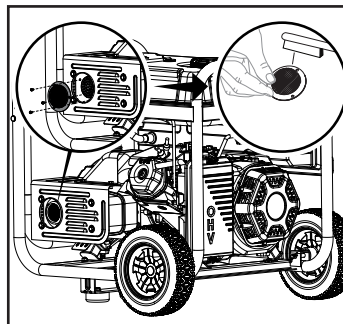

RÉGLAGE DU RÉGULATEUR

Le mélange air-essence n'est pas réglable. L'altération du régulateur peut endommager votre génératrice ainsi que vos appareils électriques, et annulera votre garantie.

BATTERIE DE LA GÉNÉRATRICE

Votre génératrice est dotée d'un circuit de charge automatique de la batterie qui charge la batterie pendant que le moteur tourne. La batterie maintiendra une charge correcte si l'appareil est utilisé régulièrement (environ une fois toutes les deux semaines). S'il est utilisé moins fréquemment, la batterie doit être branchée à un chargeur intelligent de 120 V fourni pour maintenir la batterie adéquatement chargée.



ATTENTION!

- Ne pas nettoyer le pare-étincelles entraînera une dégradation des performances du moteur.



ATTENTION!

- La modification du régulateur réglé en usine entraînera la nullité de votre garantie.

La batterie doit être complètement chargée au moins une fois par mois. Si la batterie ne peut pas démarrer le moteur, il peut être démarré manuellement en tirant sur le lanceur à rappel du moteur. Si la tension de la batterie est extrêmement faible, le circuit de charge peut ne pas être en mesure de recharger la batterie. Dans ce cas, la batterie doit être branchée à un chargeur de batterie de type automobile standard pour la recharge avant de pouvoir l'utiliser.

Le propriétaire/l'utilisateur est responsable de tout entretien périodique.

Effectuez tous les entretiens prévus en temps opportun.

Corrigez tout problème avant de faire fonctionner la génératrice.

CALENDRIER D'ENTRETIEN

Les intervalles d'entretien indiqués dans le calendrier d'entretien suivant doivent être respectés. Effectuez l'entretien de la génératrice plus fréquemment lorsqu'elle fonctionne dans des conditions défavorables.

Toutes les 8 heures ou avant chaque utilisation

- Vérifiez le niveau d'huile
- Nettoyez autour de l'admission d'air et le silencieux

Après les premières 5 heures (rodage)

- Vidangez l'huile

Toutes les 50 heures ou quotidiennement

- Nettoyez le filtre à air
- Vidangez l'huile en cas de fonctionnement sous forte charge ou dans des environnements chauds

Toutes les 100 heures ou quotidiennement

- Vidangez l'huile
- Nettoyez ou réglez la bougie d'allumage
- Nettoyez le pare-étincelles
- Nettoyez le filtre du robinet de carburant

Toutes les 250 heures

- Nettoyez la chambre de combustion
- Vérifiez ou réglez le jeu de soupape

Tous les 3 ans

- Remplacez la conduite de carburant

ENTREPOSAGE

ENTREPOSAGE À COURT TERME (JUSQU'À 30 JOURS)

L'essence risque de gommer et d'obstruer le carburateur si la génératrice n'est pas utilisée ou si le carburateur n'est pas vidangé dans les 4 semaines.

- 1 Assurez-vous que tous les appareils sont débranchés de la génératrice.
- 2 Démarrez la génératrice comme indiqué dans la section « Démarrage du moteur ».
- 3 Tournez le robinet de carburant vers la position FERMÉE.
- 4 Laissez le moteur en marche jusqu'à ce que le manque d'essence arrête le moteur. Cela prend habituellement quelques minutes.
- 5 Mettez le contacteur d'allumage/le bouton marche/arrêt du moteur à la position ARRÊT.

ENTREPOSAGE À MOYEN TERME (TRENTE JOURS – UN AN)

L'essence dans le réservoir a une durée de vie maximale de 1 an avec l'ajout d'un stabilisateur de carburant correctement formulé, et entreposé dans un endroit frais et sec.

- 1 Assurez-vous que tous les appareils sont débranchés de la génératrice.
- 2 Ajoutez un stabilisateur de carburant correctement formulé au réservoir d'essence.
- 3 Tournez le robinet de carburant vers la position MARCHÉ.
- 4 Faites fonctionner la génératrice pendant 10 minutes pour que l'essence traitée passe dans le système de carburant.



DANGER!

- Les vapeurs d'essence sont extrêmement inflammables et explosives.
- Les incendies ou explosions peuvent provoquer de graves brûlures, voire la mort. Remplissez ou vidangez l'essence seulement à l'extérieur dans un endroit bien ventilé. Ne pompez PAS l'essence directement dans la génératrice. Utilisez un contenant approuvé pour transférer l'essence dans la génératrice. N'utilisez jamais un bidon à carburant ou tout autre article de carburant endommagé ou qui apparaît endommagé. Ne remplissez PAS outre mesure le réservoir de carburant. Le carburant doit toujours être rangé loin des étincelles, des flammes, des veilleuses, de la chaleur et d'autres sources d'allumage. N'allumez PAS ou ne fumez PAS des cigarettes.

5 Option 1 : Vidanger l'essence du carburateur

5a. Mettez l'interrupteur d'allumage en position ARRÊT et laissez la génératrice refroidir complètement avant de continuer.

5b. Tournez le robinet de carburant vers la position FERMÉE.

5c. Utilisez le boulon de vidange sur le carburateur pour vider tout excès d'essence du carburateur dans un récipient approprié. Utilisez un entonnoir (et un tuyau approprié si nécessaire) sous le boulon de vidange du carburateur pour éviter les éclaboussures.

5d. Lorsque l'essence arrête de couler du carburateur, remplacez et serrez le boulon de vidange du carburateur et assurez-vous de bien jeter l'essence vidangée conformément à la réglementation ou aux directives locales.

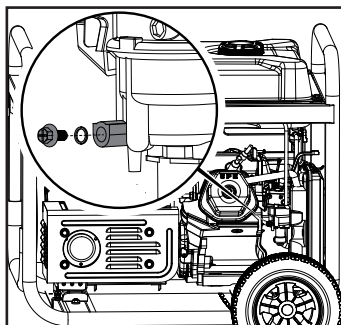

6 Option 2 : Tourner à sec

6a. Avec la génératrice en marche, tournez le robinet de carburant vers la position ARRÊT et laissez le moteur de la génératrice tourner jusqu'à ce qu'il s'arrête en raison de manque de carburant. Cela peut prendre quelques minutes.

6b. Mettez l'interrupteur d'allumage en position ARRÊT et laissez la génératrice refroidir complètement avant de continuer.

7 Retirez la bougie d'allumage et versez environ une cuillère à table d'huile dans le cylindre.

8 Tirez doucement sur la corde du lanceur pour faire tourner le moteur afin de distribuer l'huile et lubrifier le cylindre.

9 Installez la bougie d'allumage et le capuchon de bougie.

10 Nettoyez la génératrice selon la section « Nettoyage de la génératrice » (page 33).

11 Entrez le générateur dans un endroit propre et sec, hors de la lumière directe du soleil.

ENTREPOSAGE À LONG TERME (PLUS D'UN AN)

Pour l'entreposage de plus de 1 an, le réservoir d'essence et le carburateur doivent être complètement vidés de l'essence.

- 1 La génératrice doit être ÉTEINTE et tous les appareils doivent être débranchés.
- 2 Tournez le robinet de carburant vers la position MARCHÉ.
- 3 Utilisez le boulon de vidange sur le carburateur pour vider tout excès d'essence du réservoir d'essence et du carburateur dans un récipient approprié. Utilisez un entonnoir (et un tuyau approprié si nécessaire) sous le boulon de vidange du carburateur pour éviter les éclaboussures.
- 4 Lorsque l'essence arrête de couler du carburateur, remplacez et serrez le boulon de vidange du carburateur et assurez-vous de bien jeter l'essence vidangée conformément à la réglementation ou aux directives locales.
- 5 Tournez le robinet de carburant vers la position FERMÉE.
- 6 Suivez les étapes 8 à 11 sous « ENTREPOSAGE À MOYEN TERME » (page 38).

ENTRETIEN APRÈS ENTREPOSAGE

Si la génératrice a été mal entreposée pendant une longue période avec de l'essence dans le réservoir d'essence et/ou le carburateur, tout le carburant doit être vidangé et le carburateur doit être nettoyé à fond. Ce processus implique des tâches techniquement avancées. Pour obtenir de l'aide, appelez notre équipe d'assistance technique au 1-800-689-9928.

Si le réservoir d'essence et le carburateur ont été correctement vidés de toute l'essence avant l'entreposage de la génératrice, suivez les étapes ci-dessous pour la retirer de l'entreposage.

- 1 Assurez-vous que le contacteur d'allumage/le bouton marche/arrêt du moteur se trouve en position ARRÊT.
- 2 Ajoutez de l'essence à la génératrice selon les directives dans la section « Ajout de carburant » (page 22).
- 3 Tournez le robinet de carburant vers la position MARCHÉ.
- 4 Après 5 minutes, vérifiez les zones du carburateur et du filtre à air pour déceler toute fuite d'essence. Si des fuites sont constatées, le carburateur devra être démonté et nettoyé ou remplacé. Si aucune fuite d'essence n'est détectée, tournez le robinet de carburant vers la position ARRÊT.
- 5 Vérifiez le niveau d'huile du moteur et ajoutez de l'huile propre et fraîche si nécessaire. Consultez la « Fiche technique de l'huile » (page 42) pour connaître le type d'huile approprié.
- 6 Vérifiez et nettoyez le filtre à air de tout obstacle tel que des insectes ou des toiles d'araignée. Si nécessaire, nettoyez le filtre à air selon les directives dans la section « Nettoyage du filtre à air » (page 35).
- 7 Démarrez la génératrice selon les directives dans la section « Démarrage du moteur » (page 25).

FICHE TECHNIQUE DE LA GÉNÉRATRICE

Modèle de la génératrice	055-0216-8
Type de démarrage	Électrique / Manuel
Watts (démarrage/fonctionnement)	6 875/5 500
Volts CA	120/240
CA Amps à 120 V	45,8
CA Amps à 240 V	22,9
Fréquence	60 Hz
Phase	Mono
Type de mise à la terre	Circuit neutre lié au châssis
Poids	176 lb (80 kg)

FICHE TECHNIQUE DU MOTEUR

Cylindrée	389 cc
Type	4 temps, soupapes en tête
Bougie d'allumage :	
Type OEM	F6RTC
Type de remplacement	NGK BPR6ES
Écartement	0,028-0,031 po (0,7-0,8 mm)
Soupape :	
Dégagement d'admission	0,005-0,007 po (0,13-0,17 mm)
Dégagement d'échappement	0,007-0,009 po (0,18-0,22 mm)

FICHE TECHNIQUE DE L'HUILE

NE REMPLISSEZ PAS EXCESSIVEMENT LE RÉSERVOIR

Type Consultez le tableau ci-dessous

Capacité 37 1/5 oz liq (1 100 mL)

Type d'huile moteur recommandée									
				10W-30					
	5W-30				10W-40				
	5W-30 Synthétique								
°F	-20	0	20	40	60	80	100	120	
°C	-28,9	-17,8	-6,7	4,4	15,6	26,7	37,8	48,9	
Température ambiante									

REMARQUE :

La température affecte l'huile moteur et les performances du moteur. Changez le type d'huile moteur utilisée selon la température pour répondre aux besoins du moteur.

FICHE TECHNIQUE DU CARBURANT

Utilisez de l'essence sans plomb avec un indice d'octane minimal de 87 qui contient 10 % d'éthanol au maximum. N'UTILISEZ PAS E15 ou E85. NE REMPLISSEZ PAS EXCESSIVEMENT LE RÉSERVOIR.

Capacité du réservoir d'essence

6,1 gal (23,1 L)

REMARQUE :

Message important concernant la température : Votre produit a été conçu et évalué pour fonctionner en continu à des températures ambiantes allant jusqu'à 104°F (40°C). Il peut être utilisé à des températures comprises entre 5 °F (-15 °C) et 122 °F (50 °C) pendant de courtes périodes en cas de besoin. S'il est exposé à des températures en dehors de cette plage pendant l'entreposage, laissez-le réchauffer ou refroidir, le cas échéant, à cette plage de température avant de l'utiliser. Dans tous les cas, le produit doit toujours être utilisé à l'extérieur, dans un endroit bien ventilé et à l'écart des portes, fenêtres et événements.

FICHE TECHNIQUE DE LA BATTERIE

Type	Rechargeable, plomb-acide anti-fuite
Volts CC	12 V
Capacité	15 Ah

FICHE TECHNIQUE DE LA TEMPÉRATURE

Plage de température de démarrage	5 à 104 °F/-15 à 40 °C
-----------------------------------	------------------------

SCHÉMA DES PIÈCES

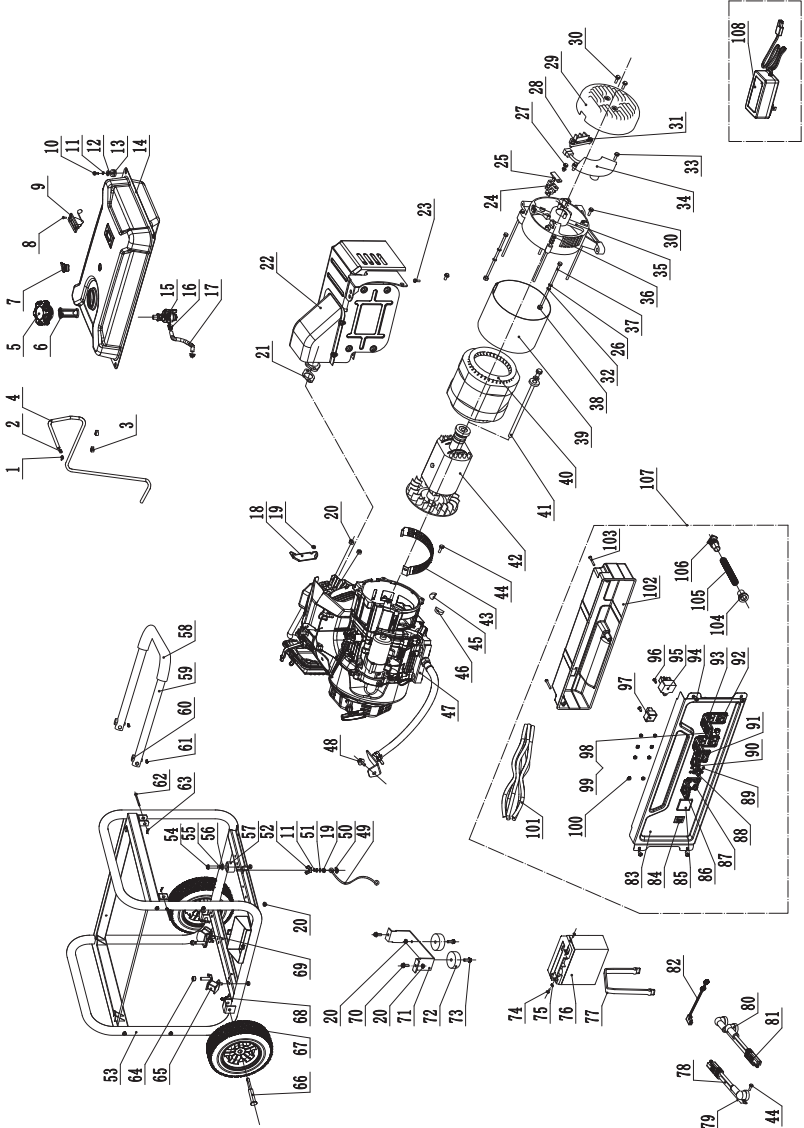

LISTE DES PIÈCES

N°	Numéro de pièce	Description	Qté
1	2.06.006	Fixation Ø7 × Ø1	1
2	24.070030.00	Orifice, tube de reniflard	1
3	2.05.001	Fixation Ø8 × 6,5	2
4	152.070014.06	Tuyau, vanne d'inversion, 730 mm	1
5	122.070100.09	Bouchon du réservoir de carburant	1
6	122.070300.03	Filtre à carburant	1
7	24.070800.00	Vanne d'inversion	1
8	1.819.0510	Vis M5 × 10	2
9	152.072000.02	Indicateur de carburant	1
10	1.5789.0620.1	Boulon à bride M6 × 20, noir	4
11	1.93.06	Rondelle de blocage Ø6	4
12	2.03.004.1	Rondelle plate, Ø24 × Ø6,5 × 1,5, noir	4
13	122.070015.01	Support antivibratoire, réservoir de carburant	4
14	152.071000.54.21	Réservoir de carburant, 23,1 L, bleu	1
15	122.070400.05	Vanne de carburant	1
16	2.06.007	Fixation Ø8 × b6	2
17	152.070011.07	Tuyau d'alimentation, 195 mm	1
18	45.090006.20	Support, filtre à air	1
19	1.6177.1.06	Écrou de blocage M6, bride	2
20	1.6177.1.08	Écrou de blocage M8, bride	10
21	46.100001.07	Joint, échappement	1
22	46.101000.12.2	Silencieux	1
23	1.16674.0820	Boulon à bride M8 × 20	2
24	152.190300.00	Ensemble de balais de carbone	1
25	122.190004.01	Balai de carbone	1
26	1.93.05	Rondelle de blocage Ø5	2
27	1.9074.15.0520	Ensemble boulon/rondelle M5 × 20	1
28	122.190400.02	Bornier	1
29	152.190003.00.21	Couvercle d'extrémité de la génératrice, bleu	1
30	1.16674.0512.2	Boulon à bride M5 × 12	3
31	1.9074.17.0516	Ensemble vis/rondelle M5 × 16	2
32	1.97.1.05	Rondelle Ø5	2
33	1.16674.0516	Boulon à bride M5 × 16	2
34	153.190200.03	AVR	1
35	152.190002.00	Logement d'extrémité	1
36	2.08.096	Ensemble boulon à bride/rondelle M6 × 149	4

N°	Numéro de pièce	Description	Qté
37	2.08.097	Boulon M5 × 184	2
38	1.6175.05	Écrou M5	2
39	151.191002.15	Couvercle du stator	1
40	151.191200.15	Ensemble stator, Al, Ø190 × 110 mm, CSA	1
41	2.08.095	Ensemble boulon à bride/rondelle M10 × 235	1
42	151.191100.15	Ensemble rotor, Al, Ø190 × 110 mm, CSA	1
43	152.192300.01	Guide à air	1
44	1.5789.0608	Boulon à bride M6 × 8	2
45	152.190005.00	Caoutchouc, couverture avant, A	1
46	152.190005.01	Caoutchouc, couverture après, B	1
47	46.605.21	Moteur, 389 cc	1
48	1.5789.0612	Boulon à bride M6 × 12	1
49	5.1900.029	Ligne de mise à la terre 150 mm	1
50	1.862.06	Rondelle de blocage Ø6, dentée	1
51	1.97.1.06	Rondelle Ø6	2
52	1.62.06	Écrou à oreilles M6	1
53	65299.0.8.2	Châssis, 689 × 536 × 600	1
54	1.5789.0835	Boulon à bride M8 × 35	2
55	1.93.08	Rondelle de blocage Ø8	2
56	2.03.040	Rondelle Ø8 × Ø24 × 3	2
57	152.201200.00	Support de moteur	2
58	152.200702.02	Couvercle, poignée	1
59	152.200701.02.2	Poignée	1
60	152.200703.03	Goupille, poignée	2
61	1.894.1.08	Circlip Ø8	2
62	152.200703.04	Goupille, poignée	2
63	11.110008.00	Goupille bêta	2
64	1.6177.1.10	Écrou de blocage M10, bride	2
65	152.201200.03	Support de moteur 1	1
66	122.201501.25.1	Goupille cylindrique, roue, Ø16 × Ø10 × 107, noir	2
67	152.201701.09.2	Roue 9 1/2 po (24,1 cm), PU, noir	2
68	2.16.001.1	Goupille bêta Ø2 × 33, noir	2
69	152.201200.04	Support de moteur 2	1
70	1.5789.0816	Boulon à bride M8 × 16	2
71	152.200002.01.2	Patte de soutien 84 mm	1
72	152.201400.00	Caoutchouc, support	2
73	1.5789.0825	Boulon à bride M8 × 25	2
74	1.9074.3.0510	Ensemble boulon/rondelle M5×10	2

N°	Numéro de pièce	Description	Qté
75	1.6177.1.05	Écrou M5	2
76	9.1000.150	Batterie 12 V 15 Ah	1
77	152.200904.00	Pince, caoutchouc	1
78	5.1900.125	Fil, vers moteur SAE	1
79	152.200013.02.3	Gaine, fil, rouge	2
80	152.200013.02	Gaine, fil, noir	1
81	5.1900.126	Fil, vers batterie SAE	1
82	152.200013.03	Manchon, connecteur	1
83	152.279.1.2	Panneau de commandes, noir	1
84	5.1000.001.3	Interrupteur d'allumage, rouge	1
85	5.1430.008.99	Indicateur intelligent	1
86	5.1870.003	Couvercle à prise, prise L14-30R	1
87	5.1120.026	Prise L14-30R, CSA	1
88	5.1240.923	Disjoncteur de 23 A, bipolaire, CSA	1
89	1.9074.4.0306.1	Ensemble vis/rondelle M3 × 6, noir	4
90	5.1870.006	Couvercle à prise, prise L5-30R	1
91	5.1120.023	Prise L5-30R, CSA	1
92	5.1120.027	Prise 5-20R, CSA	2
93	5.1870.008	Couvercle à prise, prise 5-20R	2
94	2.08.171.1	Boulon à bride M6 × 12, noir	4
95	5.1810.000	Protège-tension, CSA	1
96	1.818.0514	Vis M5 × 14	2
97	5.1800.000	Redresseur	1
98	5.1210.920	Disjoncteur de 20 A, bouton-poussoir, CSA	2
99	5.1870.014	Couvercle de la prise, bouton poussoir	2
100	1.6177.1.04.1	Écrou de blocage M4, bride, noir	8
101	100687.21.10	Ensemble de fils	1
102	152.210002.42	Boîtier de commande, CSA	1
103	1.9074.1.0538.2	Ensemble boulon/rondelle M5 × 38	3
104	152.210003.01	Gaine à fil, boîtier de commande	1
105	5.1320.24	Conduite, plastique, 155 mm, CSA	1
106	152.210003.03	Fiche, couvercle d'extrémité, CSA	1
107	100687.21	Panneau de commandes	1
108	9.1700.009	Chargeur intelligent, SAE	1

SCHEMA DES PIÈCES DU MOTEUR

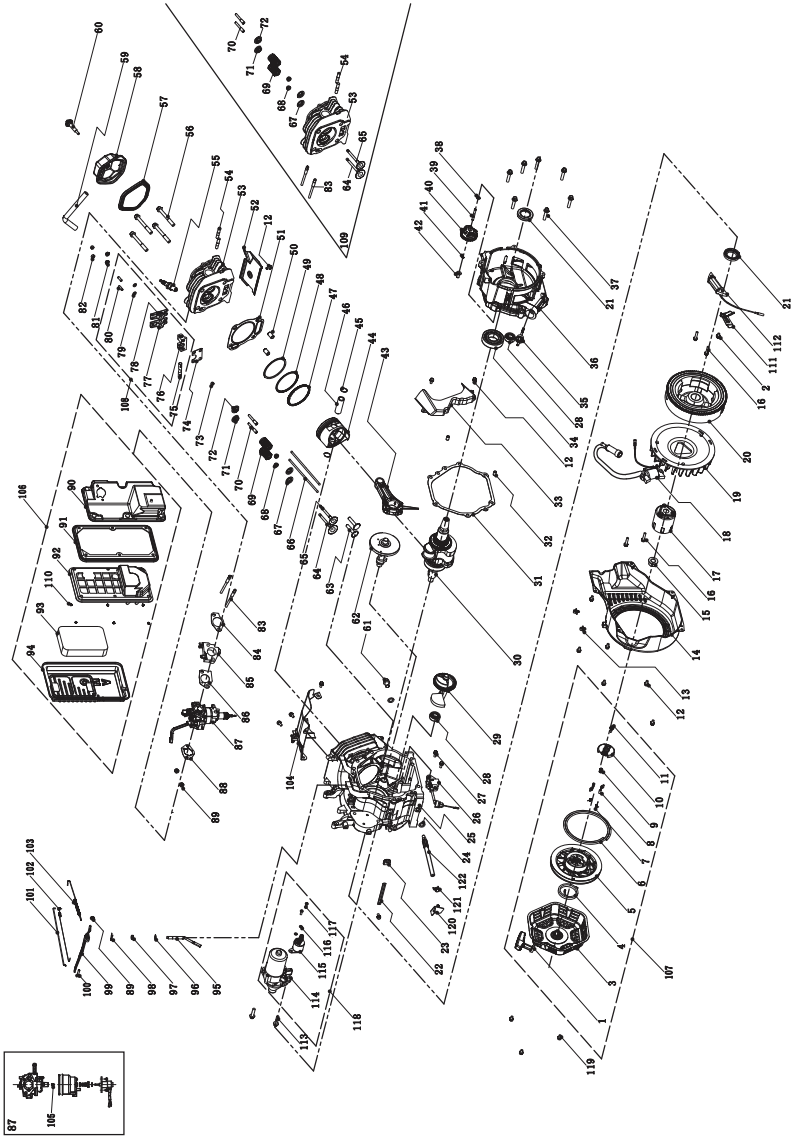

LISTE DES PIÈCES DU MOTEUR

N°	Numéro de pièce	Description	Qté
1	21.061300.01	Poignée, lanceur, souple, noir	1
2	1.5789.0608	Boulon à bride M6 × 8	1
3	46.061100.03.2	Couvercle, lanceur à rappel, noir	1
4	45.060005.00	Ressort, lanceur à rappel	1
5	45.061102.00	Bobine, lanceur à rappel	1
6	2.10.003.1	Corde Ø4 × 1550, noir	1
7	45.060003.00	Ressort, cliquet	2
8	45.060002.00	Cliquet de démarrage, acier	2
9	45.060009.00	Ressort, guide du cliquet	1
10	45.060007.00	Guide du cliquet	1
11	45.060008.00	Vis, guide du cliquet	1
12	1.5789.0612	Boulon à bride M6 × 12	12
13	2.05.005	Fixation Ø6	2
14	46.080100.01.21	Couvercle du ventilateur, bleu	1
15	2.02.007	Écrou M16 × 1.5	1
16	1.5789.0629	Boulon à bride M6 × 29	4
17	45.060001.00	Poulie, démarreur	1
18	46.123000.01	Bobine d'allumage	1
19	45.080001.00	Ventilateur de refroidissement	1
20	46.120100.04	Écrou de volant	1
21	2.11.007	Joint d'huile Ø35 × Ø52 × 8	2
22	2.05.050	Fixation de fil, 100 mm	1
23	152.070031.01	Gaine, fil, noir	1
24	2.03.023	Rondelle Ø12,5 × Ø20 × 2, boulon de vidange	2
25	46.030100.04	Carter de moteur	1
26	45.127000.02	Capteur de niveau d'huile	1
27	1.5789.0615	Boulon à bride M6 × 15	2
28	1.276.6202	Roulement 6202	2
29	47.050006.00	Compensateur de poids	1
30	45.050100.14	Vilebrequin	1
31	46.030008.00	Joint, carter de moteur	1
32	2.04.001	Goupille cylindrique Ø9 × 14	2
33	46.080600.00	Guide à air, côté droit	1
34	1.276.6207	Roulement 6207	1
35	46.031000.01.1	Jauge d'huile, noir	1
36	45.030007.00	Couvercle, carter de moteur	1
37	1.5789.0840	Boulon à bride M8 × 40	7
38	2.03.021.1	Rondelle Ø6,4 × Ø13 × 1, noir	1

N°	Numéro de pièce	Description	Qté
39	45.110013.00	Arbre, engrenage du régulateur	1
40	45.110100.00	Engrenage, régulateur	1
41	21.110011.00	Clip, engrenage du régulateur	1
42	45.110012.00	Bague, engrenage du régulateur	1
43	47.050200.00	Bielle	1
44	46.050005.00	Piston	1
45	2.09.004	Circlip Ø21 × Ø1	2
46	45.050003.00	Goupille, piston	1
47	46.050303.00	Anneau, huile	1
48	46.050302.00	Anneau, deuxième piston	1
49	46.050301.00	Anneau, premier piston	1
50	2.04.004	Goupille cylindrique Ø12 × 20	2
51	46.030009.01	Joint, culasse	1
52	46.080400.00	Guide à air, inférieur	1
53	46.010100.00	Culasse	1
54	2.01.010	Goujon M8 × 35	2
55	2.15.002(F6RTC)	Bougie d'allumage F6RTC	1
56	2.08.014	Boulon à bride M10 × 80	4
57	46.020002.00	Joint, couvercle de la culasse	1
58	46.021000.00	Couvercle, culasse	1
59	45.020001.02	Tube de reniflard	1
60	45.020100.00	Boulon, couvercle de la culasse	1
61	2.08.039	Boulon de vidange M12 × 1,5 × 15	1
62	46.041000.00	Arbre à cames	1
63	45.040013.00	Poussoir de soupape	2
64	45.040002.00	Soupape, admission	1
65	45.040006.00	Soupape, échappement	1
66	46.040005.00	Tige de poussée	2
67	45.040015.00	Dispositif de retenue, ressort à soupape	2
68	45.040017.00	Joint étanche à l'huile, soupape	2
69	45.040003.00	Ressort, soupape	2
70	23.040010.00	Boulon, culbuteur	2
71	45.040001.00	Dispositif de retenue, ressort à soupape d'admission	1
72	45.040007.00	Dispositif de retenue, ressort à soupape d'échappement	1
73	45.040008.00	Rotateur, ressort à soupape d'échappement	1
74	46.040004.00	Plaque de guide, tige de poussée	1

N°	Numéro de pièce	Description	Qté
75	46.040016.00	Arbre, culbuteur	1
76	46.040201.00	Dispositif de retenue, culbuteur	1
77	46.040009.00	Culbuteur, soupape d'admission	1
78	46.040018.00	Culbuteur, soupape d'échappement	1
79	1.97.1.06	Rondelle Ø6	2
80	22.040012.00	Vis, réglage de la soupape	2
81	1.6177.1.06	Écrou d'embase M6	2
82	21.040021.00	Écrou M6 × 0,5, blocage	2
83	2.01.008	Goujon M6 × M8 × 105	2
84	46.130002.20	Joint, isolant	1
85	45.130001.00	Isolant, carburateur	1
86	46.130003.20	Joint, carburateur	1
87	46.131000.20	Carburateur	1
88	46.130004.20	Joint, filtre à air	1
89	1.6177.06	Écrou d'embase M6	3
90	46.091100.03	Base, filtre à air	1
91	45.091002.20	Joint d'étanchéité, filtre à air	1
92	45.091001.20	Séparateur, filtre à air	1
93	45.091003.20	Élément, filtre à air	1
94	46.091200.04	Couvercle, filtre à air	1
95	45.110001.00	Arbre, bras du régulateur	1
96	2.03.019	Rondelle Ø8,2 × Ø17 × 0,8	1
97	2.11.006	Joint étanche à l'huile Ø7 × Ø14 × 5	1
98	45.110008.00	Goupille, arbre	1
99	45.110003.00	Bras, régulateur	1
100	2.08.040	Boulon M6 × 21, bras du régulateur	1
101	45.110006.00	Tige, régulateur	1
102	45.110005.00	Ressort, rappel du papillon	1
103	45.110007.00	Ressort, régulateur	1
104	46.080300.20	Guide à air, supérieur	1
105	46.131017.20	Gicleur principal standard	1
	46.131017.20.01	Gicleur principal d'altitude	/
106	46.091000.03.2	Filtre à air	1
107	46.061000.03.2	Ensemble de rappel	1
108	46.040200.00	Culbuteur	1
109	46.010000.00	Culasse	1
110	1.6177.1	Écrou d'embase M5	6
111	45.030006.00	Plaque, bobine	1
112	45.121000.00	Bobine, chargement	1
113	1.5789.0835	Boulon à bride M8 × 35	2

N°	Numéro de pièce	Description	Qté
114	45.125100.00	Ensemble démarreur	1
115	45.125200.03	Relais, démarreur, trois vitesses	1
116	1.93.05	Rondelle de blocage Ø5	2
117	1.16674.0516	Boulon à bride M5 x 16	2
118	45.125000.03	Ensemble démarreur	1
119	1.16674.0608	Boulon à bride M6 x 8	3
120	45.030200.00	Support	1
121	2.06.013	Fixation Ø13,5 x b10	1
122	45.032000.00	Tuyau, vidange d'huile	1

SCHEMA DE CABLAGE

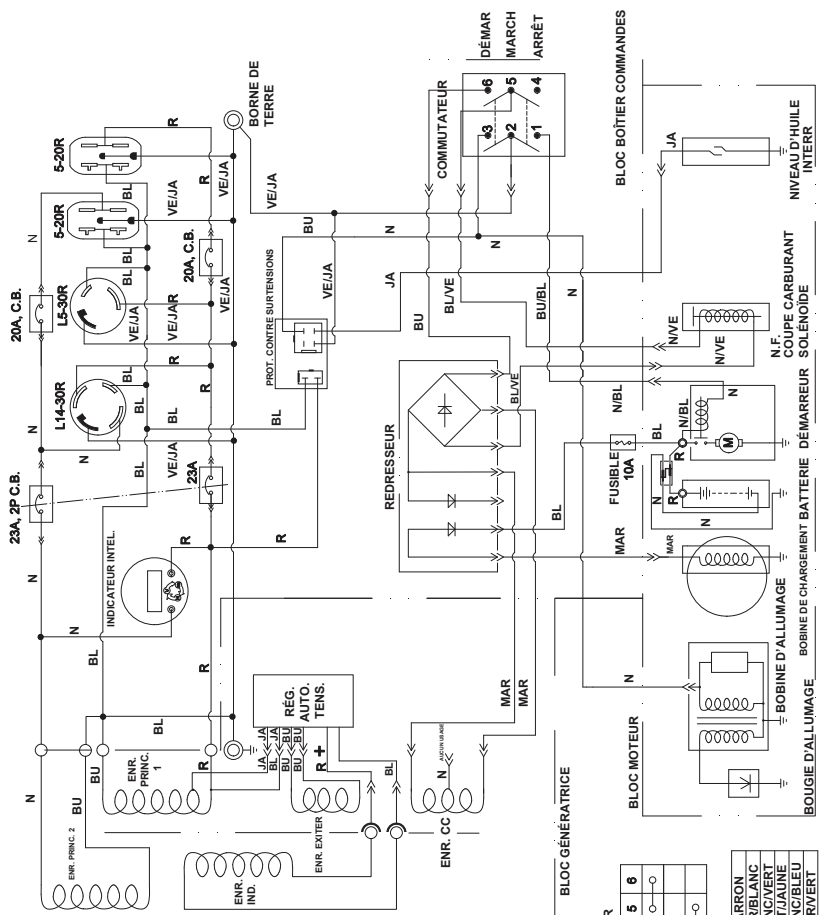

COMMUTATEUR

	1	2	3	4	5	6
DEMAR		○	○	○	○	○
MARCHE	○					
ARRRET		○	○	○	○	○

N	NOIR	MAR	MARRON
JA	JAUNE	NBL	NOIR/BLANC
BU	BLEU	BLVE	BLANC/VERT
VE	VERT	VEJA	VERT/JAUNE
VE	ROUGE	VEJA	ROUGE/JAUNE
BL	BLANC	NVE	NOIR/VERT

DÉPANNAGE

Problème	Causes possibles	Solution
Le moteur ne démarre pas.	Pas de carburant	Ajoutez du carburant.
	Bougie d'allumage défectueuse	Nettoyez et réglez la bougie ou remplacez-la.
	Faible niveau d'huile	Remplissez le carter de moteur jusqu'au niveau approprié.
		Placez la génératrice sur une surface plane.
	Fil de la bougie d'allumage desserré	Fixez le fil à la bougie d'allumage.
	Le robinet de carburant est fermé.	Ouvrez le robinet de carburant.
	Bouton/interrupteur d'allumage en position d'arrêt.	Appuyez sur l'interrupteur d'allumage pour le mettre en position de marche.
	Carburant expiré ou eau dans le carburant	Vidangez le carburant expiré et ajoutez du carburant frais.
Le moteur démarre, mais fonctionne irrégulièrement.	Inondé de carburant	Laissez l'appareil reposer pendant 10 minutes.
	Position incorrecte d'étrangleur	Déplacez le levier d'étrangleur jusqu'à ce qu'il s'arrête en position EXÉCUTER ou enfoncez-le complètement.
	Filtre à air sale	Nettoyez ou remplacez le filtre.
	Robinet de carburant sale.	Nettoyez le robinet de carburant.
Le moteur s'arrête pendant le fonctionnement.	Pare-étincelles crassé	Nettoyez le pare-étincelles.
	Pas d'essence	Remplissez le réservoir de carburant.
	Faible niveau d'huile	Remplissez le carter de moteur jusqu'au niveau approprié.
	Pare-étincelles encrassé	Nettoyez le pare-étincelles.
La génératrice ne peut pas alimenter suffisamment de courant ou elle surchauffe.	La génératrice est surchargée.	Examinez la charge et ajustez. Lisez « Ne Surchargez pas la Génératrice » (page 29).
	Filtre à air sale	Nettoyez ou remplacez le filtre.
	Position incorrecte d'étrangleur	Déplacez le levier d'étrangleur jusqu'à ce qu'il s'arrête en position EXÉCUTER ou enfoncez-le complètement.

Le moteur tourne, mais aucune sortie CA.	Mauvaise connexion du cordon d'alimentation	Vérifiez toutes les connexions.
	Disjoncteur est ouvert.	Réarmez le disjoncteur.
	Ensemble de balais défectueux	Remplacez l'ensemble de balais (centre d'entretien).
	Régulateur de tension automatique défectueux	Remplacez le régulateur de tension (centre d'entretien).
	Câblage desserré	Inspectez et serrez les connexions de câblage.
Autre	Appelez la ligne téléphonique d'assistance.	
Moteur tousse ou s'arrête.	Le régulateur du moteur est défectueux.	Appelez la ligne téléphonique d'assistance.
	Robinet de carburant sale.	Nettoyez le robinet de carburant.
	Le carburateur est sale et n'envoie pas assez de carburant.	Appelez la ligne téléphonique d'assistance.
	Position incorrecte d'étrangleur	Déplacez le levier d'étrangleur jusqu'à ce qu'il s'arrête en position EXÉCUTER ou enfoncez-le complètement.
Déclenchement répété du disjoncteur.	Surcharge	Examinez la charge et ajustez. Consultez la section « Ne Surchargez pas la Génératrice » (page 29).
	Cordons d'alimentation ou dispositif endommagés	Vérifiez la présence de fils endommagés, dénudés ou effilochés. Remplacez l'appareil défectueux.
	Disjoncteur encore trop chaud	Laissez l'appareil reposer pendant 5 minutes.

GARANTIE

Ce produit Mastercraft est garanti pendant une période de **trois (3) ans** à compter de la date de l'achat original contre les défauts de fabrication et de matériau(x).

Sous réserve des conditions et restrictions énoncées ci-dessous, le présent produit sera réparé ou remplacé (par un produit du même modèle ou par un produit ayant une valeur égale ou des caractéristiques identiques), à notre discrétion, pourvu qu'il nous soit retourné avec une preuve d'achat à l'intérieur de la période de garantie prescrite et qu'il soit couvert par la présente garantie. Nous assumerons le coût de tout remplacement ou réparation ainsi que les frais de main-d'œuvre s'y rapportant.

Ces garanties sont assujetties aux conditions et restrictions suivantes

- a. un contrat de vente attestant l'achat et la date d'achat doit être fourni;
- b. la présente garantie ne s'applique à aucun produit ou pièce d'un produit qui est usé ou brisé, qui est devenu hors d'usage en raison d'un emploi abusif ou inapproprié, d'un dommage accidentel, d'une négligence ou d'une installation, d'une utilisation ou d'un entretien inappropriés (selon la description figurant dans le guide d'utilisation ou le mode d'emploi applicable) ou qui est utilisé à des fins industrielles, professionnelles, commerciales ou locatives;
- c. la présente garantie ne couvre pas l'usure normale, pas plus que les pièces détachées ou les accessoires qui pourraient être fournis avec l'article et qui, de par leur nature, ont une durée de vie limitée et dont MARCHÉ s'attend à ce qu'ils deviennent inutiles ou inutilisables après une période d'utilisation raisonnable;
- d. la présente garantie ne s'applique pas à l'entretien régulier et aux articles de consommation comme le carburant, les lubrifiants, les sacs d'aspirateur, les lames, les courroies, le papier abrasif, les embouts, les mises au point ou les réglages;
- e. la présente garantie ne s'applique pas lorsque les dommages sont causés par des réparations ou des tentatives de réparation faites par des tiers (c'est-à-dire des personnes non autorisées par le fabricant);
- f. la présente garantie ne s'applique à aucun produit qui a été vendu à l'acheteur original à titre de produit remis en état ou remis à neuf (à moins qu'il n'en soit prévu autrement par écrit);
- g. la présente garantie ne s'applique à aucun produit ou pièce de produit lorsqu'une pièce d'un autre fabricant est installée dans celui-ci ou que des réparations ou modifications ou tentatives de réparation ou de modification ont été faites par des personnes non autorisées;
- h. la présente garantie ne s'applique pas à la détérioration normale du fini extérieur, notamment les éraflures, les bosses et les éclats de peinture, ou à la corrosion ou à la décoloration causée par la chaleur, les produits abrasifs et les produits de nettoyage chimiques;
- i. la présente garantie ne s'applique pas aux pièces vendues par une autre entreprise et décrites comme telles, lesquelles pièces sont couvertes par la garantie du fabricant s'y rapportant, le cas échéant.

Restrictions supplémentaires

La présente garantie s'applique uniquement à l'acheteur original et ne peut être transférée. Ni le détaillant ni le fabricant ne sont responsables des autres frais, pertes ou dommages, y compris les dommages indirects, accessoires, consécutifs ou exemplaires liés à la vente ou à l'utilisation du présent produit ou à l'impossibilité de l'utiliser.

Avis au consommateur

La présente garantie vous accorde des droits précis et il se peut que vous ayez d'autres droits, lesquels peuvent varier d'une province à l'autre. Les dispositions énoncées dans la présente garantie ne visent pas à modifier, à restreindre, à éliminer, à rejeter ou à exclure les garanties énoncées dans les lois fédérales ou provinciales applicables.

Importé par Mastercraft Canada Toronto, Canada M4S 2B8

Cette page a été intentionnellement laissée en blanc.

GARANTIE DU SYSTÈME ANTIPOLLUTION DE CHAMPION POWER EQUIPMENT, INC. (CPE) ET DE L'AGENCE DE PROTECTION ENVIRONNEMENTALE DES ÉTATS-UNIS (E.P.A. DES É.-U.)

Votre moteur Champion Power Equipment (CPE) répond aux normes d'émissions américaines de l'EPA des É.-U.

VOS DROITS ET OBLIGATIONS CONCERNANT LA GARANTIE :

L'EPA américaine et CPE sont heureux d'expliquer la garantie des systèmes fédéraux de contrôle des émissions de votre petit moteur de véhicule hors route 2022 et de l'équipement motorisé. Les nouveaux moteurs et les équipements doivent être conçus, fabriqués et équipés de petits moteurs répondants aux règlements de petits moteurs hors route de l'EPA au moment de la vente. CPE garantit le système antipollution du moteur de votre petit véhicule hors route pour la période décrite ci-dessous, pourvu que le moteur du petit véhicule hors route n'ait pas été utilisé de manière abusive, négligé, modifié sans approbation ou mal entretenu.

Votre système antipollution doit comprendre des pièces comme un carburateur, un système d'injection, un système d'allumage, un pot catalytique et une canalisation de carburant. Il doit aussi être équipé de tuyaux, courroies, connecteurs et autres ensembles reliés aux émissions. Si un défaut sous garantie survient, CPE réparera le moteur de votre petit véhicule hors route sans frais, y compris le diagnostic, les pièces et la main-d'œuvre.

COUVERTURE DE LA GARANTIE DU SYSTÈME ANTIPOLLUTION DU FABRICANT :

Le système antipollution est garanti pendant deux (2) ans et sous réserve des clauses indiquées ci-dessous. Si, pendant la période de couverture de la garantie, une pièce de votre moteur présente un défaut de matériaux ou de main-d'œuvre, CPE réparera ou remplacera cette pièce.

RESPONSABILITÉS DU PROPRIÉTAIRE CONCERNANT LA GARANTIE :

Comme propriétaire d'un petit véhicule hors route, vous êtes responsable d'effectuer l'entretien exigé comme indiqué dans votre manuel du propriétaire. CPE vous recommande de conserver tous vos reçus d'entretien de votre petit véhicule hors route, mais CPE ne peut pas refuser unilatéralement la réparation sous garantie à cause de l'absence de reçus ou parce que vous n'avez respecté les entretiens planifiés.

Comme propriétaire d'un petit véhicule hors route, vous devez toutefois être informé que CPE peut refuser de réparer ou remplacer une pièce de votre petit véhicule hors route couverte par la garantie si votre petit véhicule hors route ou une pièce s'avère défectueux à cause d'une utilisation abusive, a été négligée, mal entretenue ou modifiée sans autorisation.

Vous êtes responsable d'apporter votre petit véhicule hors route à un centre de réparations autorisé de CPE ou un autre centre de réparations comme décrit sous la clause (3), article (f) ci-dessous, un détaillant CPE ou CPE situé à Santa Fe Springs en Californie dès que le problème survient. Les réparations au titre de la garantie doivent être faites dans un délai raisonnable sans toutefois dépasser 30 jours.

Pour toutes questions concernant vos droits et responsabilités de votre garantie, communiquez avec :

Champion Power Equipment, Inc.
Service à la clientèle
12039 Smith Ave.
Santa Fe Springs, CA 90670
1 877 338-0999
tech@championpowerequipment.com

GARANTIE DU SYSTÈME ANTIPOLLUTION

Voici les clauses précises concernant la couverture de garantie de votre système antipollution :

- 1. CHAMP D'APPLICATION :** Cette garantie s'applique aux moteurs de petits véhicules hors route de 1997 ou plus récents. La période de garantie du système antipollution commence à la date de livraison du nouveau moteur ou équipement au premier acheteur/utilisateur final et la couverture doit être de 24 mois consécutifs par la suite.
- 2. COUVERTURE GÉNÉRALE DU SYSTÈME ANTIPOLLUTION**

CPE garanti au premier acheteur/utilisateur final du nouveau moteur ou équipement et à tous les acheteurs subséquents que le moteur du petit véhicule hors route est :

 - 2a. Conçu, fabriqué et équipé conformément aux normes d'émissions de l'EPA américaine pour les moteurs à allumage par étincelles de et moins de 19 kW.
 - 2b. Libre de tout défaut de matériaux et de fabrication qui fait en sorte que la déféctuosité d'une pièce sous garantie soit identique à tous égards importants à la pièce, tel que décrit dans la demande de certification du fabricant du moteur pour une période de deux ans.
- 3. LA GARANTIE DES PIÈCES DU SYSTÈME ANTIPOLLUTION SERA INTERPRÉTÉE COMME SUIV :**
 - 3a. Toute pièce garantie dont le remplacement n'est pas prévu dans le manuel du propriétaire doit être garantie pour la période de garantie du système antipollution. Si une telle pièce s'avère défectueuse pendant la période de garantie du système antipollution, CPE réparera ou remplacera la pièce comme indiqué au sous-paragraphe « d » ci-dessous. Toute pièce réparée ou remplacée au titre de la garantie du système antipollution sera garantie pour le reste de la période de couverture du système antipollution.
 - 3b. Toute pièce reliée au système antipollution n'étant soumise qu'à une inspection périodique comme décrite dans le manuel du propriétaire doit être garantie pour la période de garantie du système antipollution. Une déclaration dans de telles instructions écrites à l'effet de réparer ou remplacer si nécessaire, ne doit pas abréger la période de garantie du système antipollution. Toute pièce réparée ou remplacée au titre de la garantie du système antipollution sera garantie pour le reste de la période de couverture du système antipollution.
 - 3c. Toute pièce garantie, reliée au système antipollution, à être remplacée conformément à l'entretien planifié au manuel du propriétaire doit être garantie pour la période précédant le premier point de remplacement planifié pour cette pièce. Si la pièce est défectueuse avant le premier remplacement planifié, cette pièce sera réparée ou remplacée par CPE conformément au sous-paragraphe « d » ci-dessous. Toutes pièces reliées au système antipollution seront réparées ou remplacées au titre de la garantie de CPE et seront garanties pour le reste de la période de garantie du système antipollution avant le premier point de remplacement planifié de cette pièce reliée au système antipollution.

- 3d. La réparation ou le remplacement d'une pièce du système antipollution effectué au titre de la garantie du système antipollution par un atelier de réparations agréé de CPE sera sans frais.
- 3e. Le propriétaire ne doit pas être facturé pour la main-d'œuvre du diagnostic déterminant que la pièce couverte par la garantie du système antipollution est défectueuse pourvu qu'un tel diagnostic soit effectué par un atelier de réparations autorisé de CPE.
- 3f. CPE doit payer les réparations couvertes par la garantie sur les émissions dans les centres de réparations non autorisés dans les circonstances suivantes :
 - i. Le service est requis dans un centre de population avec une population de plus de 100 000 habitants selon les États-Unis. Recensement de 2000 sans centre de réparations autorisé par CPE ET
 - ii. Le service doit être rendu dans un centre de réparations autorisé par CPE situé à plus de 160 km (100 mi). La limite de distance de 160 km (100 mi) ne s'applique pas pour les états suivants : Alaska, Arizona, Colorado, Hawaii, Idaho, Montana, Nebraska, Nevada, New Mexico, Oregon, Texas, Utah et Wyoming.
- 3g. CPE sera responsable des dommages causés à d'autres composants du moteur d'origine ou des modifications approuvées causées directement par une défectuosité sous garantie d'une pièce liée au système antipollution couverte par la garantie du système antipollution.
- 3h. Tout au long de la période de garantie du système antipollution, CPE doit conserver une quantité suffisante de pièces relatives au système antipollution garanties pour répondre à la demande prévue de telles pièces reliées au système antipollution.
- 3i. Toutes les pièces de rechange du système antipollution autorisées et approuvées par CPE doivent être utilisées et fournies pour effectuer tous les entretiens ou réparations du système antipollution, et ce, sans frais. Une telle utilisation ne doit pas diminuer l'obligation de garantie de CPE.
- 3j. Des pièces ajoutées, modifiées ou non approuvées ne doivent pas être utilisées pour modifier ou réparer un moteur CPE. Une telle utilisation annulera la garantie du système antipollution et sera un motif suffisant pour rejeter une réclamation au titre de la garantie du système antipollution. CPE n'est pas responsable en vertu des présentes pour les défaillances des pièces garanties d'un moteur CPE causées par l'utilisation d'une telle pièce complémentaire ou modifiée non approuvée.

LES PIÈCES DU SYSTÈME ANTIPOLLUTION INCLUSES SONT : (en utilisant les parties de la liste applicables au moteur)

Systèmes couverts par la présente garantie	Description des pièces
Système de dosage de carburant	Régulateur de pression de carburant, carburateur et pièces internes
Système d'admission d'air	Filtre à air, tubulure d'admission
Système d'allumage	Bougie et pièces, système d'allumage électromagnétique
Système d'échappement	Tubulure d'échappement, pot catalytique
Pièces diverses	Tuyaux, pièces, joints d'étanchéité, joints statiques et colliers associés aux systèmes énumérés.
Émissions de vapeurs de carburant	Réservoir de carburant, bouchon du réservoir de carburant, pièces de canalisation de carburant (pour carburant liquide et les vapeurs de carburant), colliers, soupapes de sécurité, soupapes de commande, électrovalves de commande, commandes électroniques, diaphragmes de soupape à dépression, câbles de contrôle, fourchettes, soupapes de purge, joints, tuyaux à vapeur, séparateur de liquide/vapeur, réservoir à charbon actif, supports de montage du réservoir, connecteur d'orifice de purge du carburateur

POUR OBTENIR UNE RÉPARATION AU TITRE DE LA GARANTIE :

Vous devez apporter votre moteur CPE ou le produit sur lequel il est installé avec la carte d'enregistrement de garantie ou une autre preuve de la date d'achat originale, à vos frais, chez un concessionnaire Champion Power Equipment autorisé à vendre et réparer un produit CPE pendant ses heures ouvrables. Les centres de réparations définis à la clause (3) article (f) doivent être approuvés par CPE avant d'effectuer la réparation. Les réclamations de réparation ou d'ajustement s'avérant être uniquement causées par un défaut de matériaux ou de main-d'œuvre ne seront pas refusées même si l'entretien n'a pas été fait ou s'il n'a pas été utilisé correctement.

Pour toutes questions concernant vos droits et responsabilités de votre garantie ou pour obtenir une réparation au titre de la garantie, veuillez écrire ou appeler le service à la clientèle de Champion Power Equipment, Inc.

Champion Power Equipment, Inc.

12039 Smith Ave.

Santa Fe Springs, CA 90670

1-877-338-0999

Aux soins de : Service à la clientèle

tech@championpowerequipment.com