



ENREGISTREZ VOTRE PRODUIT
EN LIGNE

sur championpowerequipment.com



 1-877-338-0999

ou rendez-vous sur championpowerequipment.com

CONSERVEZ CES INSTRUCTIONS. Ce manuel contient des informations importantes relatives à la sécurité qui doivent être lues et comprises avant l'utilisation du produit. Dans le cas contraire, l'utilisateur s'expose à de graves blessures. Ce manuel doit être conservé avec le produit.

Les spécifications, descriptions et illustrations figurant dans ce manuel correspondent aux informations connues au moment de la publication, mais peuvent être modifiées sans préavis.

TABLE DES MATIÈRES	
Introduction	3
Définitions de sécurité	3
Instructions importantes relatives à la sécurité	4
Pictogrammes de fonctionnement	5
Commandes et caractéristiques	6
Treuil	6
Outils Requis	7
Pièces pour l'assemblage	7
Assemblage	8
Montage du treuil	8
Câblage du treuil	10
Fonctionnement	11
Recommandations pour un fonctionnement sûr	11
Autodépannage	11
Techniques d'utilisation du treuil de A à Z	12
Entretien	13
Lubrification	13
Remplacement de la corde d'acier	13
Remplacement de la corde synthétique	13
Corde synthétique	13
Fiche technique	14
Rendement	14
Schéma des pièces	15
Liste de pièces	16
Schéma des câblage	18
Dépannage	19

INTRODUCTION

Félicitations pour votre achat d'un produit de Champion Power Equipment (CPE). CPE conçoit, fabrique et offre un soutien à l'ensemble de nos produits conformément à de strictes spécifications et directives. Avec une connaissance appropriée du produit, une utilisation sûre et un entretien périodique, ce produit devrait satisfaire vos attentes pendant des années.

Nous déployons tous nos efforts pour assurer l'exactitude et l'intégralité de l'information contenue dans le présent manuel et nous nous réservons le droit de modifier, de changer et/ou d'améliorer le produit et le présent document à tout moment et sans préavis.

CPE accorde une grande importance à la façon dont nos produits sont conçus, fabriqués, utilisés et entretenus, ainsi qu'à la sécurité de l'opérateur et aux personnes se trouvant à proximité de la génératrice. Par conséquent, il est **IMPORTANT** d'examiner attentivement ce manuel du produit et toute autre documentation du produit et d'être pleinement conscient et bien informé de l'assemblage, du fonctionnement, des risques et de l'entretien du produit avant de l'utiliser. Familiarisez-vous bien avec le produit et assurez-vous que toute autre personne voulant l'utiliser fasse de même, en observant les procédures d'utilisation et les consignes de sécurité adéquates avant chaque utilisation. Veuillez toujours faire preuve de bon sens et exercer la plus grande prudence lorsque vous utilisez le produit afin d'éviter des accidents, des dommages matériels ou des blessures. Nous espérons que vous continuerez d'utiliser votre produit de CPE pendant des années et que vous en serez satisfait.

Lorsque vous communiquez avec CPE pour obtenir des pièces et/ou une réparation, vous devrez nous fournir les numéros de modèle et de série de votre produit. Transcrivez au tableau ci-dessous les informations figurant sur l'étiquette signalétique de votre produit.

ÉQUIPE DE SOUTIEN TECHNIQUE CPE

1-877-338-0999

NUMÉRO DE MODÈLE

100776

NUMÉRO DE SÉRIE

DATE D'ACHAT

LIEU D'ACHAT

DÉFINITIONS DE SÉCURITÉ

Les pictogrammes de sécurité visent à attirer votre attention sur les dangers potentiels. Il est essentiel de bien comprendre la signification des pictogrammes de sécurité. Les avertissements de sécurité n'éliminent pas tout danger. Les instructions ou avertissements qu'ils fournissent ne peuvent pas remplacer les mesures de prévention d'accidents appropriées.

DANGER

Le mot DANGER indique une situation dangereuse qui, si elle n'est pas évitée, causera des blessures graves ou mortelles.

AVERTISSEMENT

Le mot AVERTISSEMENT indique une situation dangereuse qui, si elle n'est pas évitée, pourrait causer des blessures graves ou mortelles.

MISE EN GARDE

MISE EN GARDE Indique une situation dangereuse qui, si elle n'est pas évitée, pourrait causer des blessures graves ou mortelles.

AVIS

AVIS indique des informations considérées importantes, mais non liées aux dangers (ex., des messages relatifs aux dommages matériels).

INSTRUCTIONS IMPORTANTES RELATIVES À LA SÉCURITÉ

⚠ AVERTISSEMENT

Ne pas excéder la capacité nominale.

⚠ DANGER

Éviter d'utiliser le treuil pour soulever ou déplacer des gens ou des animaux.

⚠ DANGER

Maintenir une distance sûre entre les personnes et le corde sous tension.

⚠ DANGER

Ne jamais marcher sur ou près d'un corde sous tension.

⚠ AVERTISSEMENT

Le corde peut se rompre avant que le moteur s'arrête. Pour les charges lourdes ou près de la capacité nominale, utiliser une poulie coupée pour réduire la charge sur le corde.

⚠ AVERTISSEMENT

Ne pas utiliser de véhicule pour tirer une charge (remorquer) avec le corde du treuil. Le corde pourrait se rompre.

⚠ AVERTISSEMENT

Ne tirer qu'à partir des zones spécifiées par le fabricant du véhicule utilisé.

⚠ AVERTISSEMENT

Ne pas utiliser ce treuil pour immobiliser ni retenir un véhicule durant une longue période. Ne pas utiliser ce treuil pour immobiliser un véhicule pendant son transport.

⚠ AVERTISSEMENT

Débrancher la télécommande et les fils de la batterie lorsque le treuil n'est pas utilisé.

⚠ AVERTISSEMENT

Éviter les charges de choc en utilisant l'interrupteur de commande de façon intermittente dans le but de tendre le corde. Les charges de choc peuvent excéder de façon importante la capacité nominale du corde et du tambour.

Ne pas faire avancer le véhicule tout en treuillant. Un relâchement de traction peut entraîner une charge de choc sur le corde.

⚠ AVERTISSEMENT

Les batteries contiennent des acides et produisent des gaz explosifs.

Tenir les batteries éloignées des étincelles, des flammes et des cigarettes en tout temps. Porter des lunettes de sécurité et protéger les yeux en tout temps. Ne pas se pencher sur les batteries pendant le fonctionnement.

⚠ AVERTISSEMENT

Lorsque le corde est enroulé, s'assurer qu'il regagne sa position en passant par la partie inférieure du tambour et non par le dessus.

Pour enrouler correctement le corde, porter des gants et maintenir une légère tension sur le corde tout en actionnant le bouton de télécommande pour le rembobiner. Marcher vers le treuil en évitant de laisser le corde glisser dans les mains. Ne pas laisser les mains approcher à plus de 30 cm (12 po) du treuil lors de l'enroulement. Couper l'alimentation du treuil et répéter la procédure jusqu'à ce qu'il ne reste que quelques pieds de corde. Débrancher la télécommande et terminer l'enroulement en faisant tourner le tambour à la main avec l'embrayage libéré. Garder les mains éloignées du déflecteur et du tambour lorsque le treuil est alimenté.

⚠ AVERTISSEMENT

Ne pas utiliser de palan. Ne pas utiliser pour soulever une charge au-dessus de la tête.

⚠ MISE EN GARDE

Porter des gants pour protéger les mains lors de la manipulation du corde. Ne jamais laisser le corde glisser dans les mains.

⚠ MISE EN GARDE

Ne pas enrouler le corde autour d'un objet ni le raccrocher sur lui-même.

⚠ MISE EN GARDE

Si le véhicule est dans une pente, poser des blocs aux roues.

⚠ MISE EN GARDE

La durée de la traction devrait être aussi brève que possible.

Si le moteur devient anormalement chaud au toucher, couper l'alimentation sur-le-champ et laisser le treuil refroidir durant quelques minutes. Éviter une traction excédant une minute pour les charges à ou près de la capacité nominale.

⚠ MISE EN GARDE

Si le moteur s'arrête, couper l'alimentation du treuil.

Les treuils électriques sont conçus et fabriqués pour une utilisation intermittente et ne devraient pas être utilisés pour des applications continues.

⚠ MISE EN GARDE

Ne jamais dégager l'embrayage lorsqu'il y a une charge sur le treuil.

⚠ MISE EN GARDE

Utiliser la courroie du crochet pour l'enroulement et le déroulement de la corde





⚠ MISE EN GARDE

NE PAS mélanger des batteries neuves et usagées.

NE PAS mélanger des batteries alcalines, standard ou rechargeables.

Pictogrammes de fonctionnement

Les symboles suivants peuvent être utilisés avec ce produit. Veuillez vous familiariser avec ces symboles et apprendre leur signification. L'interprétation adéquate des symboles vous permettra d'utiliser le produit de façon plus sécuritaire.

Pictogramme	Signification
	Poussez et tournez l'embrayage vers le position «IN» pour rétracter la corde.
	Tirez et tournez l'embrayage vers le position «OUT» pour libérer le corde.
	Direction de bobinage.
	Borne positive de la batterie.
	Borne négative de la batterie.

COMMANDES ET CARACTÉRISTIQUES

Lisez ce manuel d'utilisation avant d'utiliser votre génératrice. Apprenez à repérer et à vous servir des commandes et des caractéristiques. Conservez ce manuel pour le consulter ultérieurement.

Treuil

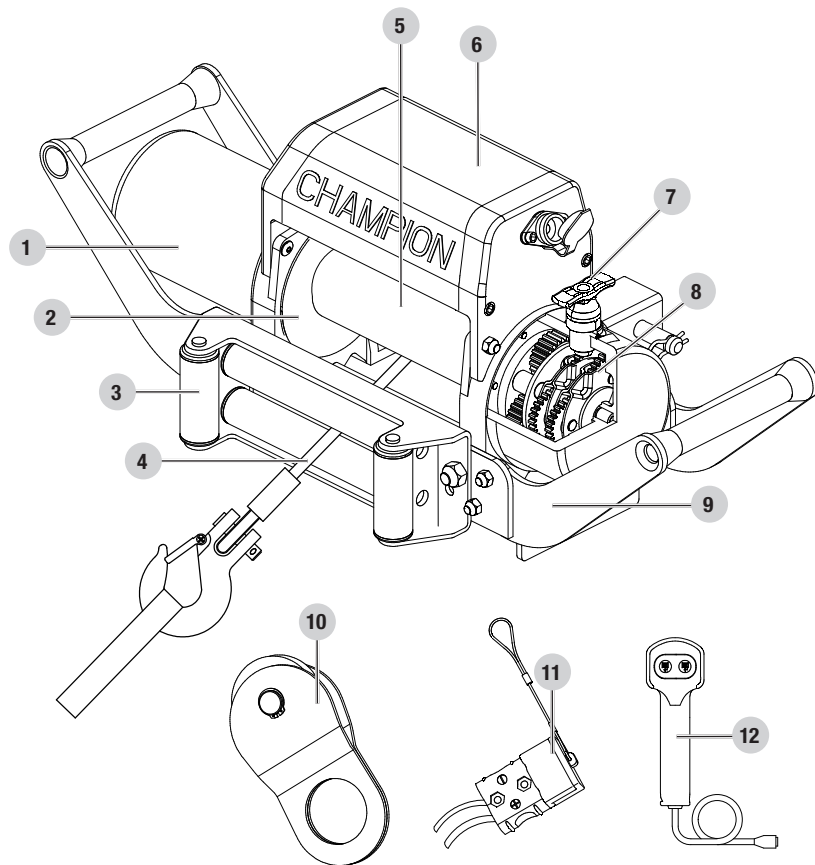

- 1. Moteur** – Un moteur de 2,7 kW (3,6 HP) 12V cc assure l'alimentation du mécanisme d'engrenage planétaire.
- 2. Tambour du treuil** – Le tambour du treuil est le cylindre sur lequel le corde est rangé. Il peut libérer ou enrôler le corde selon l'interrupteur de télécommande.
- 3. Chaumard à rouleaux** – Lorsque vous utilisez le treuil à un angle du cintre à rouleaux actes de guider le corde sur le tambour et minimise les dommages sur le corde contre l'abrasion sur la monture du treuil ou pare-chocs.
- 4. Corde d'acier** – Un corde d'aéronef galvanisé de 9,2 mm × 26 m (3/8 po × 85 pi) et conçu précisément pour une capacité de charge de 4 536 kg (10 000 lb).
- 5. Système de freinage** – L'action de freinage est automatiquement appliquée au tambour du treuil par un frein mécanique distinct lorsque le moteur du treuil est arrêté et qu'il y a une charge sur le corde.

6. **Solénoïde** – L'alimentation de la batterie du véhicule circule dans l'interrupteur du solénoïde / contacteur étanche à la température avant d'être acheminée au moteur du treuil.
7. **Embrayage à déroulement libre** – L'embrayage permet à l'opérateur de dégager manuellement (sortie) le tambour d'enroulement du train d'engrenage, libérant le roulement. Engager l'embrayage (entrée) verrouille le treuil dans le système d'engrenage.
8. **Système d'engrenage planétaire** – L'engrenage réducteur convertit la puissance du moteur du treuil en forces extrêmes de traction. Ce système permet un couple élevé tout en conservant le format compact et le poids léger du treuil.
9. **Adaptateur de remorquage Speed Mount** – Adaptateur pour montage sur réceptacle de remorquage avant ou arrière de catégorie III et entreposage hors véhicule. Changer avant d'acheminer au moteur du treuil.
10. **Poulie à chape ouvrante** – Utilisé correctement, la poulie peut doubler la puissance de traction du treuil, ou modifier la traction directement sans endommager le corde.
11. **Conducteurs à raccord rapide** – câbles lourds de 1,8 m (6 pi) avec des fils de connexion rapides
12. **Télécommande** – Des interrupteurs doubles pour alimenter le corde vers ou hors du tambour du treuil.

Outils Requis

- 13 mm de cle ou de douille (non incluse)
- 16 mm de cle ou de douille (non incluse)
- pince a bec effile (non incluse)

Pièces pour l'assemblage

Pièce	Qté (Pièce)	Quincaillerie	Qté (Quincaillerie)	Outils requis
Adaptateur de remorquage Speed Mount ^{MC}	1	Boulon M8 × 22	4	2× 13mm cle ou douille
		Écrou freiné M8	4	
		Goupille de remorquage	1	
		Goupille R	1	
Chaumard à rouleaux	1	Boulon M10 × 35	2	2× 16mm cle ou douille
		Rondelle Ø10	2	
		Rondelle frein Ø10	2	
		Écrou freiné M10	2	
Corps du treuil	1	Boulon M10 × 35	4	1× 16mm cle ou douille
		Rondelle Ø10	4	
		Rondelle frein Ø10	4	
		Écrou freiné M10	4	
Crochet a chape	1			Pince à bec effile
Courroie jaune	1			
Conducteurs à raccord rapide de 1,8 m (6 pi)	1			
Télécommande	1			
Poulie à chape ouvrante	1			

ASSEMBLAGE

Ce treuil CPE de 4 536 kg (10,000 lb) est conçu selon un modèle à boulon, un standard pour cette catégorie de treuils. Plusieurs trusses de montage qui utilisent ce modèle à boulon sont offertes pour la plupart des camions, VUS et VTT. Si vous ne pouvez trouver de trousse localement, communiquez avec CPE et nous vous donnerons le nom d'un détaillant.

Si l'adaptateur de remorquage Speed Mount^{MC} est utilisé, les trois principales sections (moteur, tambour et boîtier de roulement) doivent être alignées correctement. Un bon alignement du treuil permettra une répartition égale de la charge complète.

⚠ MISE EN GARDE

Les boulons de montage doivent être de dimension SAE de catégorie 5, ou mieux, et le couple de serrage de 34 pieds-livre.

⚠ MISE EN GARDE

Si une plaque de montage est utilisée, s'assurer que les trois sections principales (moteur, tambour et boîtier d'engrenage) sont bien alignés. Un alignement adéquat du treuil permettra une répartition égale de la charge nominale globale.

🗨 AVIS

Le type de véhicule sur lequel le treuil et le canal de montage seront appliqués déterminera le type de trousse de montage à utiliser (adaptateur de remorquage Speed Mount^{MC}, canal de montage régulier ou trousse de montage spéciale).

Montage du treuil

1. Étirer les bras de l'adaptateur de remorquage Speed Mount et fixer avec quatre (4) boulons et écrous M8.

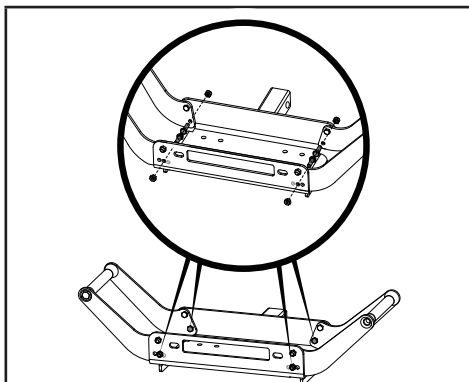

🗨 AVIS

Veuillez utiliser le trou du milieu ou le trou le plus à l'extérieur, car le trou le plus à l'intérieur interfère avec ce guide-câble à rouleaux de style

2. Insérer deux (2) boulons M10 × 35 dans le trou du canal de montage et fixer le chaumard à rouleaux au canal de montage avec deux (2) rondelles plates, rondelles frein et écrous M10 fournis.

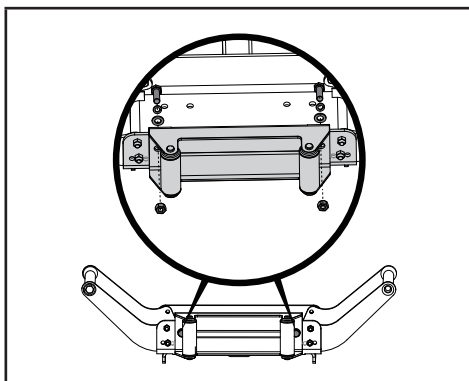

3. Retourner le treuil à l'envers. Insérer quatre (4) écrous M10 dans les trous du treuil.

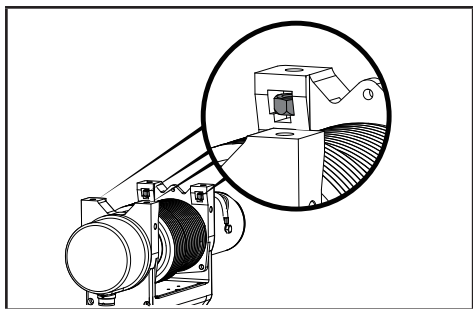

4. Placer l'adaptateur de remorquage Speed Mount sur le treuil en s'assurant que le treuil soit centré sur le canal de montage.

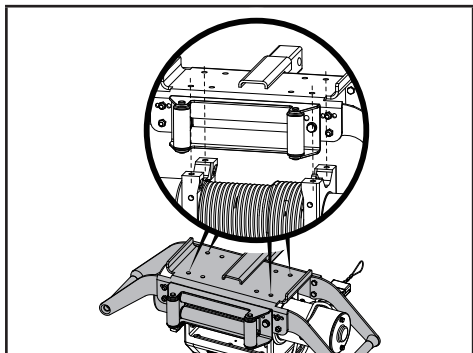

5. Fixer avec quatre (4) vis d'assemblage M10, quatre rondelles frein et quatre (4) rondelles plates dans le trou.

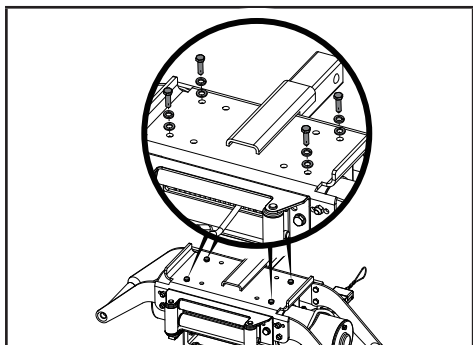

6. Désengagez l'embrayage en déplaçant/ tirant la poignée d'embrayage vers la position «out». Relâchez le câble et tirez à travers la fente à l'avant du canal.

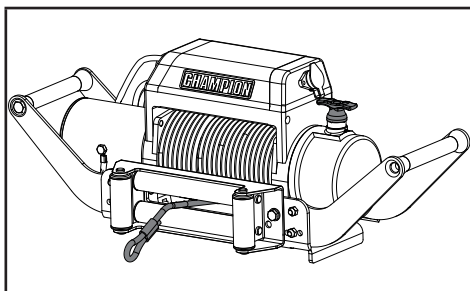

7. Fixer le crochet de levage à chape et la courroie.

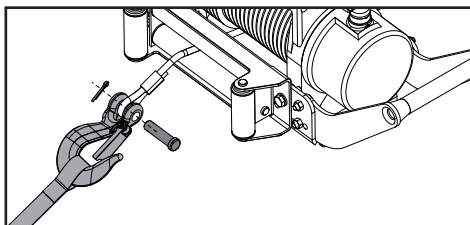

8. Insérer l'adaptateur de remorquage Speed Mount dans le réceptacle et fixer avec la goupille.

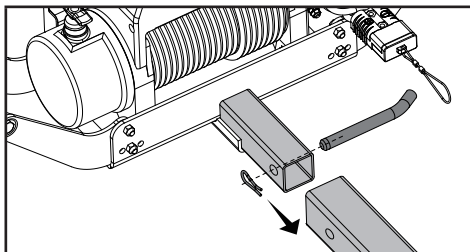

Câblage du treuil

Raccordez correctement tous les câbles pour que le treuil soit complètement fonctionnel.

⚠ MISE EN GARDE

NE jamais alimenter de câbles électriques près des bords aiguisés, dans ou près des pièces mobiles ou des pièces devenant chaudes.

⚠ MISE EN GARDE

Les câbles de batterie ne devraient pas être tendus. Laisser un peu de jeu pour permettre le mouvement des câbles.

1. Raccordement des cordes de batterie :

- 1a. Raccordez le câble rouge (+) à la borne positive (+) de la batterie de 12 V du véhicule.
- 1b. Raccordez le câble noir (-) à la borne négative (-) de la batterie de 12 V du véhicule. Consultez le schéma de câblage.

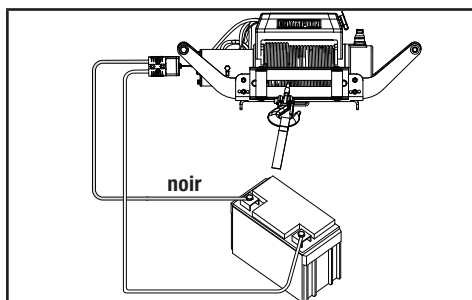

2. Raccordement des conducteurs à raccord rapide :

- 2a. Insérez le connecteur rapide mâle dans la femelle connexion rapide pour terminer le câblage.

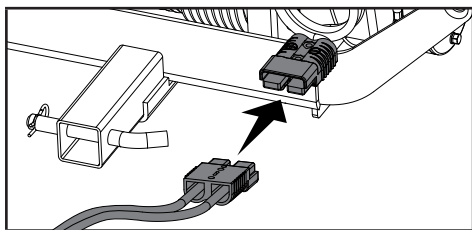

3. Fixez le fil de télécommande au treuil et testez son bon fonctionnement.

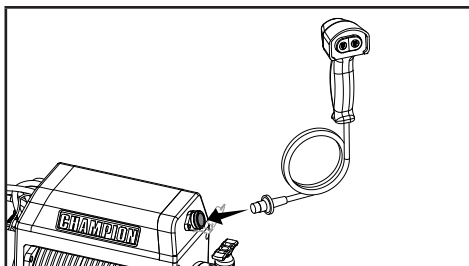

4. Assurez-vous que le tambour tourne correctement. Tirez et tournez le bouton d'embrayage sur la position « out » (décrabotage). Tirez légèrement la corde hors du tambour puis tournez le bouton d'embrayage à la position « in » pour accoupler les engrenages. Enfoncez le bouton de déroulement de la corde de l'interrupteur installé sur le guidon. Vos raccords sont effectués correctement lorsque le tambour tourne et déroule plus de corde. Vos raccords au moteur sont inversés si le tambour tourne, mais qu'il enroule la corde. Répétez et vérifiez la rotation.

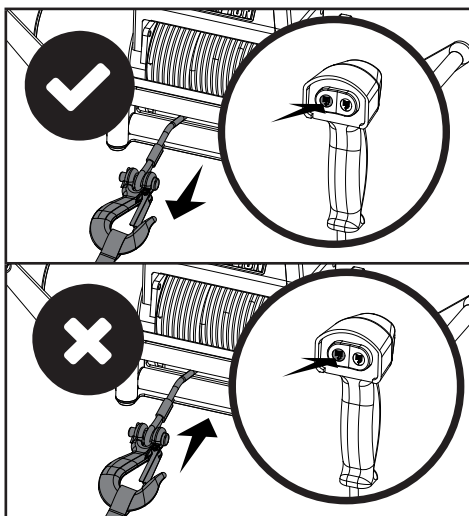

FONCTIONNEMENT

Recommandations pour un fonctionnement sûr

Le treuil a une capacité de 4 536 kg (10,000 lb) à la première couche (maximum), lors de l'enroulement de la première couche de corde sur le tambour. Les surcharges peuvent endommager le treuil, le moteur ou le corde.

Pour les charges de plus de 50 % de la charge nominale du treuil, nous vous recommandons d'utiliser une poulie/poulie à chape ouvrante (incluse) pour doubler le corde. Cela permettra :

- de réduire le nombre ou les couches de corde sur le tambour,
- de réduire la charge sur le corde jusqu'à concurrence de 50 %.

En doublant la ligne au véhicule, fixez-la au cadre ou à une autre partie pouvant porter une charge. Le moteur du véhicule devrait tourner durant le fonctionnement du treuil, afin de minimiser l'appel à la batterie et maximiser le pouvoir et la vitesse du treuil. Si le treuil est utilisé durant une période de temps considérable alors que le moteur est éteint, la batterie pourrait se vider et devenir trop faible pour redémarrer le moteur.

Apprenez à connaître le treuil avant d'en avoir besoin. Nous vous recommandons d'effectuer quelques tests pour apprendre à maîtriser les diverses techniques d'arrimage, à reconnaître les sons du treuil selon diverses charges, la façon dont le corde s'enroule sur le tambour, etc.

Inspectez le corde et l'équipement avant chaque utilisation. Une corde éraillée ou endommagée devra être remplacée sur-le-champ. Utilisez uniquement une corde de remplacement identique à celle du fabricant ayant exactement les mêmes caractéristiques techniques.

Vérifiez l'installation et les boulons du treuil pour vous assurer qu'ils sont bien serrés avant chaque utilisation. Rangez la télécommande dans votre véhicule, à l'abri de tout dommage.

Tout treuil semblant endommagé de quelque manière que ce soit, usé ou qui fonctionne mal DOIT ÊTRE MIS HORS SERVICE JUSQU'À CE QU'IL SOIT RÉPARÉ. Il est recommandé de faire appel à un centre de service autorisé par le fabricant pour effectuer les réparations requises.

N'accrochez que les surfaces du véhicule spécifiées par son fabricant. Seuls les accessoires et/ou adaptateurs fournis par le fabricant doivent être utilisés.

Autodépannage

Choisissez un point d'ancrage approprié, tel qu'un solide tronc d'arbre ou un bloc rocheux. Employez toujours une chaîne de bride (non incluse) autour du point d'attache.

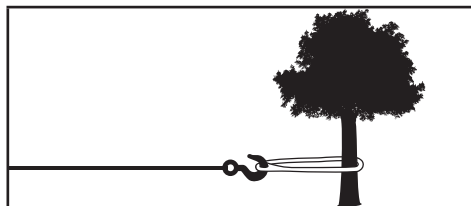

Le treuil est muni d'un guide d'aluminium pour guider le corde et réduire la courbure lors d'arrimage à courte distance. N'utilisez jamais le treuil dans un angle très prononcé, car le corde s'accumulera sur un côté du tambour causant des dommages à le corde et au treuil.

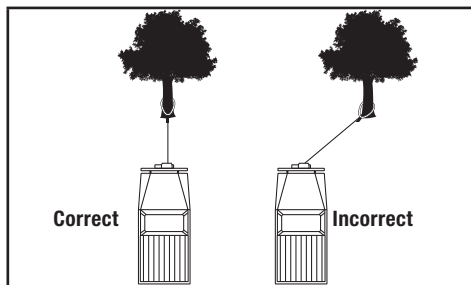

Il est possible de tirer le véhicule en angle sur une courte distance pour le redresser. Les tractions à grande distance devraient être effectuées avec le corde synthétique à un angle de 90° au treuil et au véhicule. Pour tirer une lourde charge, couvrez le corde d'une couverture ou d'une veste à une distance d'environ 1,5 à 1,8 m (5 à 6 pi) du crochet.

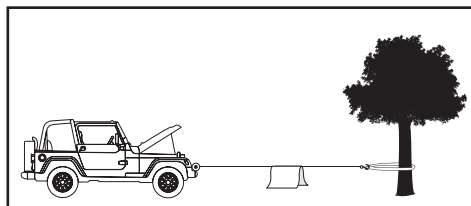

Dans le cas où le corde se romprait, cela permettra de réduire le contrecoup. Pour plus de protection, ouvrez le capot du véhicule. Pour des charges supérieures à 50 %, il est recommandé d'utiliser la poulie coupée (inclus) pour doubler le corde.

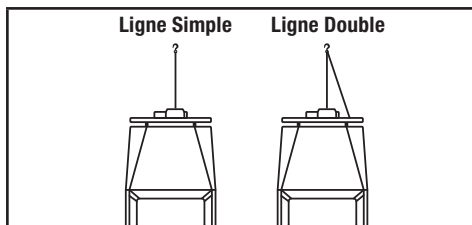

Ainsi, la charge sur le treuil et la tension sur le corde sont réduites d'environ 50 %.

Techniques d'utilisation du treuil de A à Z

- A. Prenez le temps d'analyser la situation et de bien planifier la manœuvre.
- B. Portez des gants pour protéger vos mains.
- C. Libérez l'embrayage pour que le corde se déroule librement et pour économiser l'énergie de la batterie.
- D. Fixez la courroie au crochet de levage à chape.
- E. Tirez la corde synthétique vers le point d'ancrage désiré à l'aide de la courroie.
- F. Fixez solidement le crochet de levage à chape au point d'ancrage : sangle, chaîne ou poulie coupée. Ne fixez pas le crochet en boucle à le corde.
- G. Engagez l'embrayage.
- H. Branchez la télécommande au treuil. Si vous souhaitez contrôler le treuil de l'intérieur du véhicule, passez alors la télécommande par une fenêtre ouverte afin d'éviter que les cordes soient coincées dans la porte.
- I. Démarrez le moteur afin de réapprovisionner la batterie.
- J. Couvrez le corde d'une couverture ou d'une veste à une distance d'environ 1,5 à 1,8 m (5 à 6 pieds) du crochet. Pour plus de protection, ouvrez le capot du véhicule.
- K. Actionnez le corde pour réduire le jeu dans la corde. Une fois le corde sous tension, tenez-vous à bonne distance et ne tentez jamais de la franchir.
- L. Vérifiez attentivement les ancrages et assurez-vous que tous les raccords soient solidement fixés.
- M. Inspectez le corde. Assurez-vous que le tambour contient au moins 5 tours de le corde.
- N. Dégagez les environs. Assurez-vous que les gens autour se tiennent à bonne distance et que personne n'est placé directement devant ni derrière le véhicule, ni près du point d'ancrage.
- O. Commencez à tirer. Assurez-vous que le corde s'enroule uniformément et fermement autour du tambour. Afin de faciliter le processus, le véhicule tiré peut être conduit lentement. Évitez les charges de choc et maintenez la corde synthétique sous tension.
- P. Placez l'embrayage du véhicule à tirer au neutre et libérez le frein à main. Ne relâchez la pédale de frein que lorsque le treuil est à sa tension maximale. Évitez les charges de choc du treuil, ce qui risque d'endommager le treuil, la corde et le véhicule.
- Q. Le treuil électrique est conçu en vue d'un usage intermittent. Lorsqu'il fonctionne à pleine charge, alors qu'une seule épaisseur de corde est enroulée, limitez son fonctionnement à une minute tout au plus avant de le laisser refroidir pendant quelques minutes et de reprendre la manœuvre.
- R. L'utilisation du treuil est terminée dès que le véhicule est ramené sur un sol stable et peut avancer par ses propres moyens.
- S. Immobilisez le véhicule et assurez-vous d'appliquer les freins et de positionner la transmission en position de stationnement.
- T. Relâchez la tension sur le corde. Le treuil n'est pas conçu pour retenir un véhicule durant une longue période de temps.
- U. Libérez le corde de l'ancrage.
- V. Rembobinez le corde. Assurez-vous que le corde déjà sur le tambour s'est enroulée serrée et de façon égale. Sinon, déroulez la corde pour la rembobiner à partir du point où elle est bien serrée.
- W. Gardez les mains à bonne distance du tambour et du déflecteur lorsque le corde s'enroule.

- X. Bloquez le crochet et la courroie.
- Y. Débranchez la télécommande et rangez-la dans un endroit propre et sec.
- Z. Nettoyez et inspectez tous les raccords et le matériel de fixation en vue d'une prochaine utilisation du treuil.

ENTRETIEN

Le propriétaire ou opérateur est responsable de l'entretien périodique.

Procédez à tout entretien prévu promptement. Corrigez tout problème avant d'actionner le treuil.

AVERTISSEMENT

Ne jamais utiliser un treuil endommagé ou défectueux.

AVERTISSEMENT

Un entretien inadéquat annulera la garantie.

AVIS

Pour obtenir de l'aide ou des pièces, communiquer avec le service à la clientèle au 1-877-338-0999.

Lubrification

Toutes les pièces en mouvement dans le treuil électrique ont été lubrifiées à l'aide d'une graisse au lithium à haute température, à l'usine. Aucune lubrification interne n'est requise. Lubrifiez le système de corde périodiquement à l'aide l'une huile légère et pénétrante.

Remplacement de la corde d'acier

Il est recommandé de faire effectuer toute modification par un centre de service autorisé par le fabricant et d'utiliser seulement des pièces fournies par le fabricant.

1. Déplacez l'anneau de la came à la position « Sortie ».
2. Déroulez le corde à sa pleine longueur. Examinez de quelle manière la corde existante est connectée à l'intérieur du tambour.
3. Retirez l'ancien corde et remplacez-le par le nouveau.
4. Rembobinez le corde sur le tambour en évitant les torsions.

Remplacement de la corde synthétique

Il est recommandé de faire effectuer toute modification par un centre de service autorisé par le fabricant et d'utiliser seulement des pièces fournies par le fabricant.

1. Déplacez l'anneau de la came à la position « Sortie ».
2. Déroulez la corde synthétique à sa pleine longueur. Examinez de quelle manière la corde existante est connectée à l'intérieur du tambour.
3. Retirez l'ancienne corde synthétique et remplacez-la par la nouvelle.
4. Rembobinez la corde synthétique sur le tambour en évitant les torsions.

Corde synthétique

Rincer régulièrement la corde synthétique à l'eau pour retirer le sable, la saleté, la boue et les débris pouvant s'incruster ou s'accumuler dans la corde durant l'utilisation. Cela en prolongera la durée.

AVIS

Inspecter la corde avant et après chaque utilisation. Si la corde est effilochée, elle doit être remplacée.

FICHE TECHNIQUE

Rendement

Modèle de treuil	100776	Poids brut	57 kg (125,7 lb)
Tension nominale	4 536 kg (10,000 lb)	Poids net	53 kg (116,8 lb)
Rapport de démultiplication	216:1	Longueur	55,5 cm (21,9 po)
Moteur	à enroulement série 2,7 kW (3,6 HP)	Largeur	5,6 cm (14,2 po)
Cycle de tâche	Usage intermittent seulement	Hauteur	10,5 cm (26,7 po)
Format du tambour	63 mm × 224,5 mm (2,5 po × 8,8 po)	Modèle à boulon ...	25,4 cm (11,4 cm) × 10 po (4,5 po)
Corde	9,2 mm × 26 m (3/8 po × 85 pi)		

Vitesse linéaire et courant du moteur (première couche)

Traction maximale	lb	0	2 000	4 000	6 000	8 000	10 000
	kg	0	907	1 814	2 722	3 629	4 536
Vitesse linéaire (CC 12V)	ppm	15,7	9,8	7,2	5,9	4,9	3,9
	mpm	4,8	3,0	2,2	1,8	1,5	1,2
Courant moteur (CC 12V)	A	115	175	220	280	320	400
Temps de fonctionnement*	Minute	1	1	1	1	1	1
Délai de refroidissement**	Minute	5	5	5	5	5	5

* Si le moteur devient trop chaud au toucher, arrêtez le treuil sur-le-champ et laissez-le refroidir durant 5 minutes. Ne tirez pas durant plus d'une minute à ou près de la charge nominale.

** Les treuils électriques sont conçus et fabriqués pour un usage intermittent et ne devraient pas être utilisés pour des applications continues.

Traction maximale et capacité du corde

Couches de corde sur le tambour		1	2	3	4
Capacité de traction maximale par couche	lb	10 000	8 000	6 600	5 600
	kg	4 536	3 629	2 994	2 540
Capacité du corde par couche	pi	18	39,4	64	85
	m	5,5	12	19,5	26

Il est recommandé d'utiliser une double ligne de corde et une poulie ouvrante pour tirer des charges de plus de 50 %.

Schéma des pièces

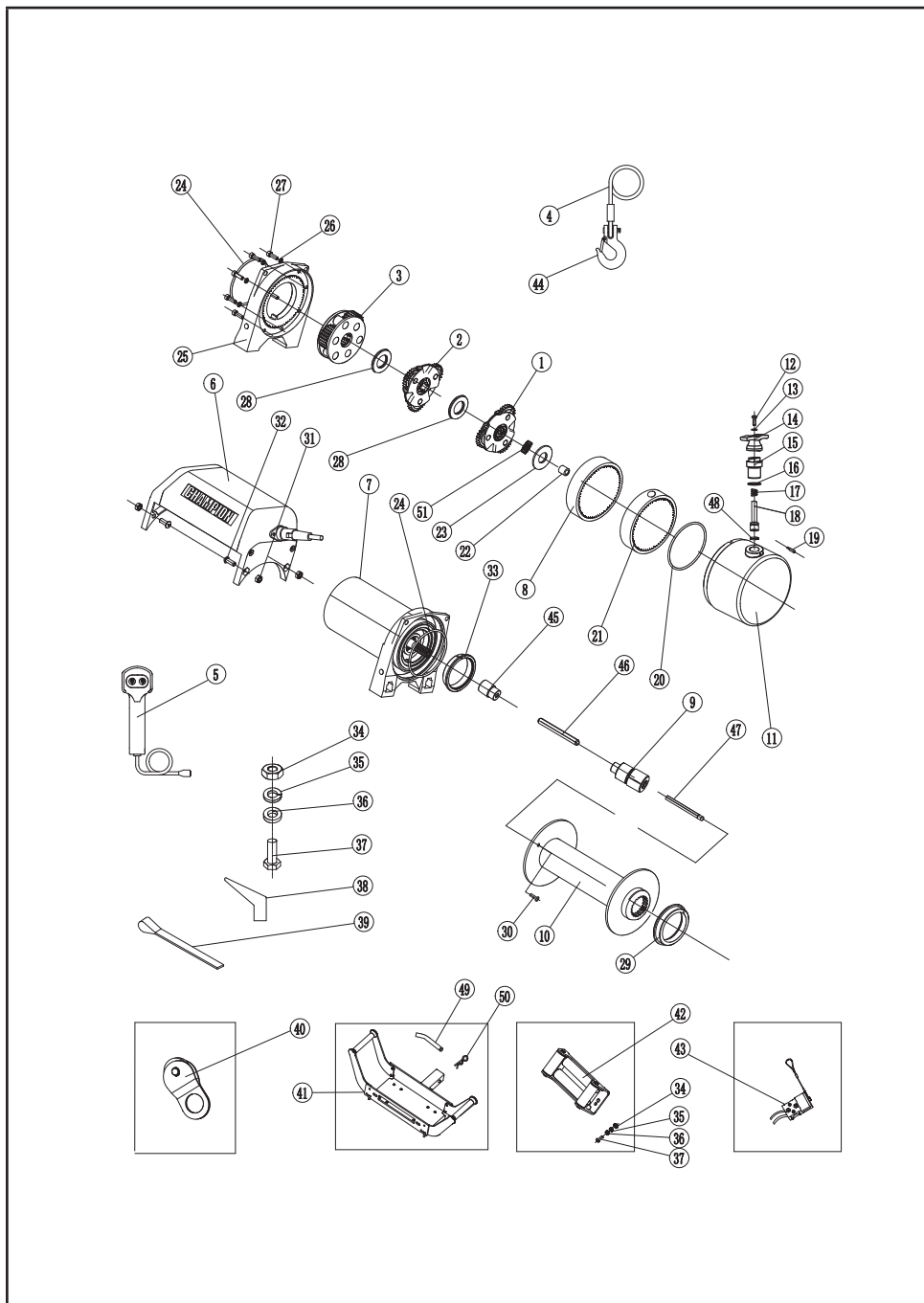

Liste de pièces

No	No de pièce	Description	Qté
1	P1010100	Porte-engrenages – Entrée	1
2	P1010200	Porte-engrenages – Intermédiaire	1
3	P1010300-N	Porte-engrenages – Sortie	1
4	P1010400	Câblage	1
5	P1011001-B	Commutateur – Noir	1
6	P1011002-BF	Solénoïde en amont – Noir mat	1
7	P1011003A-BF	Ensemble moteur/palier de bout – Noir mat	1
8	P1011021	Cartier d'engrenages A	1
9	P1011400	Ensemble de freins	1
10	P1011500-BF	Ensemble de tambours – Noir mat	1
11	P1011005-N-BF	Flasque latéral du carter – Noir mat	1
12	P1011022-D	Vis à tête tronconique M5 × 15, Dracomet	1
13	P1011023-D	Rondelle Ø 5, Dracomet, Dracomet	1
14	P1011024	Poignée d'embrayage	1
15	P1011025	Assise d'embrayage	1
16	P1011026	Bague d'étanchéité Ø 20 × 1,8	1
17	P1011027	Ressort	1
18	P1011028	Tige d'engrenage	1
19	P1011029	Vis de serrage M4 × 8	1
20	P1011010	Joint d'étanchéité du flasque latéral du carter	1
21	P1011030	Cartier d'engrenages B	1
22	P1011012	Bague de palier	1

No	No de pièce	Description	Qté
23	P1011013	Rondelle de butée	1
24	P1011014	Joint d'étanchéité du moteur/palier de bout	2
25	P1011015-N-BF	Palier de bout – Noir mat	1
26	P1011016-D	Rondelle frein Ø 6	8
27	P1011017-D	Vis à tête creuse hexagonale M6 × 20, Dracomet	8
28	P1011018	Bague de butée	2
29	P1010008	Bague de palier – tambour	1
30	P1010012	Vis d'assemblage M6 × 6	1
31	P1010013-D	Contre-écrou M8, Dracomet	4
32	P1010014-D	Vis à tête creuse hexagonale M8 × 25, Dracomet	4
33	P1010015	Bague de palier moteur/tambour	1
34	810024-D	Contre-écrou M10, Dracomet	6
35	810022-D	Rondelle plate Ø 10, Dracomet	6
36	810023-D	Rondelle frein Ø 10, Dracomet	6
37	810021-D	Boulon à tête hexagonale M10 × 35, Dracomet	6
38	810025-N	Protecteur de borne	3
39	410022	Courroie jaune	1
40	P1011100-BF	Poulie à chape ouvrante – Noir mat	1
41	P1011200-BF	Adaptateur de treuil Speed MountMC – Noir mat	1
42	811000-BF	Chaumard à rouleau – Noir mat	1

No	No de pièce	Description	Qté
43	C18008	Câble de 1,8 m avec raccord rapide	1
44	C10038	Crochet à chape 9,5 mm (3/8 po)	1
45	810033	Accouplement de moteur	1
46	P1011033A	Arbre hexagonal I	1
47	P1011034A	Arbre hexagonal II	1
48	P1011039	Joint d'étanchéité Ø 10 × Ø 1,8	1
49	250037-D	Goupille d'attelage 15,9 mm (5/8 po), Dracomet	1
50	250038-D	Goupille bêta, Dracomet	1
51	P1011037	Planétaire, entrée	1

Schéma des câblage

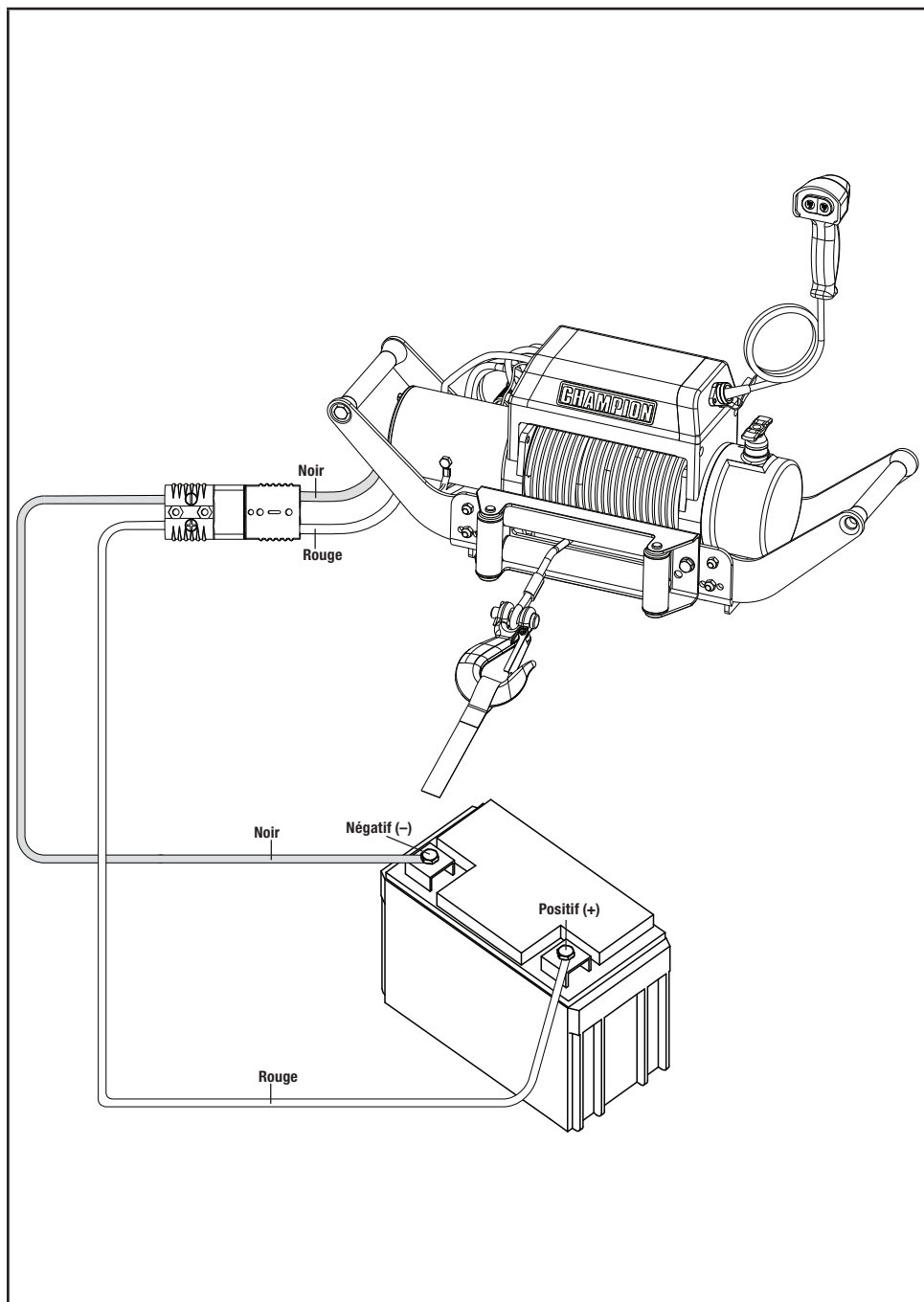

DÉPANNAGE

Problème	Cause	Solution
Le moteur ne tourne pas	Connexion de câble de batterie trop lâche	Serrer les écrous sur toutes les connexions de câble
	Système d'interrupteur défectueux	Remplacer le système d'interrupteur
	Moteur défectueux	Vérifier la tension au port d'armature avec l'interrupteur enfoncé. Si la tension est présente, remplacer le moteur
	Présence d'eau dans le moteur	Laisser égoutter et sécher. Faire fonctionner à petits coups sans charge jusqu'à ce qu'il soit entièrement sec
Le moteur tourne mais le tambour du corde ne tourne pas	Embrayage non enclenché	Déplacer l'embrayage à la position « Entrée ». Si le problème persiste, un technicien qualifié doit le vérifier et le réparer
Le moteur tourne lentement ou sa puissance est anormale	Insuffisance de courant ou de tension	La batterie est faible. Recharger. Faire tourner le treuil avec le moteur du véhicule en marche (la batterie devrait avoir une charge solide)
	Connexion de câble de batterie trop lâche ou corrodée	Nettoyer, serrer ou remplacer
Le moteur surchauffe	Temps de fonctionnement du treuil trop long	Laisser refroidir le treuil périodiquement
Le moteur ne tourne que dans un sens	Système d'interrupteur défectueux	Remplacer le système d'interrupteur

Pour plus de soutien technique :

Équipe de soutien technique

Du lundi au vendredi, de 8 h 30 à 17 h (HP)

Numéro sans frais : 1-877-338-0999

support@championpowerequipment.com

GARANTIE*

CHAMPION POWER EQUIPMENT
GARANTIE LIMITÉE DE DEUX (2) ANS

Conditions de la garantie

Pour enregistrer votre produit pour bénéficier de la garantie et du service téléphonique d'assistance technique à vie GRATUIT, veuillez visiter :

<https://www.championpowerequipment.com/register>

Pour terminer l'enregistrement, vous devez inclure une copie du reçu de caisse comme preuve d'achat. Une preuve d'achat est requise pour bénéficier du service de garantie. Veuillez enregistrer votre produit dans les dix (10) jours suivant son achat.

Garantie de réparation et de remplacement

CPE garantit à l'acheteur original que les composants mécaniques et électriques seront exempts de défauts de matériau et de fabrication pour une période de deux ans (pièces et main-d'œuvre) à partir de la date d'achat initiale et de 180 jours (pièces et main-d'œuvre) pour un usage commercial et industriel. Les frais de transport du produit pour réparation ou remplacement en vertu de cette garantie sont de la seule responsabilité de l'acheteur. Cette garantie n'est valable que pour l'acheteur initial et n'est pas transférable.

Ne pas rapporter le produit sur le lieu d'achat

Communiquez avec le soutien technique et CPE diagnostiquera tout problème par téléphone ou par courriel. Si le problème n'est pas résolu par cette méthode, CPE peut, à son choix, autoriser d'autres moyens de réparation et / ou de remplacement.

Exclusions de la garantie

Cette garantie ne couvrira pas les réparations et équipements suivants :

Usure normale

Les produits contenant des composants mécaniques ou électriques doivent faire l'objet d'un entretien périodique pour bien fonctionner. Cette garantie ne couvre pas les réparations quand l'usure normale a épuisé la durée de vie utile d'une pièce ou de l'équipement complet.

Installation, utilisation et entretien

Cette garantie ne couvrira pas les pièces et la main-d'œuvre si le produit est considéré comme ayant été mal utilisé, négligé, malmené de façon accidentelle ou intentionnelle, chargé au-delà de ses limites, modifié, installé inadéquatement ou mal connecté à un composant électrique. L'entretien normal n'est pas couvert par cette garantie et ce n'est pas requis qu'il soit effectué à un établissement ou par une personne autorisée par CPE.

Autres exclusions

Cette garantie exclut :

- les défauts apparents portant notamment sur la peinture et les décalques, etc.,
- les articles d'usure tels que le câble du treuil, etc.,
- les accessoires tels que les housses de rangement,
- les défauts dus à des catastrophes naturelles et autres événements majeurs au-delà du contrôle du fabricant,
- les problèmes causés par des pièces autres que celles de Champion Power Equipment.

Limites de la garantie implicite et des dommages indirects

Champion Power Equipment décline toute obligation en matière de réclamations concernant le temps perdu, l'utilisation de ce produit, le fret ou toute autre réclamation secondaire ou indirecte découlant de l'utilisation de ce produit par quiconque. CETTE GARANTIE REMPLACE TOUTES LES AUTRES GARANTIES, EXPRESSE OU IMPLICITE, Y COMPRIS LES GARANTIES DE QUALITÉ MARCHANDE OU D'ADÉQUATION À UN USAGE PARTICULIER.

Les produits fournis en remplacement seront soumis à la garantie du produit original. La durée de la garantie du produit échangé sera calculée en fonction de la date d'achat du produit original.

Cette garantie vous donne certains droits, lesquels peuvent varier d'un état ou d'une province à l'autre. Il se peut que vous ayez des droits autres que ceux qui sont énoncés dans la garantie, selon votre état ou votre province.

Coordonnées

Adresse

Champion Power Equipment, Inc.
12039 Smith Ave.
Santa Fe Springs, CA 90670 É.-U.
www.championpowerequipment.com

Service à la clientèle

Du lundi au vendredi, de 8 h 30 à 17 h (HNP, HAP)
Ligne sans frais : 1 877 338-0999
info@championpowerequipment.com
N° télécopieur : 1 562 236-9429

Service technique

Du lundi au vendredi, de 8 h 30 à 17 h (HNP, HAP)
Ligne sans frais : 1 877 338-0999
tech@championpowerequipment.com