

# CHAMPION

## POWER EQUIPMENT™

MANUAL DEL OPERADOR Y INSTRUCCIONES DE OPERACIÓN

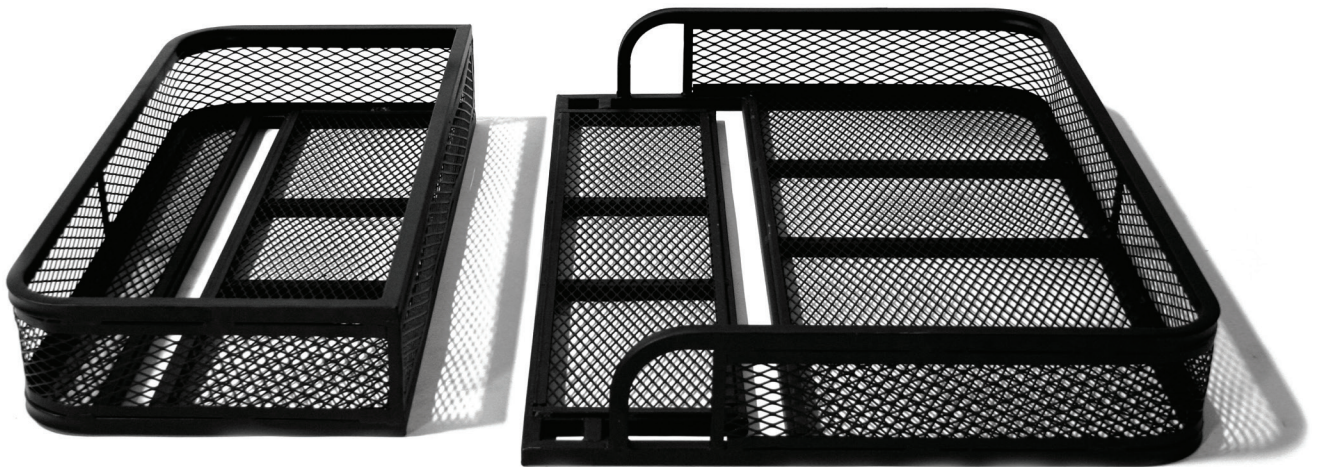

# CESTAS PARA VTT



NÚMERO DE MODELO  
**C90006**

**CONSERVE ESTAS INSTRUCCIONES**  
Este instructivo contiene instrucciones de seguridad e información importante.

HECHO EN CHINA  
REV C90006-20160307

12039 Smith Ave.  
Santa Fe Springs CA 90670 EE.UU.  
1-877-338-0999  
[www.championpowerequipment.com](http://www.championpowerequipment.com)

**¿Tiene preguntas o necesita ayuda?**

*No devuelva este producto a la tienda!*

**ESTAMOS AQUÍ PARA AYUDAR!**

Visite nuestro sitio web::  
**[www.championpowerequipment.com](http://www.championpowerequipment.com)**  
para más información:

- Información sobre el producto y actualizaciones
- Preguntas más frecuentes
- Tech Boletines
- Registro del producto

– o –

Llame a nuestro equipo de  
Atención al Cliente al teléfono gratuito:

**1-877-338-0999**

**Ordenar Partes:**

Lun – Vie 8:30 AM – 5:00 PM (PST/PDT)

Sin Costo: 1-877-338-0999

**PARA LOS RESIDENTES DE CALIFORNIA:**

ADVERTENCIA: Este producto contiene sustancias químicas conocidas por el Estado de California como causantes de cáncer o defectos de nacimiento y otros daños reproductivos.

\*Nosotros siempre estamos trabajando para mejorar nuestros productos. Puede ser que el producto sea un poco diferente con la imagen en la portada.

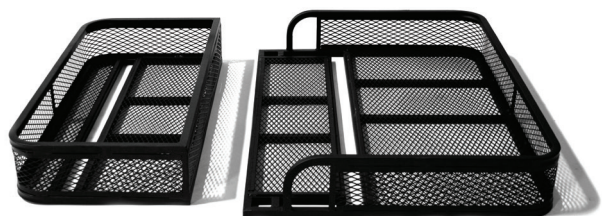

# GESTAS PARA VTT

## TABLA DE CONTENIDO

---

<b>Introducción</b> .....	<b>1</b>
<b>Montaje</b> .....	<b>2</b>
Montaje de cesta delantera y trasera .....	2
<b>Especificaciones</b> .....	<b>3</b>
Diagrama de partes .....	3
Lista de partes .....	3

# INTRODUCCIÓN

## Introducción

Felicitaciones por la compra de un producto de Champion Power Equipment. Champion Power Equipment y Champion Engine Technology diseña, desarrolla y apoya todos nuestros productos con las especificaciones y normas estrictas. Con conocimiento adecuado del producto, uso seguro y un mantenimiento regular, este producto debe llevar años de servicio.

Se ha hecho todo lo posible por garantizar la exactitud e integridad de la información en este manual, y nos reservamos el derecho de cambiar, alterar y / o mejorar el producto y este documento en cualquier momento sin previo aviso.

Así como en CPE / CET valoramos altamente cómo nuestros productos son diseñados, fabricados, operados y mantenidos, y también altamente valoramos su seguridad y la seguridad de los demás, nos gustaría que tomará el tiempo para leer este manual y otros materiales del producto a fondo y ser plenamente conscientes y conocedores de la asamblea, operación, peligros y mantenimiento del producto antes de su uso. Familiarícese totalmente a sí mismo, y asegúrese de que otros que planean operar el producto se familiaricen sobre el funcionamiento del producto, con los procedimientos de seguridad y funcionamiento correcto antes de cada uso. Por favor siempre use el sentido común y siempre esté atento a la precaución cuando utilice el producto para asegurar que no ocurran accidentes, daños materiales o lesiones. Queremos que siga utilizando y que esté satisfecho con su producto CPE / CET en los años venideros.

Anote los números de modelo y serie así como la fecha y lugar de compra para fines de referencia futura. Tenga esta información a mano cuando solicite partes y al hacer averiguaciones técnicas y de garantía.

<b>Servicio técnico de Champion Power Equipment</b>
<b>1-877-338-0999</b>
Número de modelo
<b>C90006</b>
Número de serie
Fecha de compra
Lugar de compra

## Montaje de cesta delantera y trasera

### **NOTA**

Si esta montando la cesta delantera en una repisa sin una recta, adhiera la placa de relleno a la cesta. La placa larga permanecerá sobre la apertura con el lado plano hacia arriba. Dos soportes están instalados de por debajo de la cesta. Asegure con (2) pernos M6x15 y tuercas de seguridad.

1. Posicione una cesta para que esté centrada en la repisa del VTT y que la repisa recta original entre a través de la apertura de la cesta.

### **NOTA**

Dependiendo en el tamaño y tipo de la repisa recta, puede ser que se necesite remover antes que se instale la cesta.

2. Coloque y pegue las almohadillas autoadhesivas (incluidas) entre la cesta y la repisa para prevenir rasguños.
3. Usando (2) soportes de montaje, (2) pernos M6x65, (2) tuercas M6 y (4) arandelas planas, asegure la cesta a la repisa del VTT. Verifique que el soporte en cima de la cesta este posicionado sobre la tubería cuadrada del marco de la cesta y que los pernos estén instalados en ambos lados del tubo.

### **NOTA**

Mientras el perno es apretado el metal expandido se deformará.

4. Repita el paso 3, tres veces mas. Separe los soportes de montaje de forma pareja sobre la superficie de la cesta. Verifique la cesta por alineamiento y afirme que esta aseguradamente atado. Apriete los sujetadores como sea necesario.
5. Repita para la otra cesta.

### **ADVERTENCIA**

Cuando cargue la cesta no exceda la capacidad de peso de carga del fabricante.  
NO use la cesta para cargar personas o animales.  
NO use la cesta para jalar o para el uso con un malacate.

# ESPECIFICACIONES

## Diagrama de partes

### Cesta trasera

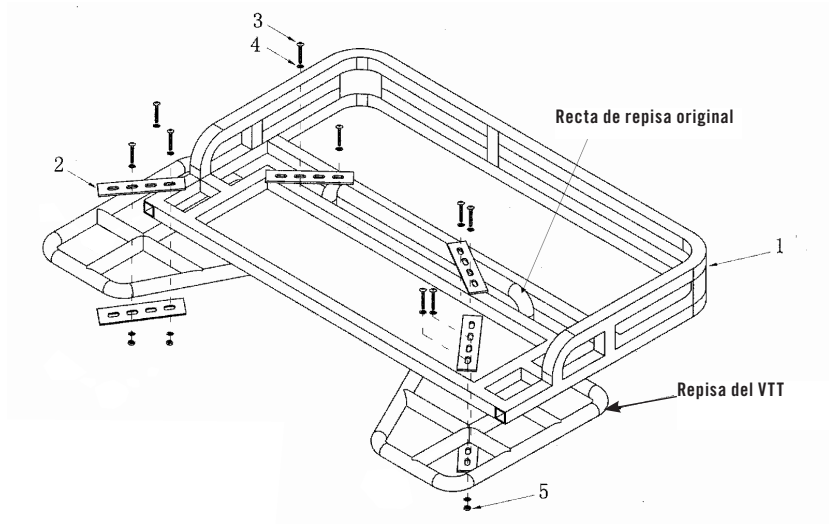

### Cesta delantera

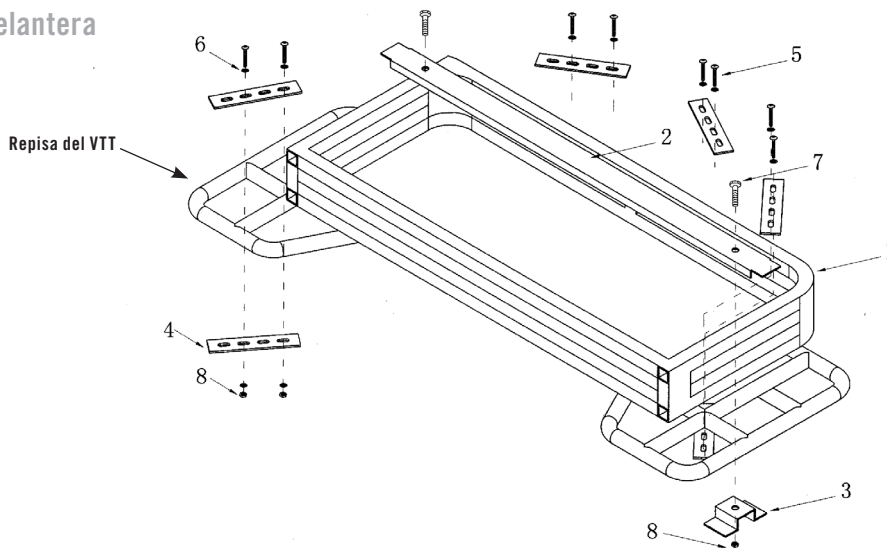

## Lista de partes

### Cesta trasera

#	Número de parte	Descripción	Ctd
1	C90006-01	Cesta trasera, plana	1
2	C90006-02	Soporte de montaje	8
3	C90006-03	Perno hexagonal M6x65	8
4	C90006-04	Arandela plana Ø6	16
5	C90006-05	Tuerca de seguridad de nilón M6	8

### Cesta delantera

#	Número de parte	Descripción	Ctd
1	C90006-06	Cesta delantera	1
2	C90006-07	Placa de relleno	1
3	C90006-08	Soporte de relleno	2
4	C90006-02	Soporte de montaje	8
5	C90006-03	Perno hexagonal M6x65	8
6	C90006-04	Arandela plana Ø6	16
7	C90006-09	Perno hexagonal M6x15	2
8	C90006-05	Tuerca de seguridad de nilón M6	10

# GARANTÍA

## GARANTÍA

CHAMPION POWER EQUIPMENT  
GARANTÍA LIMITADA DE 1 AÑO

### Calificaciones de garantía

Champion Power Equipment (CPE) registrará esta garantía una vez que reciba su tarjeta de inscripción de garantía y una copia de su recibo de venta de uno de sus locales CPE minoristas como comprobante de compra.

Envíe su registro de garantía y el comprobante de compra dentro de diez (10) días de la fecha en que adquirió el producto.

### Garantía de reparación/reemplazo

CPE garantiza al comprador original que los componentes mecánicos y eléctricos estarán libres de defectos en materiales y mano de obra por un período de un año (partes y mano de obra) de la fecha original de compra y 90 días (partes y mano de obra) para uso comercial e industrial. Los gastos de transporte del producto sometido a reparación o reemplazo bajo esta garantía son de exclusiva responsabilidad del comprador. Esta garantía sólo se aplica al comprador original y no es transferible.

### No devuelva la unidad al local de compra

Comuníquese con el servicio técnico de CPE, el cual diagnosticará todo problema por teléfono o correo electrónico. Si el problema no se corrige mediante este método, CPE, a su criterio, autorizará la evaluación, reparación o reemplazo de la parte o componente defectuoso en un centro de servicio de CPE. CPE le proporcionará un número de caso para obtener servicio de garantía. Consérvelo como referencia futura. Esta garantía no cubrirá las reparaciones o reemplazos no autorizados ni efectuados en un taller no autorizado.

### Exclusiones de la garantía

Esta garantía no cubre las reparaciones y equipos siguientes:

#### Desgaste normal

Productos con componentes mecánicos y eléctricos necesitan partes y servicio periódico para el buen desempeño. Esta garantía no cubre la reparación cuando el uso normal haya agotado la vida útil de una parte o del equipo en su totalidad.

#### Instalación, uso y mantenimiento

Esta garantía no aplicará a partes y/o mano de obra si el producto se ha considerado haber sido mal usado, descuidado, involucrado en un accidente, abusado, cargado más allá de los límites del producto, modificado, inapropiadamente instalado o conectado incorrectamente a cualquier componente eléctrico. El mantenimiento normal no está cubierto por esta garantía y no es requerido de que sea desempeñado en una instalación de servicio o por una persona autorizada por CPE.

### Otras exclusiones

Esta garantía excluye:

- Defectos cosméticos tales como pintura, calcomanías, etc.
- Artículos de desgaste tales como elementos filtrantes, juntas tóricas, etc.
- Partes accesorias tales como baterías de arranque y cubiertas de almacenamiento.
- Fallas debido a desastres naturales y otros sucesos de fuerza mayor que escapan al control del fabricante.
- Problemas causados por partes que no sean repuestos originales de Champion Power Equipment.

### Límites de la garantía implícita y daños consecuentes

Champion Power Equipment rechaza toda obligación de cubrir toda pérdida de tiempo, del uso de este producto, flete, o cualquier reclamo incidental o consecuente por parte de cualquier usuario de este producto. ESTA GARANTÍA REEMPLAZA A TODAS LAS DEMÁS GARANTÍAS, YA SEAN EXPRESAS O IMPLÍCITAS, INCLUYENDO GARANTÍAS DE COMERCIABILIDAD O CAPACIDAD PARA UN PROPOSITO PARTICULAR.

La unidad proporcionada en intercambio quedará sujeta a la garantía de la unidad original. La vigencia de la garantía para la unidad de intercambio se seguirá calculando según la fecha de compra de la unidad original.

Esta garantía le da ciertos derechos legales que pueden cambiar de estado a estado o provincia a provincia. Su estado o provincia puede también tener otros derechos a los cuales usted tenga derecho que no están enlistados en esta garantía.

### Información de contacto

#### Dirección

Champion Power Equipment, Inc.  
Servicio al cliente  
12039 Smith Ave.  
Santa Fe Springs, CA 90670 EE.UU.  
[www.championpowerequipment.com](http://www.championpowerequipment.com)

#### Servicio al cliente

Lunes – Viernes 8:30 AM – 5:00 PM (PST/PDT)  
Sin Costo: 1-877-338-0999  
[info@championpowerequipment.com](mailto:info@championpowerequipment.com)  
No. Fax: 1-562-236-9429

#### Servicio técnico

Lunes – Viernes 8:30 AM – 5:00 PM (PST/PDT)  
Sin Costo: 1-877-338-0999  
[tech@championpowerequipment.com](mailto:tech@championpowerequipment.com)