

CHAMPION

POWER EQUIPMENT™

MANUAL DEL PROPIETARIO

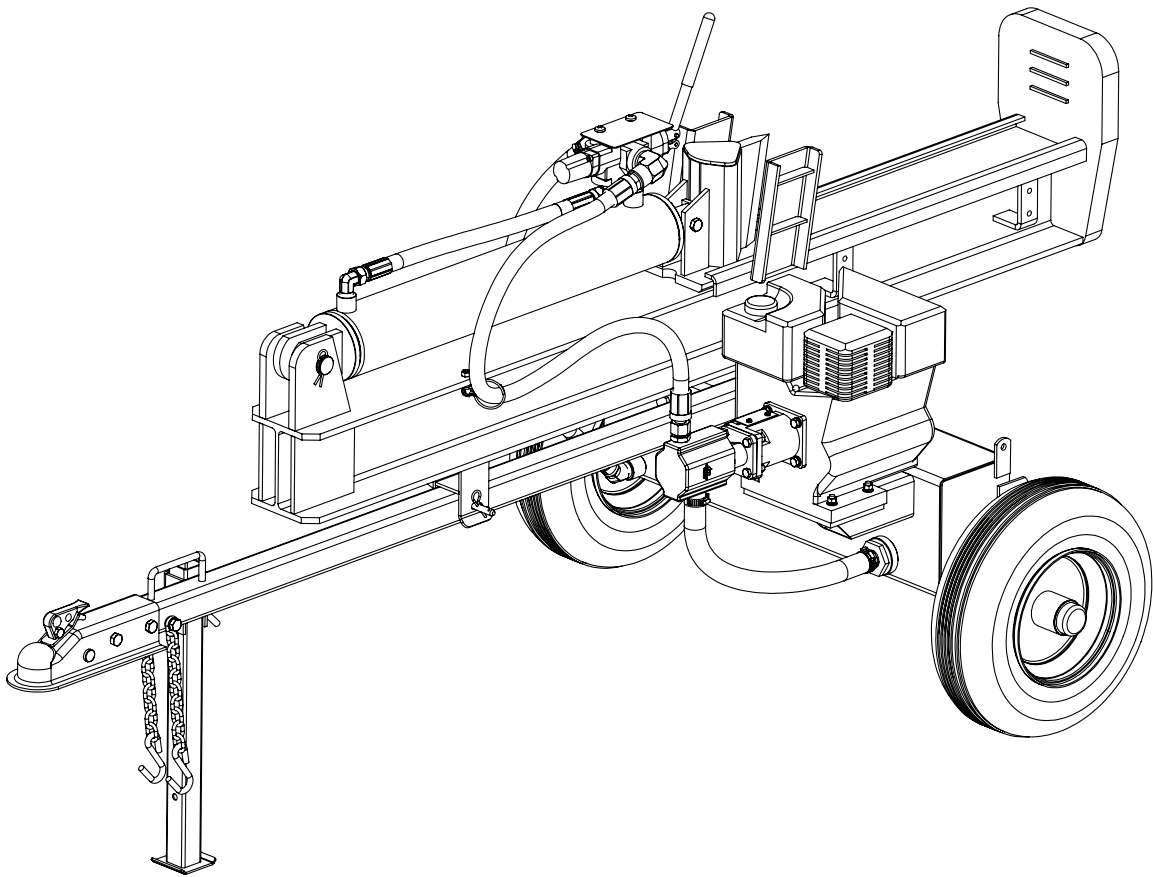

23 Toneladas

PARTIDOR DE TRONCOS



NÚMERO DE MODELO

92302

CONSERVE ESTAS INSTRUCCIONES

Este Instructivo contiene instrucciones de seguridad e información importante.

HECHO EN CHINA
REV 92302-20160418

12039 Smith Ave.
Santa Fe Springs CA 90670
USA / 1-877-338-0999
www.championpowerequipment.com

UN AVISO IMPORTANTE SOBRE TEMPERATURA:

Su producto Champion Power Equipment está diseñado y clasificado para un funcionamiento continuo a temperaturas ambiente de hasta 40°C (104°F). Cuando el producto se necesita su producto puede ser operado a temperaturas de -15°C (5°F) a 50°C (122°F) por periodos breves. Si el producto esta expuesto a temperaturas fuera de este rango durante su almacenamiento, debería colocarse dentro de este rango nuevamente antes de su operación. En cualquier caso, el producto siempre debería operarse en exteriores, en un área bien ventilada lejos de puertas, ventanas y otras aperturas.

¿Tiene preguntas o necesita ayuda?

No devuelva este producto a la tienda!

ESTAMOS AQUÍ PARA AYUDAR!

Visite nuestro sitio web:
www.championpowerequipment.com
para más información:

- Información sobre el producto y actualizaciones
- Preguntas más frecuentes
- Boletín Técnico
- Registro del producto

– o –

Llame a nuestro equipo de
Atención al Cliente al teléfono gratuito:

1-877-338-0999

Ordenar Partes:

Lun – Vie 8:30 AM – 5:00 PM (PST/PDT)

Sin Costo: 1-877-338-0999

PARA LOS RESIDENTES DE CALIFORNIA:

ADVERTENCIA: Este producto contiene sustancias químicas conocidas por el Estado de California como causantes de cáncer o defectos de nacimiento y otros daños reproductivos.

ADVERTENCIA: El escape del motor de este producto contiene sustancias químicas conocidas por el estado de California como causantes de cáncer y defectos de nacimiento y otros daños reproductivos.

*Nosotros siempre estamos trabajando para mejorar nuestros productos. Puede ser que el producto sea un poco diferente con la imagen en la portada.

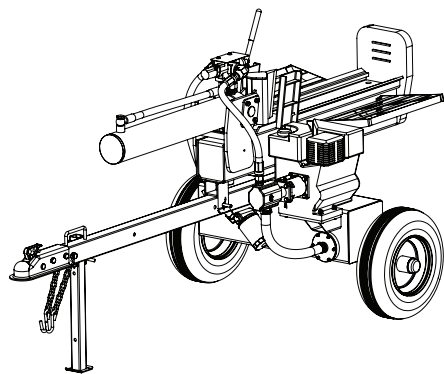

23 Toneladas PARTIDOR DE TRONCOS

TABLA DE CONTENIDO

Introducción	1	Mantenimiento y Almacenamiento	17
Convenciones del Manual	2	Mantenimiento del motor	17
Reglas de Seguridad	3	Aceite	17
Entrenamiento	5	Bujías	17
Preparación	5	Filtro de aire	17
Operación	6	Mantenimiento del partidor de troncos	17
Mantenimiento y almacenamiento	6	Limpieza	18
Controles y Características	7	Programa de mantenimiento	18
Partidor de troncos	7	Almacenamiento	18
Montaje	8	Almacenamiento del partidor de troncos	18
Abrir el envío de cajas	8	El motor almacenó para menos de 30 días	18
1) Instale las ruedas	8	El motor almacenó durante más de 30 días	18
2) Instale el gancho de remolque	8	Especificaciones	19
3) Instale la pata de apoyo	8	Especificaciones del partidor	19
4) Instale la vigueta	9	Spécifications de motor	19
5) Instale el cilindro y la cuña	9	Bujías	19
6) Instale el motor y las mangueras	10	Espacio de la válvula	19
Manguera de alta presión	10	Combustible	19
Manguera de aspiración	10	System de aceite hidráulico	19
Manguera de retorno del aceite	10	Aceite de motor	19
Agregue aceite al motor	11	Un aviso importante sobre temperatura	19
Agregue combustible	11	Solución de Problemas	20
Agregue aceite hidráulico	12	Diagrama de partes	21
Operación	13	Lista de partes	22
Inspeccione el partidor de troncos antes de cada uso	13	Diagrama de partes del motor	23
Remolque seguro del partidor de troncos	13	Lista de partes del motor	24
Ubicación del partidor de troncos	13		
Arranque del motor	14		
Parada del motor	14		
Operación del partidor de troncos	15		
Operación a gran altura	16		

INTRODUCCIÓN

Felicitaciones por la compra de un producto de Champion Power Equipment. Champion Power Equipment y Champion Engine Technology diseña, desarrolla y apoya todos nuestros productos con las especificaciones y normas estrictas. Con conocimiento adecuado del producto, uso seguro y un mantenimiento regular, este producto debe llevar años de servicio.

Se ha hecho todo lo posible por garantizar la exactitud e integridad de la información en este manual, y nos reservamos el derecho de cambiar, alterar y / o mejorar el producto y este documento en cualquier momento sin previo aviso.

Así como en CPE / CET valoramos altamente cómo nuestros productos son diseñados, fabricados, operados y mantenidos, y también altamente valoramos su seguridad y la seguridad de los demás, nos gustaría que tomará el tiempo para leer este manual y otros materiales del producto a fondo y ser plenamente conscientes y conocedores de la asamblea, operación, peligros y mantenimiento del producto antes de su uso. Familiarícese totalmente a sí mismo, y asegúrese de que otros que planean operar el producto se familiaricen sobre el funcionamiento del producto, con los procedimientos de seguridad y funcionamiento correcto antes de cada uso. Por favor siempre use el sentido común y siempre esté atento a la precaución cuando utilice el producto para asegurar que no ocurran accidentes, daños materiales o lesiones. Queremos que siga utilizando y que esté satisfecho con su producto CPE / CET en los años venideros.

Anote los números de modelo y serie así como la fecha y lugar de compra para fines de referencia futura. Tenga esta información a mano cuando solicite partes y al hacer averiguaciones técnicas y de garantía.

Servicio Técnico de Champion Power Equipment	
1-877-338-0999	
Número de Modelo	
92302	
Número de Serie	
Fecha de Compra	
Lugar de Compra	
Para Tipo de Aceite , vea sección "Agregue aceite al motor". Para Tipo de Combustible , vea sección "Agregue combustible".	

Este manual usa los siguientes símbolos para diferenciar los distintos tipos de información. El símbolo de seguridad se usa con una palabra clave para alertarle de peligros potenciales al operar y poseer el equipo de energía. Obedezca todos los mensajes de seguridad para evitar o reducir el riesgo de lesiones graves o letales.

 **PELIGRO**

PELIGRO indica una situación inminentemente peligrosa que, no debe evitarse, **provocará** lesiones grave o letales.

 **ADVERTENCIA**

ADVERTENCIA indica una situación potencialmente peligrosa que, no debe evitarse, **podría** provocar lesiones graves o letales.

 **PRECAUCIÓN**

PRECAUCIÓN indica una situación potencialmente peligrosa que, no debe evitarse, **puede** provocar lesiones leves o moderadas.

PRECAUCIÓN

PRECAUCIÓN se usa sin el símbolo de alerta para indicar una situación potencialmente peligrosa que, no debe evitarse, **puede** causar daños materiales.

 **NOTA**

Si tiene dudas sobre su partidador de troncos, podemos asesorarlo. Llame a nuestra línea de ayuda al **1-877-338-0999**

REGLAS DE SEGURIDAD

ADVERTENCIA

Lea completamente este manual antes de operar el partidor de troncos. El no seguir las instrucciones podría causar lesiones graves o letales.

ADVERTENCIA

El escape del motor de este producto contiene sustancias químicas que en el Estado de California se ha determinado que producen cáncer, defectos de nacimiento y otros daños en el sistema reproductivo.

PELIGRO

El escape del motor contiene monóxido de carbono, un gas venenoso incoloro e inodoro. El respirar monóxido de carbono causará náusea, mareo, desmayos o la muerte. Si usted se siente mareado o débil, salga al aire fresco de inmediato.

Sólo opere el partidor a la intemperie en un área bien ventilada NO opere el partidor dentro de ningún inmueble, armario ni compartimiento, garajes, sótanos y barracas.

NO permita que las emanaciones del escape ingresen a una zona con poco espacio por las ventanas, puertas, orificios de ventilación u otras aberturas.

PELIGRO: Monóxido de Carbono. : Se opere el partidor dentro se **causa muerte en mituercasos.**

PELIGRO

Las partes giratorias pueden enredarse en las manos, pies, pelo, ropa o accesorios, lo cual podría causar amputaciones traumáticas o heridas graves.

Mantenga las manos y pies lejos de las partes móviles. Amárrese el pelo y quítese las joyas. Opere el equipo con las protecciones en su lugar. NO use ropa suelta, cordones colgantes ni elementos que pudieran quedar atrapados.

ADVERTENCIA

El funcionamiento de este equipo puede producir chispas que pueden provocar incendios alrededor de la vegetación seca.

Un supresor de chispas que sean necesarios. El operador debe comunicarse con las agencias locales de bomberos de las leyes y los reglamentos relativos a los requisitos de prevención de incendios.

PELIGRO

Las chispas pueden causar incendio o descargas eléctricas.

Al recibir el motor :

Desconecte el alambre de la bujía y colóquelo donde no haga contacto con ésta. NO revise si hay chispa con la bujía retirada. Use probadores de chispas aprobados solamente.

ADVERTENCIA

Los motores en marcha producen calor. El tocarlos puede causar quemaduras graves. El material combustible puede incendiarse al hacer contacto.

NO toque superficies calientes. Evite el contacto con gases de escape calientes. Deje que el equipo se enfríe antes de tocarlo. Mantenga al menos tres pies de espacio libre en todos los lados para garantizar un enfriamiento adecuado.

Manténgase a por lo menos cinco pies de todo material combustible.

ADVERTENCIA

Peligro de aplastamiento.

La cuña puede penetrar la piel y romper los huesos. Mantenga todas las extremidades lejos de la cuña y la placa extrema.

ADVERTENCIA

Peligro de proyectiles.

Durante la operación del partidor, pueden salir expelidos trozos del tronco. **Use gafas de seguridad aprobadas por ANSI al operar la unidad. Esté atento.**

ADVERTENCIA

Mantenga operador zona de trabajo claro.

Mantenga la zona de trabajo libre de escombros mientras se trabaja para garantizar condiciones de seguridad.

ADVERTENCIA

Antes de remover el pasador instalado en la pata de apoyo frontal, asegure que el enganche este instalado en el vehículo. El soltar del pasador antes causará que la pata de apoyo se deslice hacia arriba y posiblemente causar una lesión.

⚠ PELIGRO

Peligro de inyección cutánea. El aceite hidráulico a alta presión puede inyectarse bajo la piel.

Cerciórese de que todas las conexiones estén firmemente apretadas antes de aplicar presión. Libere la presión del sistema antes de efectuar reparaciones.

⚠ ADVERTENCIA

Peligro de remolque.

SIEMPRE revise todas las reglamentaciones locales y estatales relacionadas con el remolque, permisos y luces antes de remolcar su partidor de troncos. Repase en el manual de su vehículo las advertencias de seguridad sobre remolcar. Conduzca en forma segura. Esté atento al largo adicional que implica remolcar el partidor de troncos.

NUNCA se suba ni transporte carga en el partidor de troncos. Escoja una superficie nivelada para operarlo. NUNCA EXCEDA la velocidad máxima de remolque de 45 MPH (72 KPH).

⚠ ADVERTENCIA

La retracción rápida del cable del arrancador tirará la mano y el brazo hacia el motor más rápido de lo que usted se imagina.

El arranque accidental puede causar enredos, amputaciones o heridas traumáticas.

Ello podría causar fracturas óseas, magulladuras o torceduras.

Al arrancar el motor, tire lentamente del cable del arrancador hasta sentir resistencia, luego jálelo rápidamente para evitar contragolpes.

⚠ PRECAUCIÓN

Partes del sistema hidráulico (cilindro, Pompa, Válvulas e mangueras) podrían estar extremadamente caliente durante operación.

⚠ ADVERTENCIA

En la mayoría de los estados de remolque en la vía pública está prohibida o requeriría más licencias o modificaciones. Por favor, consulte con las autoridades locales o del DMV sobre regulaciones, restricciones y registro.

⚠ PELIGRO

El combustible y sus vapores son altamente inflamables y extremadamente explosivos.

El fuego o una explosión pueden causar quemaduras graves o letales.

El arranque accidental puede causar enredos, amputaciones o heridas traumáticas.

Al agregar o eliminar combustible :

Apague el motor y deje que se enfríe al menos dos mituercaos antes de retirar la tapa del tanque de combustible. Afloje lentamente la tapa para liberar la presión en el tanque.

Llene o drene el combustible a la intemperie solamente y en una zona bien ventilada. NO rebose el tanque de combustible. Siempre mantenga el combustible lejos de chispas, llamas expuestas, luces piloto, calor y otras fuentes de encendido.

NO encienda ni fume cigarrillos.

Al poner en marcha el motor :

NO intente arrancar un motor dañada. Cerciórese de que la tapa de la gasolina, el filtro de aire, la bujía, las líneas de combustible y el sistema de escape estén correctamente instalados. Deje que el combustible derramado se evapore totalmente antes de arrancar el motor. Cerciórese de que el motor esté posado ni veladamente en el suelo.

Al operar el motor:

NO mueva ni incline el motor durante la operación. NO incline el motor ni permita que se derrame combustible ni aceite.

Al transportar o dar servicio el motor :

Cerciórese de que el interruptor de encendido esté en la posición de apagado y el tanque de combustible esté vacío. Desconecte el alambre de la bujía.

Al almacenar el motor :

Guárdela lejos de chispas, llamas expuestas, luces piloto, calor y otras fuentes de encendido.

⚠ PRECAUCIÓN

El trato o uso indebidos del partidor puede dañarla, reducir su vida útil y anular la garantía.

Sólo use el partidor en las tareas para las cuales está diseñada. Opérela en superficies niveladas solamente. NO esponga el motor a condiciones de humedad, polvo o suciedad excesivos.

NO permita que ningún material bloquee las ranuras de ventilación NO use el motor si.

- El equipo emite chispas, humo o llamas.
- El equipo vibra excesivamente.

REGLAS DE SEGURIDAD

Entrenamiento

1. Lea completamente el manual del operador antes de usar este partidor de troncos.
2. No permita que nadie use el partidor de troncos si no ha leído el manual del operador ni ha sido entrenado en su uso seguro.
3. Nunca deje que niños ni adultos no entrenados operen esta máquina.
4. Muchos accidentes se producen cuando más de una (1) persona opera el partidor de troncos. Si un asistente ayuda cargando los troncos en el partidor, nunca accione los controles sino hasta que la persona se haya alejado del área.
5. Nunca permita que nadie se suba a la máquina.
6. Nunca transporte carga en el partidor de troncos.
7. En los partidores de troncos hidráulicos se acumulan altas presiones de líquido. El líquido hidráulico presurizado puede escapar por un orificio del tamaño de un alfiler y perforar la piel causando envenenamiento sanguíneo grave. Por lo tanto, las instrucciones siguientes deben acatarse en todo momento.
 - a. No opere la unidad con mangueras, uniones ni tubos raídos, torcidos, rotos ni dañados.
 - b. Detenga el motor y libere la presión del sistema hidráulico antes de cambiar o ajustar uniones, mangueras, tubos u otros componentes del sistema.
 - c. No modifique los ajustes de presión de la bomba ni de la válvula.
 - d. No revise si hay fugas con la mano. Las fugas se pueden detectar pasando cartón o madera sobre el área sospechosa. Ve a si hay decoloración. Si resulta lesionado debido al escape de líquido, consulte a un médico inmediatamente. Si no recibe de inmediato tratamiento médico apropiado puede sufrir infecciones o reacciones graves.
8. Mantenga la zona del operador y el área adyacente despejada para tener un equilibrio seguro.
9. Si el partidor de troncos viene equipado con un motor de combustión interna y lo va a usar cerca de bosque sin mejoras, maleza o tierra cubierta con pasto, el escape del motor debe incluir un parachispas. Cerciórese de cumplir los códigos locales, estatales y federales. Lleve consigo un equipo extintor de incendios apropiado.

Entrenamiento continuación

10. Los partidores de troncos deben usarse solamente para partir madera. No los use para otros propósitos si el fabricante no le proporciona accesorios ni instrucciones.

Preparación

1. Familiarícese completamente con los controles y el uso correcto del equipo.
2. Equipo de seguridad :
 - a. Siempre use calzado de seguridad y botas para trabajo pesado.
 - b. Siempre use antiparras o gafas de seguridad al operar la máquina.
 - c. No use joyas ni ropa suelta que pudiera enredarse en las partes móviles o giratorias de la máquina.
3. Cerciórese de que el partidor esté en una superficie nivelada. Bloquee los neumáticos y coloque ambas patas de apoyo en la posición de ABAJO para impedir movimientos accidentales del partidor durante la operación.
 - a. Siempre opere el partidor de troncos desde la zona del operador indicada por el fabricante.
4. Los troncos que se van a partir en unidades tipo ariete deben ser lo más cuadrados posibles.
5. Combustible :
 - a. Use un recipiente de combustible aprobado.
 - b. Nunca agregue combustible a un motor en marcha o caliente.
 - c. Llene el tanque de combustible a la intemperie con sumo cuidado. Nunca lo llene en interiores.
 - d. Coloque firmemente la tapa de gasolina y limpie el combustible derramado.

Operación

1. Repase todas las reglas de seguridad antes de poner en marcha este partidor de troncos. El no acatar estas reglas puede causar lesiones graves al operador o a los espectadores.
2. Asegúrese de revisar antes de cada uso que todas las conexiones y las abrazaderas de las mangueras estén bien ajustadas. Con el tiempo, existe la posibilidad de que las conexiones se aflojen con la vibración.
3. Nunca deje sola la máquina con el motor encendida.
4. Nunca opere la máquina cuando esté bajo la influencia del alcohol, drogas o medicamentos.
5. El propietario de la máquina debe instruir a todos los operadores sobre el uso seguro del partidor de troncos.
6. Siempre opere el partidor de troncos con el equipo de seguridad en su lugar y todos los controles correctamente ajustados para una operación segura.
7. Siempre opere el partidor de troncos a la velocidad recomendada por el fabricante.
8. Siempre mantenga las manos y pies lejos de las partes móviles.
9. Cuando cargue un partidor de troncos tipo ariete, coloque las manos en los lados del tronco, no en los extremos. Nunca coloque las manos ni ninguna parte del cuerpo entre un tronco y alguna parte del partidor.
10. En los partidores de troncos tipo ariete, nunca intente partir más de un (1) tronco a la vez si el ariete no se ha extendido plenamente y no se requiere un segundo tronco para completar la separación del primero.
11. En los partidores de troncos tipo ariete en los cuales los troncos no se cortan cuadrados, la parte más larga del tronco debe girarse hacia abajo y el extremo más cuadrado del mismo debe colocarse contra el ariete.
12. Use solamente las manos para operar los controles del partidor.
13. No recargue combustible hasta que se haya enfriado el motor durante varios minutos.

Mantenimiento y almacenamiento

1. Siempre apague el motor mientras repara o ajusta el partidor, salvo según lo recomiende el fabricante.
2. Limpie los desechos y la paja del cilindro del motor, las aletas de la culata del cilindro, la colector del arrancador de retroceso y las áreas del silenciador. Si el motor viene con un silenciador parachispas, límpielo e inspecciónelo regularmente (siga las instrucciones de servicio del fabricante). Reemplácelo si está dañado.
3. Nunca guarde la unidad en lugares interiores con combustible en el tanque. Los vapores pueden llegar a una chispa de llama abierta. Deje que el motor se enfríe antes de guardarlo en algún recinto.
4. Quite los desechos de las partes móviles, pero sólo cuando el motor esté apagado.
5. Verifique que todas las tuercas y tornillos estén apretados para garantizar el buen estado del equipo.

CONTROLES Y CARACTERÍSTICAS

Lea el manual del propietario antes de operar el motor. Familiarícese con la ubicación y función de los controles y características. Conserve este manual como referencia para el futuro.

Partidor de troncos

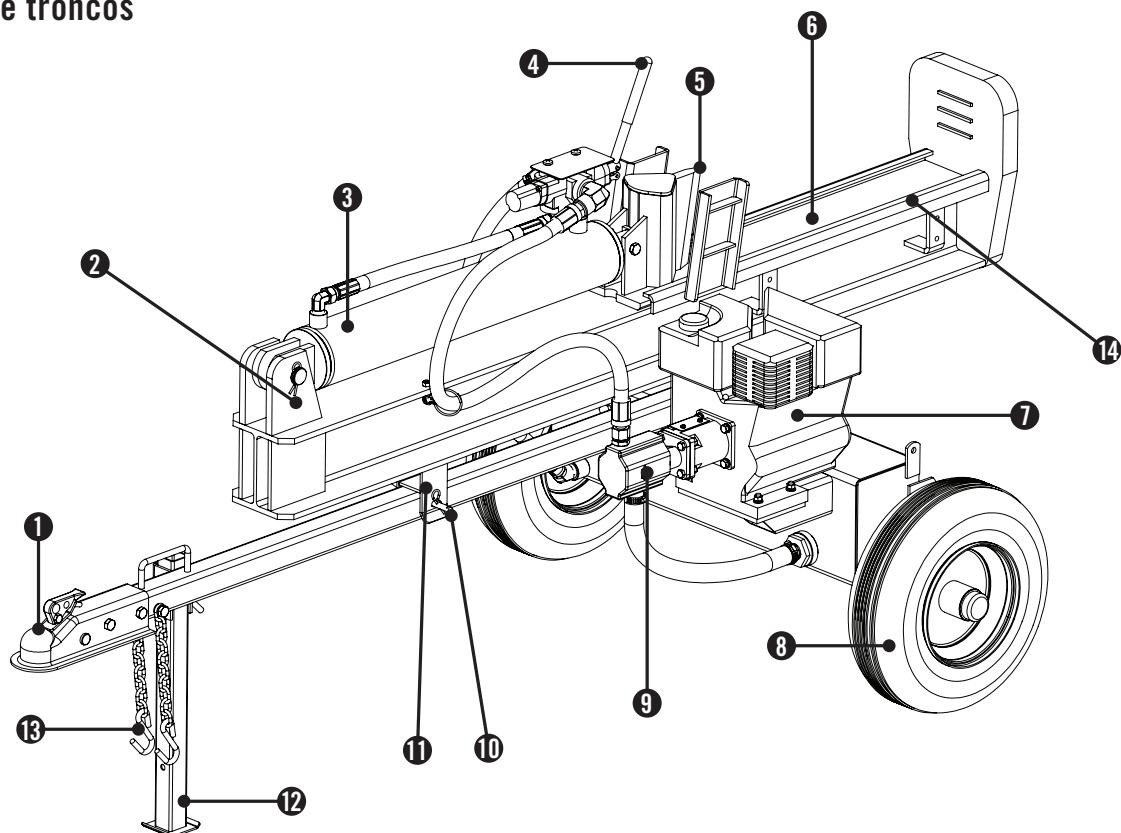

- | | |
|--|---|
| <p>(1) Acople esférico de 5 cm (2 pulg.) – Para remolcar el partidor de troncos detrás de su vehículo.</p> <p>(2) Placas de montaje - Mantiene cilindro hidráulico en su lugar.</p> <p>(3) Cilindro hidráulico – Diámetro interno de 10 cm (4 pulg.) x carrera de 57,5 cm (22,6 pulg.). Capacidad nominal de 3600 psi.</p> <p>(4) Mango de la válvula de control – Controla el movimiento de la cuña cortante.</p> <p>(5) Cuña</p> <p>(6) Vigueta</p> <p>(7) Motor – 196cc, OHV.</p> <p>(8) Ruedas – La velocidad máxima de remolque de 72 KPH (45 MPH).</p> | <p>(9) Bomba hidráulica – Bombea aceite hidráulico por el sistema.</p> <p>(10) Pasador de seguridad de la barra – Asegura la barra tanto en posición horizontal como vertical.</p> <p>(11) Soporte de viga – Sostiene la viga partidora en su lugar.</p> <p>(12) Pata de apoyo – Apoya el partidor de troncos durante la operación. Suba la pata para remolcar la unidad.</p> <p>(13) Cadenas de seguridad – Para usarlas durante el remolque.</p> <p>(14) Cuna de troncos – Evita los troncos rueden fuera viga.</p> |
|--|---|

Su partidor de troncos requiere un poco de montaje. Si tiene dudas acerca del montaje del partidor de troncos, llame a nuestra línea de ayuda al 1-877-338-0999. Tenga a mano su número de serie y modelo.

Abrir el envío de cajas

1. Ajuste la caja de embalaje sobre una superficie sólida, plana
2. Corte cuidadosamente las bandas de envío y retire la tapa de la caja de embalaje.
3. Busque todas las piezas antes de comenzar el montaje.

1) Instale las ruedas

1. Retire los dos tapones de transporte de plástico de los cubos de las ruedas.
2. Deslice la rueda en el eje.
 - a. Asegúrese de que el vástago de la válvula del neumático se enfrenta a
3. Enrosque la tuerca castillo en el eje y apriete a mano. Utilice una llave para apretar otra vez $\frac{1}{4}$.
4. Haga girar la rueda para distribuir la grasa para rodamientos.
5. Afloje la tuerca castillo y vuelva a apretar con la mano.
6. Instale el pasador a través del eje y la tuerca castillo.
7. Compruebe que la rueda gire libremente.
8. Instale la tapa del eje con un mazo de cara suave o un martillo y el bloque de madera.
9. Repita con la otra rueda.

NOTA

Durante el montaje mantenga el cubo de la cuerda limpio y sin suciedad.

PRECAUCIÓN

El apretar excesivamente la tuerca almenada hará que los cojinetes se calienten y fallen prematuramente.

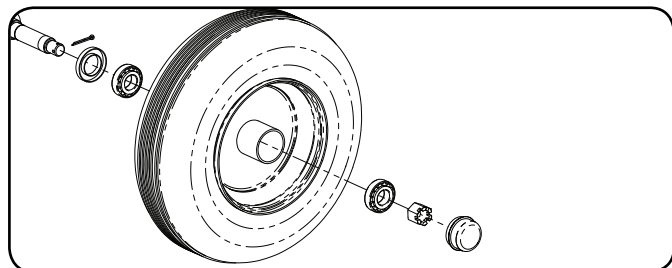

2) Instale el gancho de remolque

1. Fije el gancho de remolque (20) en el soporte en la parte superior del depósito de aceite hidráulico (62) con dos tornillos M12x85 (64), M12 arandelas(4) y M12 tuercas de seguridad (5). (A)

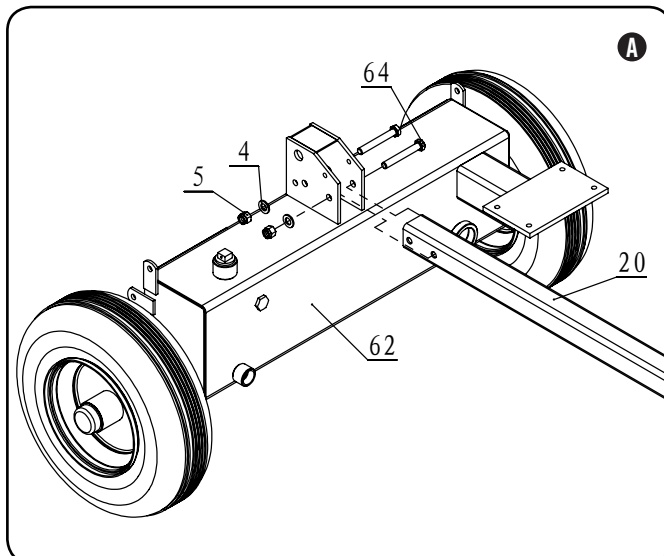

3) Instale la pata de apoyo

1. Inserte la pata de soporte (28) en el soporte de la pierna en la barra de remolque y asegure con el pasador (21) y R-pin (22).

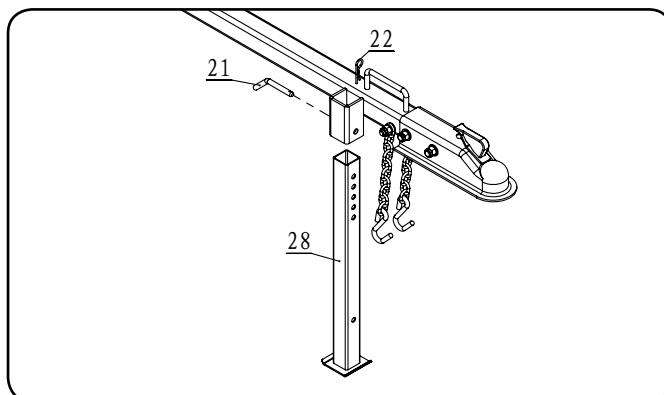

MONTAJE

4) Instale la vigueta

1. Coloque la viga (1) vertical en la placa base.
2. Rollo de la del tanque en posición para que los agujeros de pivote del tanque y de la viga están alineados.
3. Inserte el pasador de pivote (63) y fíjalo con el R-clip (18).

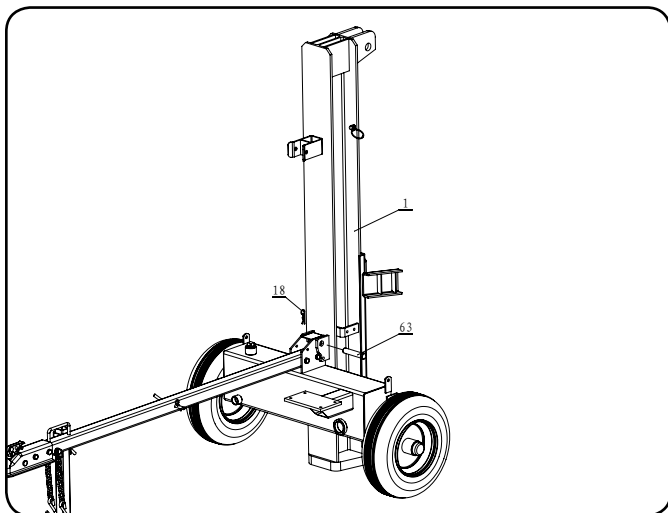

4. Bloquee las ruedas para evitar que el bastidor se mueva.
5. Gire la viga a la posición horizontal y fíjalo con el pasador de bloqueo y clip a través de la barra de remolque.

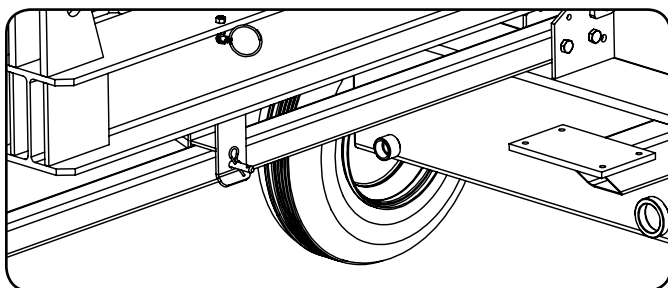

⚠ ADVERTENCIA

El rayo es muy pesado y sólo debe ser manejado con 2 o más personas. NO tratar de levantar o manipular el haz sin ayuda.

5) Instale el cilindro y cuña

1. Deslice la cuña (3) en los carriles de la viga.
Empujar hacia la placa de pie para hacer espacio para el cilindro (16).
2. Coloque la abrazadera del cilindro entre las placas de montaje en el extremo de la viga.
3. Alinear los agujeros en la abrazadera del cilindro a los orificios de los canales de montaje en la viga.
4. Deslice el pin de cilindro (17) a través del canal de montaje y horquilla agujeros cilíndricos y asegure con los dos clips (R 18).
5. Alinear los agujeros en el extremo del vástago del cilindro con los orificios de la cuña.
6. Asegure el extremo del vástago del cilindro a la cuña con el tornillo (2), la arandela (4) y la contratuerca (5). Apriete, pero NO apriete demasiado.

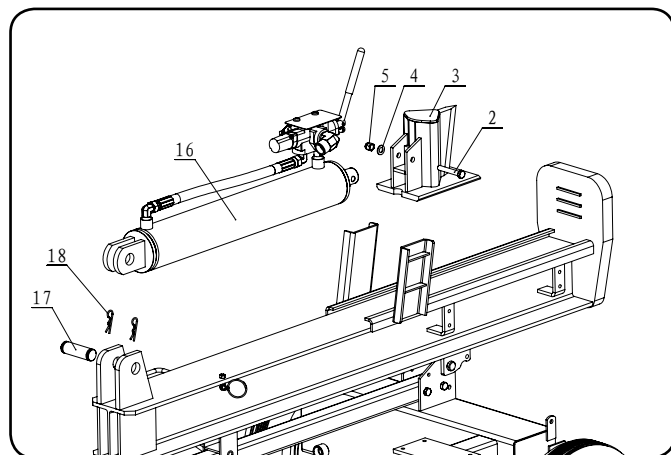

NOTA

Es posible que la varilla del cilindro deba girarse levemente a fin de alinear correctamente la cuña. Introduzca un destornillador en el orificio del tornillo en la varilla del cilindro y gírela lentamente según sea necesario.

6) Instale el motor y las mangueras

1. Conecte el motor/bomba a la placa de montaje del motor en el tanque de aceite hidráulico. (A) Asegure usando las herramientas proporcionadas.
2. Coloque la junta tórica en la unión de salida en la parte superior de la bomba. (A)

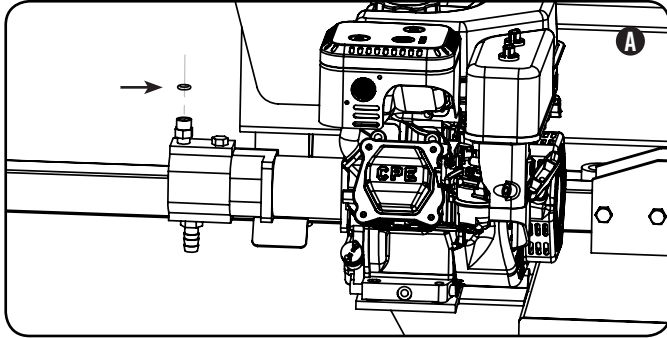

3. Conecte la manguera a la válvula de control primero y después conecte el otro extremo a la bomba. Conecte un extremo de la manguera de alta presión a la unión de salida de la bomba y el otro extremo a la entrada en la válvula de control. (B)

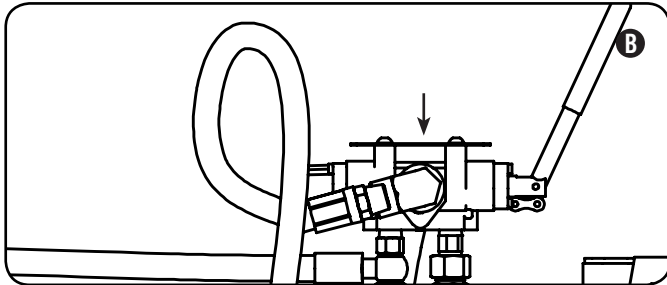

NOTA

El extremo de la tuerca giratoria de la manguera de alta presión se conecta a la salida de la bomba.

NOTA

La conexión de salida de la bomba no requiere cinta de teflón. La junta tórica sella contra la cara de los accesorios de la bomba y la manguera. Apriete a aproximadamente 12 pies-libras. El exceso en apretar pudiera dañar la bomba

4. Conecte un extremo de la manguera transparente de aceite al tanque de aceite hidráulico justo debajo del motor y el otro extremo a la entrada de la bomba en la parte inferior de la misma. (C)

6) Instale el motor y las mangueras continuación

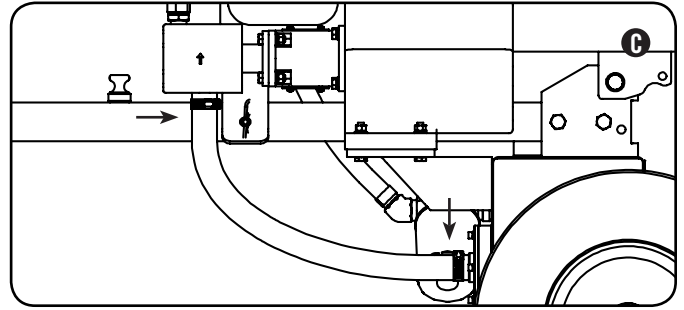

5. Instale el anillo de retención de la manguera en el lado de la viga partidora. (D)
6. Conecte un extremo de la manguera de retorno de aceite a la unión dentada de salida en la válvula de control y el otro extremo a la unión dentada en el filtro de aceite. (E)

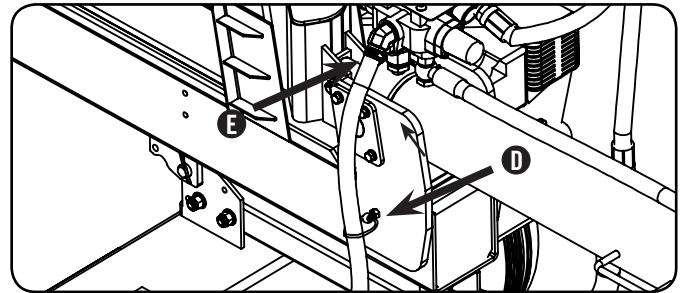

Manguera de alta presión

- Esta es la única manguera con conectores de acero plegados en ambos extremos.
- Uno de los terminales se conecta a la válvula de control (sellado con cinta de teflón).
- El otro terminal se conecta a la parte superior de la bomba (sellado por la junta tórica).
- Debido a los terminales macho/hembra, esta manguera encaja únicamente de la manera correcta.

Manguera de aspiración

- Esta es la manguera transparente que conecta el depósito hidráulico a la entrada de la bomba.
- Ambos terminales de la manguera están asegurados con las abrazaderas de ésta.

Manguera de retorno del aceite

- Esta manguera retorna el aceite que sale del cilindro al tanque
- No tiene conectores engarzados
- Los terminales de la manguera empujan sobre las púas de ajuste en la válvula de control y el filtro de aceite.
- Ambos terminales de la manguera están asegurados con las abrazaderas de ésta
- Tenga en cuenta cómo está puesta la manguera a través de la anillo sujetador en la viga. Esto mantiene la manguera cerca del marco de modo que no se derrame más allá de las ruedas (y atrape desperdicios mientras arrastra).

MONTAJE

Agregue aceite al motor

⚠ PRECAUCIÓN

NO trate de encender o arrancar el motor sin antes haberlo llenado correctamente con el tipo y cantidad de aceite recomendados. Si la arandela a presión resulta dañada por no acatar estas instrucciones se anulará la garantía.

🗨 NOTA

El tipo de aceite recomendado es aceite de automoción 10W-30.

1. Placa el partididor de troncos en una superficie plana y nivelada.
2. Retire la tapa de llenado/varilla indicadora de aceite para agregar el aceite.
3. Agregue 0,6 L (0,63 cuartos de galón) de aceite y vuelva a colocar la tapa de llenado/varilla indicadora de aceite. NO SOBRE LLENE.
4. Revise diariamente el nivel del aceite y agregue según sea necesario.

PRECAUCIÓN

El motor viene equipado con una válvula de corte y se detendrá cuando el nivel del aceite en el cigüeñal esté por debajo del valor umbral.

🗨 NOTA

Revise el aceite durante el período de rodaje. En la sección “Mantenimiento” encontrará los intervalos de servicio recomendados.

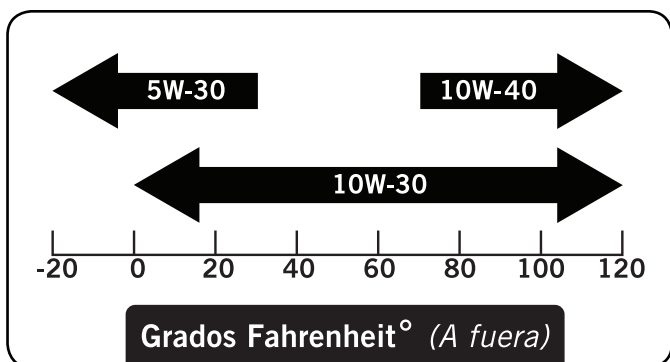

Agregue combustible

1. Use combustible, limpio y fresco regular sin plomo con un octanaje mínimo de 85 y un contenido de etanol de menos de 10% en volumen.
2. NO mezcle aceite con combustible.
3. Limpie la zona alrededor de la tapa del tanque de combustible.
4. Retire la tapa del tanque.
5. Agregue el combustible al tanque lentamente. NO lo SOBRELLENE. El combustible se puede expandir después del llenado. Se requiere que deje un mínimo de 0,64 cm (¼ pulg.) de espacio en el tanque para la expansión del combustible; se recomienda más de 0,64 cm (¼ pulg.). El combustible puede ser forzado a salir del depósito como resultado de la expansión si se llena de más y eso puede afectar al estado de funcionamiento estable del producto. Al llenar el tanque, se recomienda dejar un espacio suficiente para que el combustible se expanda.

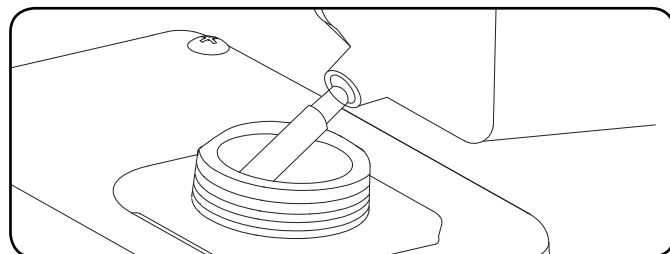

6. Atornille la tapa del tanque y limpie con un paño todo el combustible derramado.

⚠ PRECAUCIÓN

Use gasolina normal sin plomo de 85 octanos como mínimo.

No mezcle el aceite con la gasolina. Llene el tanque hasta aproximadamente 0,64 cm (¼ pulg.) por debajo de la parte superior del mismo para permitir la expansión del combustible.

NO bombee gasolina directamente al generador en la estación de servicio. Use un recipiente aprobado para transferir el combustible al generador.

NO llene el tanque de combustible en interiores. NO llene el tanque de combustible cuando el motor esté funcionando o esté caliente.

NO rebose el tanque de combustible.

NO encienda ni fume cigarrillos al llenar el tanque de combustible.

Agregue combustible continuación

⚠ ADVERTENCIA

Si el combustible se vierte demasiado rápido a través del filtro de combustible, puede ocasionar un retroceso de combustible hacia el operador mientras se está cargando.

🗨 NOTA

Nuestros motores trabajan bien con combustibles con mezcla de etanol al 10% o menos. Cuando utilice combustibles con mezcla es conveniente tener en cuenta algunas cuestiones:

- Las mezclas de etanol-gasolina pueden absorber más agua que la gasolina sola.
- Estas mezclas pueden llegar a separarse al final, dejando agua o un barro acuoso en el tanque, en la válvula de combustible y en el carburador.
- Con suministros de combustibles que se cargan por gravedad, este combustible modificado puede llegar al carburador y causar daños al motor y/o riegos potenciales.
- Existen solamente unos pocos estabilizadores de combustible que han sido formulados para trabajar con combustibles con mezcla de etanol.
- Todo daño o riesgo causado por combustible inadecuado, combustible almacenado incorrectamente y/o estabilizadores formulados indebidamente no quedan cubiertos por la garantía del fabricante.

Se aconseja siempre cerrar el suministro de combustible, hacer funcionar el motor hasta que se agote el combustible y drenar el tanque cuando el equipo no se va a utilizar durante más de 30 días.

Agregue aceite hidráulico

1. Cerciórese de que el partidador de troncos esté en una superficie plana y nivelada.
2. Retire del tanque el tapón de llenado de aceite. (A)
3. Agregue 4 galones (15,1 L) de aceite hidráulico – consulte la sección de especificaciones para los tipos de aceite aceptable.
4. Revise el nivel del aceite hidráulico mediante la mirilla. El nivel de aceite debe llenar visiblemente la mirilla de vidrio. (B)

Agregue aceite hidráulico continuación

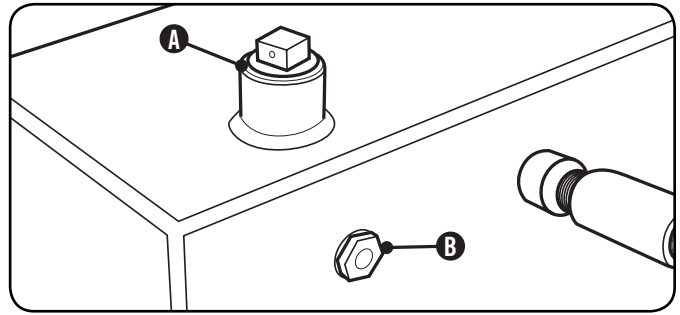

5. Vuelva a colocar y a apretar el tapón de aceite y oriente el orificio de ventilación en dirección contraria a la zona del operador.
6. Arranque el motor. Extienda y retraiga la cuña para purgar el aire del sistema hidráulico. Cuando el movimiento de la cuña sea suave, el sistema estará debidamente purgado.
7. Revise la mirilla en el tanque de aceite hidráulico. Agregue aproximadamente 1 galón de aceite hidráulico hasta el nivel de la mirilla.
8. Revise diariamente el nivel del aceite y agregue según sea necesario.

🗨 NOTA

Cuando la temperatura esté por debajo de 32° F (0° C), use líquido de transmisión automática (Dexron-III o similar).

⚠ ADVERTENCIA

NO quite el tapón de llenado de aceite hidráulico con el motor en marcha o caliente. El aceite caliente puede escapar y causar quemaduras graves. Siempre deje la cortadora de troncos que se enfríe completamente antes de quitar el tapón del aceite hidráulico.

La alta presión del líquido y las temperaturas se crean en los divisores de registro hidráulico. El líquido hidráulico se escape a través de una abertura de orificio de tamaño y puede perforar la piel y causar una intoxicación severa de sangre. Inspeccione periódicamente el sistema hidráulico de posibles fugas. No buscar fugas con la mano mientras el sistema está presurizado. Busque atención médica de inmediato si heridos por escape de líquidos.

OPERACIÓN

Inspeccione el partidor de troncos antes de cada uso

1. Revise el nivel del aceite hidráulico e inspeccione visualmente todas las mangueras, aditamentos y el cilindro por si conexiones flojas, presentan fugas, grietas, picaduras u otro tipo de daño.
2. NO opere el partidor de troncos si hay indicios de daños o residuos aceitosos.
3. Revise el motor y cerciórese de que el nivel del aceite esté correcto antes de operarlo. Si el motor viene con un parachispas, límpielo e inspecciónelo regularmente (siga el programa de mantenimiento del parachispas).
4. Los neumáticos deben estar plenamente inflados y en buen estado. En la superficie lateral de los neumáticos encontrará su presión recomendada.

ADVERTENCIA

NO infle excesivamente los neumáticos. Puede resultar gravemente lesionado si explotan.
 NO remolque el partidor de troncos si los neumáticos están desgastados o no retienen el aire.
 NO exceda la velocidad máxima de remolque de 45 MPH (72 KPH).

Remolque seguro del partidor de troncos

1. Siempre revise todas las reglamentaciones locales y estatales relacionadas con el remolque, permisos y luces.
2. Antes de remolcarlo cerciórese de que el partidor de troncos esté correcta y firmemente unido al vehículo y que las cadenas de seguridad tengan suficiente huelgo para permitir el viraje.
3. La pata de apoyo debe estar fija en la posición “UP” para remolcar.
4. Nunca exceda la velocidad máxima de 45 mph. El remolcar el partidor a velocidades superiores podría causar lesiones graves o letales. Siempre ajuste la velocidad de remolque según el terreno y las condiciones.
5. Antes de operar el partidor de troncos, siempre desconéctelo del remolque.

Ubicación del partidor de troncos

Este partidor debe mantenerse a por lo menos cinco pies de todo material combustible. Deje al menos tres pies de espacio libre en todos los lados del partidor para permitir el enfriamiento, mantenimiento y servicio adecuados. No lo deje cerca de orificios de ventilación ni de entradas

Ubicación del partidor de troncos continuación

donde las emanaciones del escape del motor pudieran ingresar a zonas ocupadas o con ambiente encerrado.

Solamente opere el partidor de troncos a la intemperie.

El partidor debe estar asentado firmemente en una superficie seca y nivelada. NO trabaje sobre lodo, escarcha, césped alto, maleza ni nieve.

Opere el partidor sólo en las zonas de trabajo indicadas más abajo.

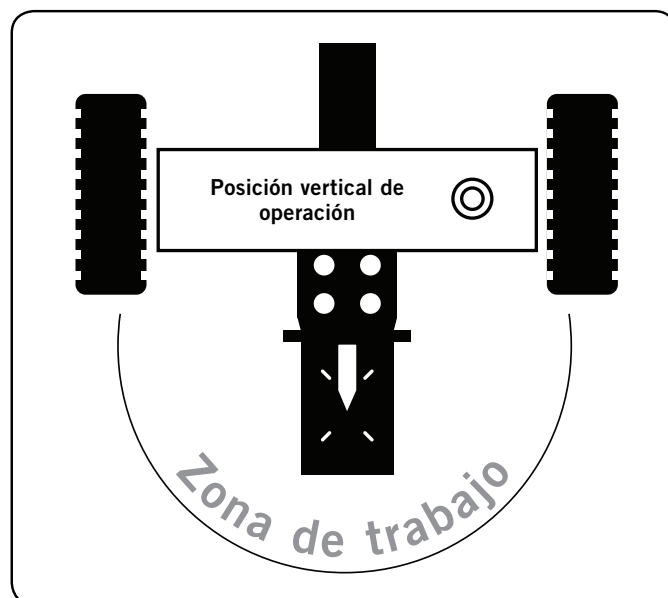
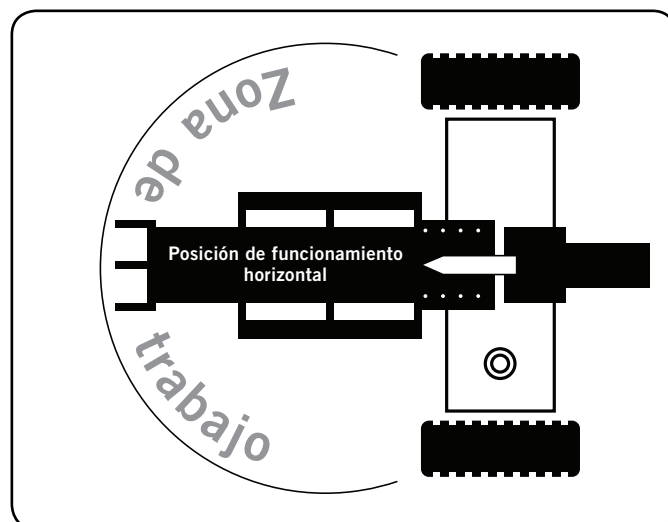

NOTA

Para operación vertical:

- Quite el pasador de seguridad de la barra del soporte de la misma.
- Use el mango en el cilindro para hacer girar la barra hacia una posición vertical
- Inserte el pasador de seguridad de la barra en el soporte pivotante

Ubicación del partidor de continuación

⚠ ADVERTENCIA

SIEMPRE use el partidor de troncos para lo que está diseñado. El partidor debe usarse solamente para cortar troncos, en dirección de la veta. NUNCA modifique, altere ni cambie el partidor en modo alguno. Las modificaciones anularán la garantía.

NUNCA conecte una soga, cable ni ningún dispositivo a la palanca de control del partidor.

NO modifique ni cambie el motor, las velocidades de operación ni los ajustes de presión. Estos cambios pueden causar problemas de seguridad.

SÓLO opere el partidor de troncos con luz de día.

NUNCA opere, ni deje a nadie operar, el partidor de troncos mientras esté bajo la influencia del alcohol, drogas o medicamentos.

NUNCA deje el partidor solo mientras el motor esté funcionando.

NO cambie la posición de corte con el motor funcionando. El contacto con el silenciador puede causar quemaduras graves.

Siempre cerciórese de que la vigueta esté en la posición trabada.

NO deje que la vigueta caiga ya que podría aplastarle los dedos o dañar el partidor.

Arranque del motor

1. Cerciórese de que el partidor de troncos esté en una superficie plana y nivelada.
2. Coloque el interruptor del motor en la posición de encendido "ON" (Artículo A).
3. Gire la palanca del combustible a la posición de difusión "ON" (Artículo B).
4. Mueva la palanca del acelerador (Artículo C) hasta la posición de apertura "Rápidamente".
5. Mueva la palanca del obturador (Artículo D) hasta la posición de difusión "Choke."
6. Tire lentamente el cable del arrancador hasta sentir resistencia, luego jálalo rápidamente. **VER NOTA ABAJO.**
7. A medida que el motor se calienta, mueva la palanca del obturador (Artículo D) hacia la posición de funcionamiento "Run."

Arranque del motor continuación

NOTA

Mantenga la palanca del estrangulador en la posición "Choke" por sólo un tirón de la cuerda de arranque. Después de un primer empuje, mueva la palanca a la posición "Run" hasta los próximos tres tirones de la cuerda de arranque. El exceso de estrangulación provoca bujía suciedad / la inundación del motor debido a la falta de aire entrante. Esto hará que el motor no arranque.

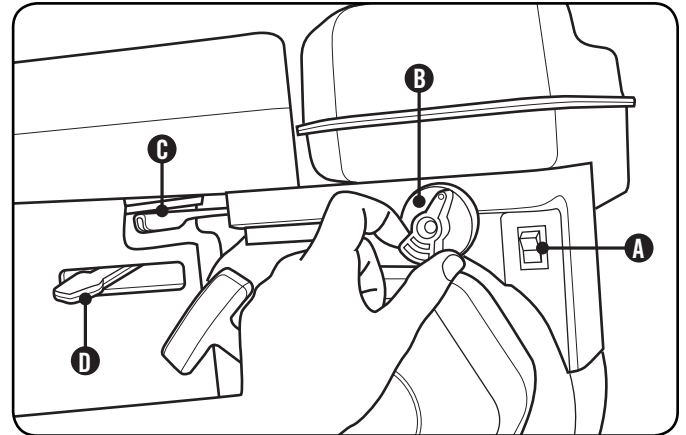
**Parada del motor**

1. Gire la válvula de combustible hasta la posición de apagado "Off".
2. Deje en funcionamiento el motor hasta que se consuma totalmente el combustible en la línea de alimentación y en el carburador, y hasta que la falta de combustible detenga la marcha del motor. Por lo general, esto toma unos pocos minutos.
3. Coloque el interruptor del motor en la posición de apagado "Off".

Importante : Asegúrese de que la Válvula de Combustible y el Interruptor del Motor/Encendido estén siempre en posición "OFF" cuando el motor no esté en funcionamiento.

NOTA

Si el motor no se va a utilizar durante un período de dos (2) semanas o más, sírvase remitirse a la sección de Almacenamiento para proceder al adecuado almacenamiento del motor y del combustible.

OPERACIÓN

Operación del partidor de troncos

1. SIEMPRE use protección auditiva y ocular, ropa protectora y equipo de seguridad.

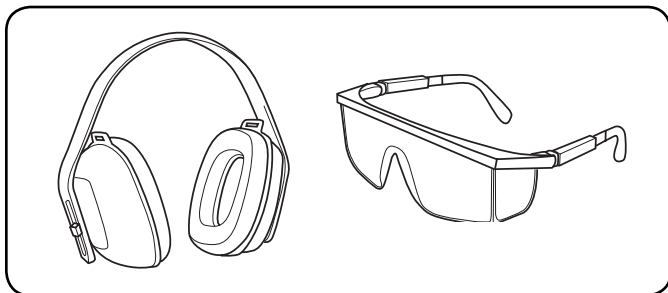

2. Bloquee los neumáticos y coloque ambas patas de apoyo en la posición de ABAJO para impedir movimientos accidentales del partidor durante la operación.
3. Fije el partidor en posición horizontal o vertical.

NOTA

La posición HORIZONTAL se usa para troncos más livianos que pueden cargarse fácilmente en la vigueta.
 La posición VERTICAL se usa para troncos livianos y pesados que presentan dificultad para cargarlos en la vigueta.
 El no emplear técnicas de elevación de troncos correctas puede causar lesiones lumbares.

4. Cargue un tronco en la vigueta contra la placa extrema (LARGO MÁX. DEL TRONCO – 23,75 pulg [60,3 cm])
5. Cerciórese de mantener todas las extremidades lejos de las zonas de aplastamiento.
6. Empuje el mango de la válvula de control hacia adelante (hacia la placa extrema) para partir el tronco.
7. Empuje la válvula de control automático de mango hacia atrás para devolver la cuña a su posición original.
8. Despeje la madera partida de la zona de trabajo.

Operación del partidor de troncos continuación

NOTA

Es normal que el fluido hidráulico a aparecer espumosa / espumosas durante el funcionamiento. Esto puede ser causado por el aceite agitado en el tanque de recogida de aire.

NOTA

Si un tronco se atasca, queda incrustado o no se parte completamente, empuje el mango de control hacia atrás y deje que el partidor retire el tronco de la cuña.
 Quite los desechos de la vigueta, la cuña y la placa extrema.

NOTA

La carrera del cilindro está diseñado para la cuña se detiene aproximadamente 3,81 cm (1,5 po) de la placa de extremo.

Operación a gran altura

La densidad del aire a elevada altitud es menor que a nivel del mar. La potencia del motor se reduce a medida que disminuyen la masa de aire y la relación aire-combustible. La potencia del motor y la salida se reducirán aproximadamente un 3½% por cada 1000 pies de elevación sobre el nivel del mar. Esto es una tendencia natural y no puede cambiarse ajustando el motor. A altitudes elevadas también pueden producirse altas emisiones de escape debido al mayor enriquecimiento de la relación aire-combustible. Entre otros problemas de elevada altitud pueden incluirse arranque difícil, mayor consumo de combustible y suciedad en las bujías. Para solucionar problemas de elevada altitud que no sean la pérdida natural de potencia, Champion Power Equipment puede proporcionar un surtidor principal de carburador para elevada altitud. Comuníquese con el Servicio al Cliente para obtener el surtidor principal alternativo y las instrucciones de instalación. Dichas instrucciones están disponibles también en el Boletín Técnico (Technical Bulletin) en el sitio web de Champion Power Equipment. En la tabla siguiente aparece el número de parte y la altitud mínima recomendada para usar el surtidor principal de carburador para elevada altitud. Para escoger el surtidor principal de altura correcto, es necesario identificar el modelo del carburador. A estos fines, hay un código estampado en un lateral del carburador. Seleccione el número correcto del repuesto del surtidor principal correspondiente al código del carburador que se encuentra en su carburador particular.

Código del carburador	Surtidor principal	Número de parte	Altitud
P19-1-Z	Estándar	26.131017.00.Z	3500 pies (1067 metros)
	De Altitud	26.131017.00.01.Z	
P19-1-H	Estándar	26.131017.00.H	
	De Altitud	26.131017.00.01.H	
P19-1-Y	Estándar	26.131017.00.Y	
	De Altitud	26.131017.00.01.Y	

ADVERTENCIA

La operación con el surtidor principal alternativo a elevaciones inferiores a las mínimas recomendadas puede dañar el motor. Para operaciones a elevaciones inferiores, debe usarse el surtidor principal estándar. Hacer funcionar el motor con la configuración incorrecta a una altitud dada puede aumentar sus emisiones y disminuir la eficiencia y el rendimiento del combustible.

MANTENIMIENTO Y ALMACENAMIENTO

El propietario/operador debe realizar todo el mantenimiento periódico.

⚠️ ADVERTENCIA

Nunca opere un partidor de troncos dañada o defectuosa.

⚠️ ADVERTENCIA

El mantenimiento incorrecto anulará la garantía.

🗨️ NOTA

Para obtener asistencia de servicio o repuestos, llame a nuestra línea de ayuda al **1-877-338-0999**.

Complete oportunamente todo el mantenimiento programado. Corrija todos los problemas antes de operar el motor.

Mantenimiento del motor

Para evitar arranques accidentales, retire y ponga a tierra el alambre de la bujía antes de realizar cualquier tipo de servicio.

Aceite

Cambie el aceite cuando el motor esté tibio. Consulte las especificaciones de aceite para seleccionar el aceite adecuado según su entorno de operación.

1. Retire el tapón de drenaje de aceite con un dado de 12 mm y una extensión.
2. Deje que el aceite se drene completamente.
3. Vuelva a colocar el tapón.
4. Retire la tapa de llenado/varilla indicadora de aceite para agregar el aceite.
5. Agregue 0,63 cuartos de galón (0,6 L) de aceite y vuelva a colocar la tapa de llenado/varilla indicadora de aceite. **NO SOBRE LLENE.**
6. Deseche el aceite usado en una planta aprobada para el tratamiento de desechos.

🗨️ NOTA

Una vez que el petróleo ha sido añadido al motor, el nivel de aceite debe ser de 1-2 hilos por debajo del orificio de llenado. Si se usa la varilla para comprobar el nivel de aceite, **NO** tornillo de la varilla de medición durante la comprobación.

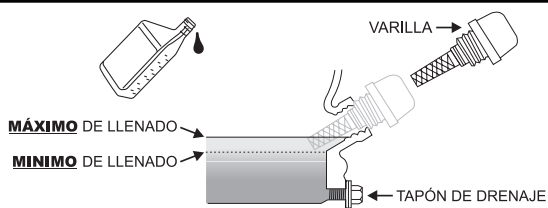

Bujías

1. Retire de la bujía el cable de la misma. Use la herramienta para bujías que viene con la arandela a presión para retirarla.
2. Revise el electrodo en la bujía. Debe estar limpio y no desgastado para producir la chispa de encendido.
3. Cerciórese de que la abertura de la bujía sea de 0,7 – 0,8 mm (0,028 – 0,031 pulg.).

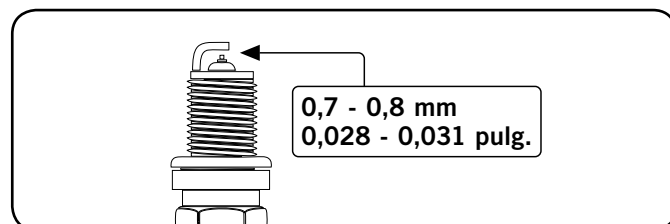

4. Al reemplazarla, consulte la tabla de recomendaciones sobre bujías.
5. Atornille cuidadosamente la bujía en el motor.
6. Use la herramienta para bujías a fin de instalarla firmemente.
7. Conecte el alambre de la bujía en la misma.

Filtro de aire

1. Con los dedos, desenroscar los tornillos de los agujeros superior e inferior de la tapa del filtro de aire.
2. Retire la cobertura exterior de plástico.
3. Retire el elemento de espuma.
4. Lávelo con detergente líquido y agua. Estrújelo totalmente en un paño limpio hasta secarlo.
5. Satúrelo con aceite de motor limpio.
6. Estrújelo en un paño absorbente limpio para eliminar el exceso de aceite.
7. Coloque el filtro en el conjunto.
8. Vuelva a colocar la tapa del filtro de aire y utilizando los dedos, inserte los tornillos en los orificios superior e inferior de la tapa del filtro de aire. Atornille hasta que quede apretado. Asegúrese de no apretar demasiado.

Mantenimiento del partidor de troncos

Cerciórese de mantener el partidor limpio y correctamente almacenado. Opere la unidad en una superficie plana y nivelada en un entorno limpio y seco. **NO** exponga la unidad a condiciones extremas, polvo, suciedad, humedad excesivos ni a vapores corrosivos.

Revise todos los orificios y ranuras de ventilación para cerciorarse de que estén limpios y despejados.

Verifique y apriete todas las tuercas y los cerrojos antes de operar otra vez.

Asegúrese de revisar antes de cada uso que todas las conexiones y las abrazaderas de las mangueras estén bien ajustadas. Con el tiempo, existe la posibilidad de que las conexiones se aflojen con la vibración.

Limpieza

Use un paño húmedo para limpiar las superficies exteriores del motor. Use un cepillo de cerdas suaves para eliminar la suciedad y el aceite.

Use un compresor de aire (25 PSI) para despejar la suciedad y los desechos del motor. Limpie todas las piezas metálicas con un trapo aceitado para evitar la oxidación y la corrosión.

⚠ PRECAUCIÓN

NO rocíe el motor o el partidor de troncos con agua.

El agua puede contaminar el sistema de combustible.

Programa de mantenimiento

Siga los intervalos de servicio indicados en el siguiente programa. Dé servicio a la arandela a presión más frecuentemente cuando la opere en condiciones adversas. Comuníquese con nuestra línea de ayuda llamando al **1-877-338-0999** para ubicar al proveedor de servicio más cercano certificado por Champion Power Equipment a fin de satisfacer sus necesidades de mantenimiento.

Cada 8 horas o diariamente	
	Revise el nivel de aceite de motor y aceite hidráulico
	Limpie alrededor de la entrada de aire y el silenciador
Primeras 5 horas	
	Cambie el aceite de motor
Cada 50 horas o cada estación	
	Limpie el filtro de aire
	Cambie el aceite de motor si está operando bajo cargas pesadas o en climas calientes
Cada 100 horas o cada estación	
	Cambie el aceite de motor
	Limpie/ajuste la bujía
	Revise/ajuste el espacio de la válvula *
	Limpie el tanque de combustible y el filtro *
	Cambie el aceite hidráulico
	Cambie el filtro de aceite hidráulico
Cada 250 horas	
	Limpia la cámara de combustión *
Cada año	
	Inspeccione los rodamientos de la rueda y vuelva a empacar la grasa de los rodamientos según sea necesario.
Cada 3 años	
	Reemplace la línea de combustible

*Debe ser llevado a cabo por propietarios con conocimiento o experiencia, o bien un proveedor de servicio certificado por Champion Power Equipment.

Almacenamiento

Consulte la sección de Mantenimiento para las instrucciones de limpieza adecuado.

Almacenamiento del partidor de troncos

1. El partidor de troncos debe enfriarse
2. durante al menos 5 minutos antes de guardarlo.
3. Retirar la cuña para proteger el vástago de la corrosión.
4. Limpie la vigueta y la cuña con un trapo untado en aceite para prevenir el óxido y la corrosión.

El motor almacenó para menos de 30 días

1. Deje que el motor se enfríe completamente antes de guardarlo.
2. Limpie el motor siguiendo las instrucciones de la sección "Mantenimiento".
3. Agregue un estabilizador dentro del tanque de combustible.
4. Mueva la palanca del combustible a la posición de difusión "Off".

El motor almacenó durante más de 30 días

1. Haga funcionar el motor con la válvula de combustible en la posición "Off" hasta que el motor se pare.
2. Deje que el motor se enfríe completamente antes de guardarlo.
3. Limpie el motor siguiendo las instrucciones de la sección "Mantenimiento".
4. Drene completamente el combustible de la línea de combustible y el carburador para que no se forme resina.
5. Agregue un estabilizador dentro del tanque de combustible.
6. Cambie el aceite.
7. Mueva la palanca del combustible a la posición de difusión "Off".
8. Retire la bujía y vierta en el cilindro aproximadamente ½ onza de aceite. Encienda el motor lentamente para distribuir el aceite y lubricar el cilindro.
9. Vuelva a colocar la bujía.

⚠ ADVERTENCIA

Nunca guarde el partidor de troncos junto a artefactos donde haya una fuente de calor o llama expuesta, chipas o luces piloto porque pueden encender los vapores de la gasolina.

NO guarde el partidor cerca de fertilizantes ni de ningún material corrosivo.

Los vapores de la gasolina pueden encenderse incluso con el tanque de gasolina vacío.

ESPECIFICACIONES

Especificaciones del partidor

- Fuerza del ariete 23 toneladas
- Tiempo del ciclo 12 segundos
- Capacidad del tanque hidráulico . 15,1 L (4 galones)
- Largo máx. del tronco 60,3 cm (23,75 pulg.)
- Peso máx. del tronco 45 kg (100 lb)
- Tamaño de la bola acopladora 5 cm (2 pulg.)
- Tamaño de los neumáticos 40,6 cm (16 pulg.)
- Velocidad máx. de remolque 45 MPH (72 KPH)
- Motor 196 cc, OHV, 4 stroke
- Tamaño del cilindro 10 cm x 57,5 cm
(4 pulg. x 22,6 pulg.)
- Tamaño de la varilla del cilindro . . . 4 cm (1,57 pulg.)
- Bomba de engranajes 2-stage
- Presión máxima 3600 psi
- Capacidad máxima del flujo 11 GPM
- Válvula de control Retén (retorno automático)
- **Dimensiones generales :**
- Peso bruto 215 kg (474 lb)
- Peso neto 195 kg (430 lb)
- Altura 113,6 cm (44,7 pulg.)
- Ancho 109 cm (42,9 pulg.)
- Largo 226,8 cm (89,3 pulg.)

Spécifications de motor

- Modelo YF168F-2-000
- Cilindrada 196cc
- Tipo 4-tiempos OHV
- Tipo de arranque Arrancador manual

Bujías

OEM bujías: NHSP F6RTC

Recomendado reemplazo de la bujía:

NGK BPR6ES or equivalent

Cerciórese de que la abertura de la bujía sea de 0,7 - 0,8 mm (0,028 - 0,031 pulg.).

Espacio de la válvula

- Entrada: 0,13 - 0,17 mm (0,005 - 0,007 pulg.)
- Salida de: 0,18 - 0,22 mm (0,007 - 0,009 pulg.)

Nota: boletín técnico sobre el procedimiento de ajuste de la válvula está en www.championpowerequipment.com.

Combustible

La capacidad de combustible es de 0,9 galones (3,4 L). Use gasolina normal sin plomo de 85 octanos como mínimo y un contenido de etanol de menos de 10% en volumen.

Systema de aceite hidráulico

La capacidad del aceite es 18,9 L (5 galones).

Para su uso durante todo el año en los climas más cálidos. (siempre por encima 32 °F/0 °C):

- SAE 10W
- ISO 32
- SAE 32
- ISO 46
- ASLE H-150
- Universal hidráulico / líquido de la transmisión

Para su uso durante todo el año en climas más fríos (a veces por debajo 32 °F/0 °C):

- Fluido de Transmisión Automática

NOTA

Quando la temperatura esté por debajo de 32° F (0° C), use líquido de transmisión automática (Dexron-III o similar).

Aceite de motor

Use aceite de automoción de 10W-30.

La capacidad del aceite es de 0,6 L (0,63 ct. gal.).
NO SOBRE LLENE.

Consulte la tabla siguiente para los tipos de aceite recomendado para su uso en el partidor.

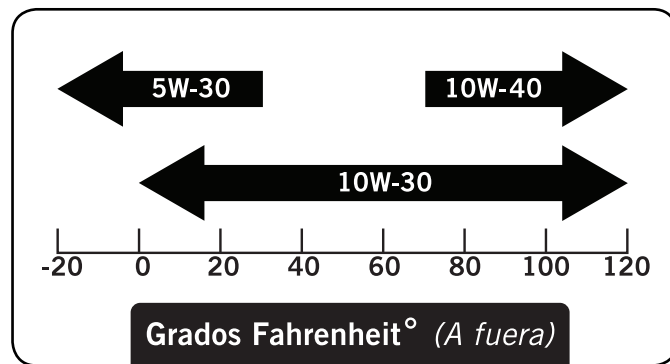

Un aviso importante sobre temperatura

Su producto Champion Power Equipment está diseñado y clasificado para un funcionamiento continuo a temperaturas ambiente de hasta 40°C (104°F). Cuando el producto se necesita su producto puede ser operado a temperaturas de -15°C (5°F) a 50°C (122°F) por periodos breves. Si el producto esta expuesto a temperaturas fuera de este rango durante su almacenamiento, debería colocarse dentro de este rango nuevamente antes de su operación. En cualquier caso, el producto siempre debería operarse en exteriores, en un área bien ventilada lejos de puertas, ventanas y otras aperturas.

Problema	Causa	Solución
El motor no arranca	Sin combustible	Agregue combustible
	Bujía defectuosa	Reemplácela
	La unidad cargada durante el arranque	Quite la carga de la unidad
El motor no arranca; El motor arranca, pero funciona disparejamente	Nivel de aceite bajo	Llene el cigüeñal hasta el nivel correcto
		Coloque el partidor de troncos en una superficie plana y nivelada
	Estrangulador en posición incorrecta	Ajústelo
	Alambre de la bujía suelto	Conéctelo a la bujía
El motor se apaga durante la operación	Sin combustible	Llene el tanque
	Nivel de aceite bajo	Llene el cigüeñal hasta el nivel correcto
		Coloque el partidor de troncos en una superficie plana y nivelada
El motor no puede proporcionar suficiente energía o se sobrecalienta	Ventilación insuficiente	Revise si hay restricción de aire. Cámbielo a un área bien ventilada
El movimiento de la cuña es lento o errático	Aire en el sistema de aceite hidráulico	Purgue el aire del sistema extendiendo y retrayendo la cuña varias veces hasta que el movimiento sea suave
	Escombros alojados en las guías de la viga	Quite los escombros de la viga
	Bajo nivel de aceite hidráulico	Compruebe el nivel de aceite y agregue más según sea necesario
Escape de aceite de la conexión de la manguera	Afloje la abrazadera de la manguera o de la conexión hidráulica	Ajuste la abrazadera de la manguera o de la conexión hidráulica
Escape de aceite del cilindro	Sello defectuoso de la varilla del cilindro	Póngase en contacto con el servicio de atención al cliente
	Varilla de cilindro rayada o doblada	Póngase en contacto con el servicio de atención al cliente
	Conexión hidráulica floja	Ajuste la conexión hidráulica
	Sello defectuoso de la arandela de combinación en la conexión hidráulica del cilindro	Póngase en contacto con el servicio de atención al cliente
La cuña no se extiende ni se retrae	Válvula de control defectuosa	Póngase en contacto con el servicio de atención al cliente
	Bomba hidráulica defectuosa	Póngase en contacto con el servicio de atención al cliente
	Bajo nivel de aceite hidráulico	Revise el nivel de aceite y añada según sea necesario
La cuña no regresa automáticamente	Bajo nivel de aceite hidráulico	Revise el nivel de aceite y añada según sea necesario
	Válvula de control defectuosa	Póngase en contacto con el servicio de atención al cliente
Rebote excesivo al remolcar	Neumáticos con presión baja	Infle los neumáticos hasta la presión adecuada. Mire el costado del neumático

Para soporte técnico adicional :

Servicio técnico

Lunes – Viernes 8:30 AM – 5:00 PM (PST/PDT)

Sin costo: 1-877-338-0999

tech@championpowerequipment.com

ESPECIFICACIONES

Diagrama de partes

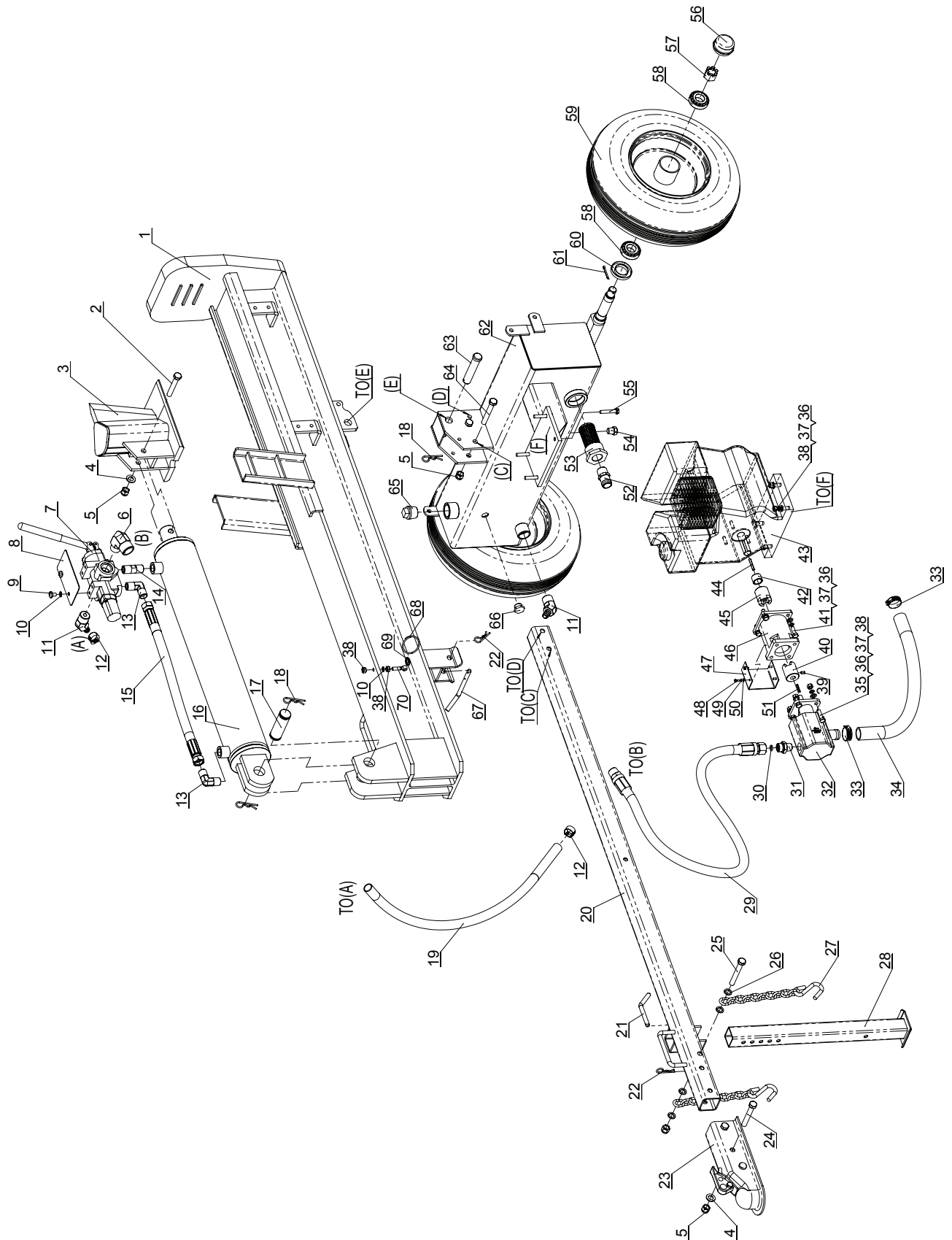

#	Numero de parte	Descripcion	Ctd
1	PMJ22M-02-00	viga	1
2	GB/T 5782-2000	TUERCA M12 x 75 (12,9)	1
3	PMJ22J-04-00	diapositiva cuña	1
4	GB/T 95-2000	Arandela 12	5
5	GB/T 889.1-2000	Tuerca de seguridad M12	6
6	PMJ22G-51	Válvula de control "en" Conector	1
7	PMJ22J-12	válvula de control	1
8	PMJ22J-19	placa	1
9	GB/T 818-2000	Tornillo M8x12	2
10	GB/T 859-1987	Arandela 8	3
11	PMJ22G-49	Válvula de control del conector de "salida"	2
12	JB/T 8870 1999	Sujete d25	2
13	PMJ7-15	Ángulo recto carpintero	2
14	PMJ7-22	A través de carpintero	1
15	PMJ22M-21	Manguera hidráulica (válvula-cilindro)	1
16	PMJ22M-08-00(Red)	Cilindro (rojo)	1
17	PMJ22M-13	Pin Cilindro	1
18	GJY12-3	R Pin	3
19	PMJ22G-15	Manguera hidráulica (válvula del tanqueaceite)	1
20	PMJ22M-03-00	tubo de la base	1
21	PMJ22J-10	Pin	1
22	PMJ22G-30	R Pin	2
23	PMJ22G-40	2 pulg acoplador	1
24	GB/T 5782-2000	Tornillo M12 x 80	2
25	GB/T 5782-2000	Tornillo M12 x 90	1
26	GB/T 97.2-1985	Arandela 12	4
27	PMJ22G-41	Cadena de seguridad con gancho	2
28	PMJ22J-07-00	Pierna de apoyo delantero	1
29	PMJ22J-18	Manguera hidráulica (válvula-bomba)	1
30	GB/T 3452.1-92	Anillo "O" 10 x 2,65	1
31	PMJ22G-21	Conector de salida de la bomba	1
32	PMJ22J-14	Bomba de engranajes	1
33	JB/T 8870 1999	Sujete d40	2
34	PMJ22G-17	oleoducto	1
35	GB/T 5783-2000	Tornillo M8 x 30	4
36	GB/T 95-2000	Arandela 8	12
37	GB/T 93-1987	Arandela de bloqueo 8	12
38	GB/T 6170-2000	Tuerca M8	10
39	GB/T 77-2000	Tornillo M6 x 10	1
40	PMJ22G-26	Conector de la bomba de engranajes	1
41	ASME B18.2.1 1996	Tornillo de 5/16 pulgadas, 24 x 1 pulg.	4

#	Numero de parte	Descripcion	Ctd
42	PMJ22G-29	Casquillo del motor	1
43	YF168F-2-000(Black)	Motor (Negro)	1
44	GB/T 1096-1979	5x5 llave plana	1
45	PMJ22G-28	conector del motor	1
46	PMJ22G-27	Engranaje Soporte Bomba	1
47	PMJ22G-32	Tapa del conector	1
48	GB/T 845C-1985	Tornillo autorroscante	4
49	GB/T 848-1985	Arandela de bloqueo 4	4
50	GB/T 859-1987	Arandela 4	4
51	GB/T 1099-1979	Dominante plano 3x3	1
52	PMJ22Q-22	conector de filtro	1
53	PMJ22Q-20	Interna del filtro de aceite	1
54	PMJ22G-19	tapón de aceite	1
55	GB/T 5782-2000	Tornillo M8 x 45	4
56	PMJ22J-05-02	Tapa del Eje	2
57	GB/T 9459-1988	Tuerca ranurada M20x1.5	2
58	L44634 LYC DS	Rodamiento cónico	4
59	PMJ22J-05-03(Red)	rueda (rojo)	2
60	PMJ22J-05-01	Entubado Seal	2
61	GB/T 91-2000	Chaveta 4 x 32	2
62	PMJ22M-01-00	tanque de aceite	1
63	PMJ22G-12	Pasador	1
64	GB/T 5782-2000	Tornillo M12 x 85	2
65	PMJ22G-18	Atornille NPT1 "	1
66	GB 1160.2-89	Escala de aceite	1
67	PMJ22J-15	Pin	1
68	PMJ22G-38	Gran tensión del resorte	1
69	PMJ22G-53	Pequeño tensión del resorte	1
70	GB/T 798-1988	Gire Tornillo M8x35	1

ESPECIFICACIONES

Diagrama de partes del motor

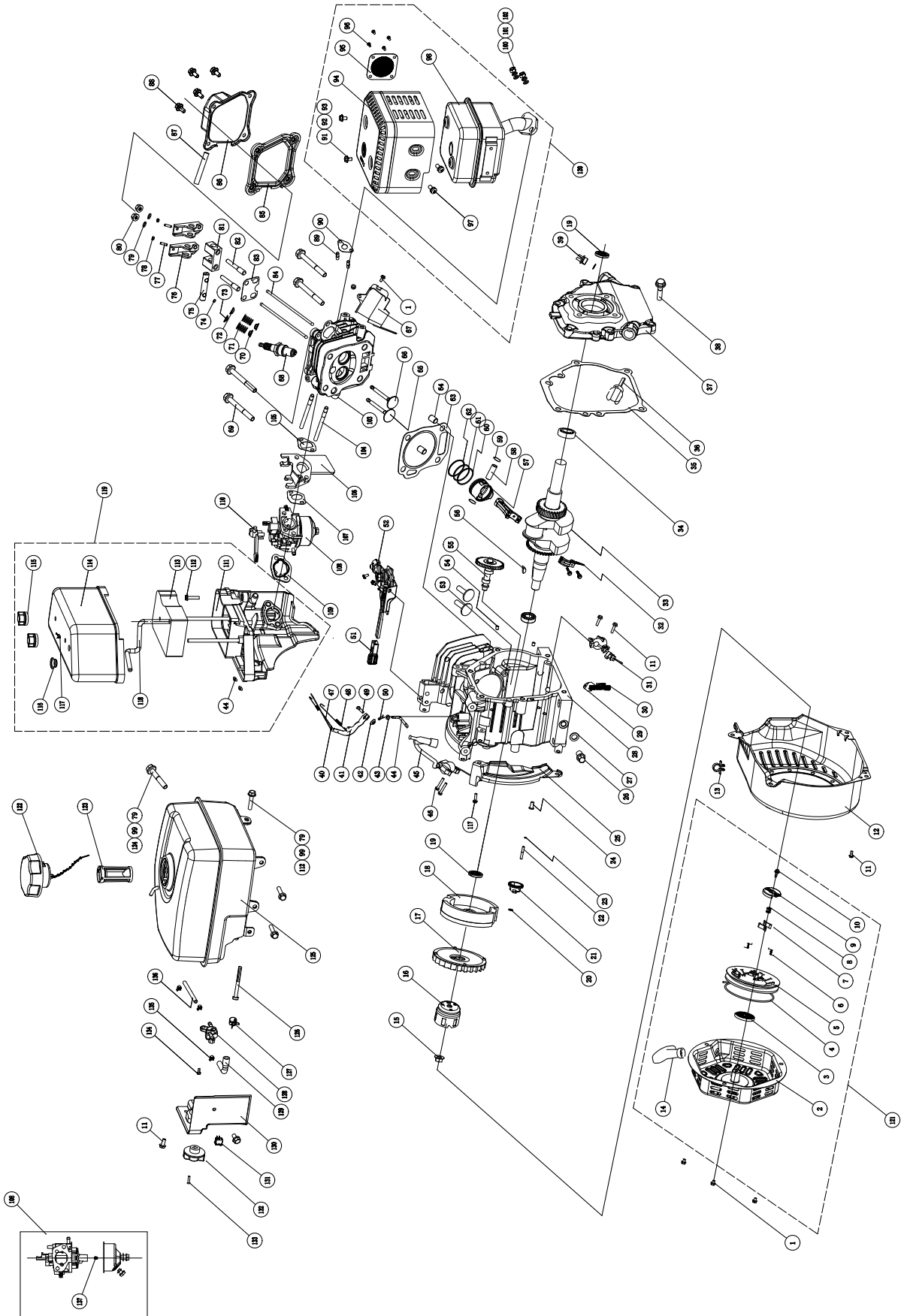

#	Numero de Parte	Descripcion	Ctd
1	1.5789.0608	Tornillo de brida M6 x 8	5
2	22.061100.00.02	cubierta del arrancador de retroceso	1
3	21.061005.00	resorte arrancador de retroceso	1
4	2.10.003	Cuerda (Ø5 x 1550)	1
5	21.061001.01	Bobina del arrancador de retroceso	1
6	45.060003.00	primavera, trinquete	2
7	45.060002.00	arranque de trinquete (Hierro)	2
8	45.060009.00	Resorte, Guía de Trinquete	1
9	45.060007.00	Guía de Trinquete	1
10	45.060008.00	Tornillo Guía Trinquete	1
11	1.5789.0612	Tornillo de brida M6 x 12	10
12	24.080100.01.48	Cubierta del ventilador	1
13	2.05.002	Abrazadera (Ø9,5 x 5)	1
14	21.061300.00	Mango (suave)	1
15	2.02.006	Tuerca (M14 x 1,5)	1
16	21.060001.01	Polea, Arrancador	1
17	23.080001.00	Ventilador de refrigeración	1
18	24.120100.02	Volante (EPA)	1
19	2.11.001	Sello de aceite (Ø25 x Ø41,3 x 6)	2
20	2.03.020.1	Arandela (Ø6,2 x Ø15 x 0,5)	1
21	21.110100.00	Engranaje, el gobernador	1
22	21.110013.00	Eje, el gobernador, Engranaje	1
23	21.110011.00	Clip, el gobernador, Engranaje	1
24	21.110012.01	Casquillo, Governor Engranaje	1
25	23.080600.00	guía de aire, Derecha	1
26	2.08.037	Tornillo, de drenaje (M10 x 1,25 x 25)	2
27	2.03.016	Arandela, Tornillo de drenaje (Ø10 x Ø16 x 1,5)	2
28	26.030100.00	Caja del cigüeñal	1
29	21.120400.00	Asamblea Diode	1
30	23.120700.02	Cambiar Apagado alambre	1
31	21.127000.01	Sensor del nivel de aceite	1
32	23.050200.00	Biela	1
33	25.050100.03	Cigüeñal (Q)	1
34	1.276.6205	Rodamiento 6205	2
35	24.030008.00	Junta, tapa del cárter (No Asbesto)	1
36	22.031000.00	Ensamble de Varilla de nivel de aceite.	1
37	24.030007.00	TAPA DE CARTER	1
38	1.5789.0832.0.8	Brida Tornillo (M8 x 32)	6
39	22.031000.01	tapón de llenado de aceite	1
40	23.110005.01	Resorte, Acelerador Volver	1
41	21.110003.00	brazo del regulador	1
42	1.6177.06	Tuerca M6	3
43	2.03.021.1	Arandela (Ø6,4 x Ø13 x 1)	1
44	21.110001.00	Eje, Brazo Gobernador	1
45	22.123000.01	Bobina de encendido (Shield)	1
46	1.5789.0625	Tornillo de brida M6 x 25	2
47	23.110006.00	Vara, el gobernador	1
48	23.110007.00	Resorte, Gobernador	1
49	2.08.040	Tornillo, el gobernador del brazo (M6 x 21)	1
50	21.110008.00	Pin, eje	1
51	24.111008.01	Funda Grip, regulador de velocidad	1
52	24.111000.01	Conjunto de control	1
53	25.040013.00	elevador de válvula	2
54	2.04.001	Pasador (Ø9 x 14)	2
55	26.041000.01	Árbol de levas	1
56	2.14.012	Clave (4 x 7,5 x 19)	1
57	26.050005.00	Pistón	1
58	23.050003.00	bulón	1
59	2.09.001	Anillo de retención (Ø18 x Ø1)	2
60	26.050303.00	Anillo, Petróleo	1
61	26.050302.00	Anillo, segundo pistón	1
62	26.050301.00	Anillo, primer pistón	1
63	26.030009.00	Junta, culata	1
64	2.04.003	Pasador (Ø10 x 14)	2
65	23.040002.00	Válvula de admisión	1
66	23.040006.00	Válvula de escape	1
67	26.080400.00	guía de aire, Baja	1
68	2.15.002(F6RTC)	Bujía (F6RTC)	1
69	1.5789.0855	Tornillo de brida M8 x 55	4
70	23.040017.00	Sello de aceite, la válvula	2

#	Numero de Parte	Descripcion	Ctd
71	21.040003.00	Resorte, la válvula	2
72	21.040007.00	Retención, Spring válvula de escape (hasta)	1
73	21.040001.00	Retención, Spring válvula de admisión (hasta)	1
74	21.040008.00	Rotator, válvula de escape	1
75	24.040202.00	Eje, Brazo oscilante	1
76	22.040009.00	Balancines, válvulas de admisión	2
77	22.040012.00	Tornillo de ajuste de la válvula	2
78	21.040021.00	Tuerca, Bloquear	2
79	1.97.1.06	Arandela (Ø6)	6
80	1.6177.1.06	Tuerca M6	2
81	24.040201.00	Soporte, Palanca oscilante	1
82	23.040010.00	Tornillo, de balancines	2
83	24.040004.00	Guía de la Plata, la varilla de empuje	1
84	23.040005.00	La varilla de empuje	2
85	21.020002.01	Junta, tapa de la culata (CPE)	1
86	24.021000.00	Tapa de la culata (CPE)	1
87	21.020001.00	Tubo de ventilación	1
88	1.5789.0615	Tornillo de brida M6 x 15	4
89	2.01.010	Tornillo (M8 x 35)	2
90	26.100001.00	Ex Pipe Junta	1
91	1.16674.0510	Brida Tornillo M5 x 10	2
92	1.848.05	Arandela Ø5	2
93	1.93.05	Arandela Ø5	2
94	24.101202.00	Protector Silenciador	1
95	46.101300.05	Parachispas	1
96	1.818.0406	Tornillo M4 x 6	4
97	1.9074.4.0510	Tornillo M5 x 10	2
98	24.101000.00	Silenciador de la Asamblea	1
99	1.93.06	Arandela de seguridad Ø6	6
100	1.6175.08	Tuerca M8	2
101	1.848.08	Arandela Ø8	2
102	1.93.08	Arandela Ø8	2
103	26.010100.00	Culata	1
104	2.01.009	Tornillo (M6 x 110)	2
105	24.130002.00	Junta, aislante (no asbesto)	1
106	23.130001.00	Aislante, Carburador	1
107	22.130003.00	Junta, Carb. (No Asbesto)	1
108	26.131000.00	Carburador	1
	26.131000.02	Carburador	1
109	21.130004.00	Junta, filtro de aire	1
110	21.130100.00	Choke Mango	1
111	24.091100.01	Base, filtro de aire	1
112	1.5789.0620	Tornillo de brida M6 x 20	5
113	24.091003.02	Element, filtro de aire	1
114	24.091200.02	Cubierta, del filtro de aire	1
115	24.091600.01	Tapón de rosca, Aire cubierta limpia	2
116	2.12.001	Buffer (Ø 7,5 x 7,5)	1
117	2.06.006	Clip (Ø7 x Ø1)	1
118	24.070014.02	Tubería, válvula de inversión	1
119	24.091000.02	Conjunto del filtro de aire.	1
120	24.101000.00	Silenciador de la Asamblea	1
121	22.061000.00	retroceso Ens.	1
122	24.070100.02	Tapa del tanque de combustible	1
123	81.070301.00	Filtro de combustible	1
124	1.5789.0629	Brida tornillo M6 x 29	1
125	24.071000.01	Del tanque de combustible	1
126	111.070300.01	Filtro de combustible Comp	1
127	2.06.018	Clip (Ø10,5 x b8)	1
128	24.070400.00	Válvula de combustible	1
129	24.070011.01	Tubo, Combustible	1
130	24.070010.00	Veil del tanque de combustible	1
131	5.1010.002.3	Interruptor Flameout	1
132	24.070001.00	Perilla de la válvula de combustible	1
133	1.818.0412	Tornillo M4 x 12	1
134	1.16674.0512.2	Brida Tornillo M5 x 12	1
135	2.06.007	Clip Ø8	3
136	24.070011.00	Tubo, Combustible	1
137	26.131017.00	Jet principal estándar	1
	26.131017.00.01	Jet principal de altitud	/

GARANTÍA

GARANTÍA*

CHAMPION POWER EQUIPMENT
GARANTÍA LIMITADA DE 2 AÑOS

Calificaciones de garantía

Champion Power Equipment (CPE) registrará esta garantía una vez que reciba su tarjeta de inscripción de garantía y una copia de su recibo de venta de uno de sus locales CPE minoristas como comprobante de compra.

Envíe su registro de garantía y el comprobante de compra dentro de diez (10) días de la fecha en que adquirió el producto.

Garantía de reparación/reemplazo

CPE garantiza al comprador original que los componentes mecánicos y eléctricos estarán libres de defectos en materiales y mano de obra por un período de dos años (partes y mano de obra) de la fecha original de compra y 180 días (partes y mano de obra) para uso comercial y industrial. Los gastos de transporte del producto sometido a reparación o reemplazo bajo esta garantía son de exclusiva responsabilidad del comprador. Esta garantía sólo se aplica al comprador original y no es transferible.

No devuelva la unidad al local de compra

Comuníquese con el servicio técnico de CPE, el cual diagnosticará todo problema por teléfono o correo electrónico. Si el problema no se corrige mediante este método, CPE, a su criterio, autorizará la evaluación, reparación o reemplazo de la parte o componente defectuoso en un centro de servicio de CPE. CPE le proporcionará un número de caso para obtener servicio de garantía. Consérvelo como referencia futura. Esta garantía no cubrirá las reparaciones o reemplazos no autorizados ni efectuados en un taller no autorizado.

Exclusiones de la garantía

Esta garantía no cubre las reparaciones y equipos siguientes:

Desgaste normal

Productos con componentes mecánicos y eléctricos necesitan partes y servicio periódico para el buen desempeño. Esta garantía no cubre la reparación cuando el uso normal haya agotado la vida útil de una parte o del equipo en su totalidad.

Instalación, uso y mantenimiento

Esta garantía no aplicará a partes y/o mano de obra si el producto se ha considerado haber sido mal usado, descuidado, involucrado en un accidente, abusado, cargado más allá de los límites del producto, modificado, inapropiadamente instalado o conectado incorrectamente a cualquier componente eléctrico. El mantenimiento normal no está cubierto por esta garantía y no es requerido de que sea desempeñado en una instalación de servicio o por una persona autorizada por CPE.

Otras exclusiones

Esta garantía excluye:

- Defectos cosméticos tales como pintura, calcomanías, etc.
- Artículos de desgaste tales como elementos filtrantes, juntas tóricas, etc.
- Partes accesorias tales como baterías de arranque y cubiertas de almacenamiento.
- Fallas debido a desastres naturales y otros sucesos de fuerza mayor que escapan al control del fabricante.
- Problemas causados por partes que no sean repuestos originales de Champion Power Equipment.

Cuando aplicable, esta garantía no se aplica a los productos utilizados para la energía primordial en lugar del su servicio eléctrico.

Límites de la garantía implícita y daños consecuentes

Champion Power Equipment rechaza toda obligación de cubrir toda pérdida de tiempo, del uso de este producto, flete, o cualquier reclamo incidental o consecuente por parte de cualquier usuario de este producto. ESTA GARANTÍA Y LAS GARANTÍAS ADJUNTAS DE CONTROL DE EMISIONES U.S. EPA, CARB, y/o ECCC (CUANDO APLICABLES) REEMPLAZAN A TODAS LAS DEMÁS GARANTÍAS, YA SEAN EXPRESAS O IMPLÍCITAS, INCLUYENDO GARANTÍAS DE COMERCIABILIDAD O CAPACIDAD PARA UN PROPOSITO PARTICULAR.

La unidad proporcionada en intercambio quedará sujeta a la garantía de la unidad original. La vigencia de la garantía para la unidad de intercambio se seguirá calculando según la fecha de compra de la unidad original.

Esta garantía le da ciertos derechos legales que pueden cambiar de estado a estado o provincia a provincia. Su estado o provincia puede también tener otros derechos a los cuales usted tenga derecho que no están enlistados en esta garantía.

Información de contacto

Dirección

Champion Power Equipment, Inc.
Servicio al cliente
12039 Smith Ave.
Santa Fe Springs, CA 90670 EE.UU.
www.championpowerequipment.com

Servicio al cliente

Lunes – Viernes 8:30 AM – 5:00 PM (PST/PDT)
Sin Costo: 1-877-338-0999
info@championpowerequipment.com
No. Fax: 1-562-236-9429

Servicio técnico

Lunes – Viernes 8:30 AM – 5:00 PM (PST/PDT)
Sin Costo: 1-877-338-0999
tech@championpowerequipment.com

*Excepto como de otra manera estipulado en cualquier de las siguientes garantías del sistema de control de emisiones (cuando aplicables) adjuntas para el Sistema de Control de Emisiones: Agencia de la Protección Ambiental de EE.UU. (EPA), Consejo de Recursos del Aire de California (CARB) y/o Cambio ambiental y climático de Canada (ECCC).

**Champion Power Equipment, Inc (CPE),
y Organismo de Protección Ambiental de los EEUU.
(United States Environment Protection Agency, U.S. EPA.)
Garantía para el Sistema de Control de Emisiones**

El motor Champion Power Equipment (CPE) cumple con las reglamentaciones sobre emisión del Organismo de Protección Ambiental de los EE .UU . (EPA).

SUS DERECHOS Y OBLIGACIONES CONFORME ESTA GARANTÍA:

La EPA de EE.UU. Y CPE se complacen en explicar la garantía federal para sistemas de control de emisiones de motores pequeños no vehiculares año 2016 y posteriores. Los motores nuevos deben diseñarse, fabricarse y equiparse al momento de su venta, de modo que cumplan los reglamentos de EPA de EE.UU. para motores pequeños que no sean vehiculares. CPE debe garantizar el sistema de control de emisiones en los motores pequeños no vehiculares durante el período indicado a continuación, siempre que dicho motor no haya sido dañado debido a uso indebido, negligencia, modificaciones no aprobadas o mantenimiento incorrecto.

El sistema de control de emisiones puede incluir partes tales como el carburador, el sistema de inyección de combustible, el sistema de encendido, el convertidor catalítico y las líneas de combustible . También puede incluir mangueras, correas, conectores y otros conjuntos relacionados con la emisión . Donde existan condiciones cubiertas por la garantía, CPE reparará sin costo el motor pequeño no vehicular incluyendo el diagnóstico de averías, las partes y la mano de obra.

COBERTURA DEL FABRICANTE PARA EL SISTEMA DE CONTROL DE EMISIONES:

Este sistema de control de emisiones está garantizado por dos años, sujeto a las cláusulas antedichas. Si durante el período de garantía, la parte del motor relacionada con emisiones presenta defectos de materiales o mano de obra, CPE la reparará o reemplazará.

RESPONSABILIDADES DEL PROPIETARIO EN CUANTO A LA GARANTÍA:

Como propietario de este motor pequeño no vehicular, usted tiene la responsabilidad de llevar a cabo el mantenimiento que se indica en el manual del propietario. CPE le recomienda conservar todos los recibos de mantenimiento del motor pequeño no vehicular, pero CPE no puede rechazar la garantía solamente por la falta de recibos o por la no realización del mantenimiento programado.

No obstante ello, como propietario de este motor pequeño no vehicular, usted debe tener presente que CPE puede denegar la cobertura si el motor o una parte de éste presenta fallas debido a uso indebido, negligencia, accidente, modificaciones no aprobadas o mantenimiento incorrecto.

Usted tiene la responsabilidad de llevar este motor pequeño no vehicular a un centro servicio autorizado por CPE o centro servicio alternativo como se describe en seccion (3)(f.) abajo, un proveedor de CPE o a CPE, Santa Fe Springs, Ca. apenas el motor presente problemas. Las reparaciones bajo garantía deben completarse dentro de un período razonable no superior a 30 días.

Si tiene dudas acerca de sus derechos y responsabilidades conforme esta garantía comuníquese con:

Champion Power Equipment, Inc.
Customer Service
12039 Smith Ave.
Santa Fe Springs, CA 90670
Tel: 1-877-338-0999
tech@championpowerequipment.com

GARANTÍA PARA EL SISTEMA DE CONTROL DE EMISIONES

Las siguientes son cláusulas específicas relacionadas con la cobertura de garantía para el sistema de control de emisiones.

1. IDONEIDAD: Esta garantía regirá para los motores pequeños no vehiculares de año 1997 y posteriores. El período de vigencia de la garantía de ECS comenzará a partir de la fecha en que el motor o equipo nuevo sea entregado al comprador original o usuario final, y se prolongará durante 24 meses consecutivos.

2. COBERTURA PARA EMISIONES EN GENERAL

CPE garantiza al comprador original o usuario final del motor o equipo nuevo, y a cada comprador subsiguiente que cada motor pequeño no vehicular:

- a. Diseñado, fabricado y equipado para satisfacer los estándares de emisiones de la EPA de EE.UU. para motores de encendido por chispa igual o inferior a 19 kilowatts.
- b. No presentará defectos de material ni mano de obra que causen la falla de una parte garantizada la cual debe ser idéntica en cuanto a materiales se refiere a la parte, tal como se describe en la solicitud de certificación del fabricante del motor, por un período de dos años.

3. LA GARANTÍA PARA PARTES RELACIONADAS CON EMISIONES SE INTERPRETARÁ DE LA SIGUIENTE FORMA:

a. Toda parte garantizada cuyo reemplazo no esté programado como parte del mantenimiento exigido en el manual del propietario será garantizada durante el período de vigencia de la garantía de ECS. Si durante el período de vigencia de ésta garantía alguna parte fallara, ésta será reparada o reemplazada conforme el Apartado “d” siguiente. Toda parte reparada o reemplazada bajo la garantía de ECS quedará garantizada por el resto del período de vigencia de dicha garantía.

b. Toda parte relacionada con emisiones garantizada y programada solamente para una inspección normal según se especifica en el manual del propietario quedará garantizada durante el período de vigencia de la garantía de ECS. Una afirmación en dichas instrucciones escritas que establezca algo similar a “reparar o reemplazar según sea necesario” no reducirá el período de garantía de ECS. Toda parte reparada o reemplazada bajo la garantía de ECS quedará garantizada por el resto del período de vigencia de dicha garantía.

c. Toda parte relacionada con emisiones garantizada cuyo reemplazo esté programado como parte del mantenimiento exigido en el manual del propietario quedará garantizada durante el período anterior al primer motivo de reemplazo programado para dicha parte. Si la parte falla antes del primer reemplazo programado, ésta será reparada o sustituida por CPE conforme lo establecido en el Apartado “d” siguiente. Toda parte relacionada con emisiones reparada o reemplazada bajo la garantía de ECS quedará garantizada por el resto del período de vigencia de dicha garantía antes del primer motivo de reemplazo programado de dicha parte.

d. La reparación o reemplazo de toda parte relacionada con emisiones garantizada por ECS será llevada a cabo sin costo alguno en un taller de servicio autorizado por CPE.

e. Al propietario no se le cobrará el trabajo de diagnóstico que conduzca a la determinación de que la parte cubierta por la garantía ECS efectivamente presenta defectos, siempre que dicho diagnóstico se realice en un taller autorizado por CPE.

f. CPE pagará por las reparaciones en garantía de las emisiones cubiertas en los centros de servicios no autorizados en las siguientes circunstancias:

i. El servicio esta requerido en un centro de población con más de 100,000 habitantes según el Censo de los EE.UU. del año 2000, sin un centro de servicio autorizado, Y

ii. El servicio esta requerido mas de 100 millas de un centro servicio autorizado por CPE. El limite de 100 millas no aplica a los estados siguientes: Alaska, Arizona, Colorado, Hawaii, Idaho, Montana, Nebraska, Nevada, New Mexico, Oregon, Texas, Utah and Wyoming.

g. Durante la vigencia de la garantía, CPE será responsable de los daños causados a otros componentes originales del motor o por modificaciones aprobadas causadas directamente por la falla de una parte relacionada con emisiones cubierta por la garantía de ECS.

h. Durante todo el período de vigencia de la garantía de ECS, CPE mantendrá en sus existencias suficientes partes relacionadas con emisiones para satisfacer la demanda esperada de dichas partes.

i. Todo repuesto relacionado con emisiones que haya sido autorizado y aprobado por CPE puede ser utilizado como parte del mantenimiento o reparación bajo la garantía de ECS y se proporcionará sin costo para el propietario. Dicho uso no reducirá la obligación de la garantía de CPE.

j. No se pueden usar partes complementarias ni alteradas para modificar o reparar el motor de CPE. Dicho uso anulará la garantía de ECS y será considerado como motivo suficiente para rechazar un reclamo de garantía de ECS. En consecuencia CPE no será responsable por las fallas de ninguna parte garantizada de un motor de CPE causada por el uso de una parte complementaria o modificada sin aprobación.

PIEZAS RELACIONADO CON LAS EMISIONES INCLUYE LOS SIGUIENTES: (utilizando las partes de la lista válida para el motor)

Sistemas cubiertos por esta garantía	Descripción de partes
Sistema de dosificación del combustible	Regulador de combustible, Carburador y partes internas
Sistema de inducción de aire	Filtro de aire, Múltiple de entrada
Sistema de encendido	Parachispas y partes, Sistema de encendido de magneto
Sistema de escape	Múltiple de escape, catalytic converter
Diversas partes	Tubos, conexiones, sellos, juntas y abrazaderas asociadas con estos sistemas.
Emisiones evaporatorias	Tanque de combustible, la tapa del combustible, la línea de combustible, conexiones de la línea de combustible, abrazaderas, válvulas de alivio de presión, válvulas de control, solenoides de control, controles electrónicos, diafragmas del control de vacío, cables del control, uniones del control, válvulas de purga, mangueras de vapor, separador de líquido/vapor, cámara de carbón, soportes del montaje de la cámara y conector de la toma de purga del carburador

PARA OBTENER EL SERVICIO DE GARANTÍA:

Debe llevar el motor de CPE o el producto en el cual está instalado, junto con su tarjeta de inscripción de garantía u otro comprobante de la fecha de compra original, a costa suya, a cualquier proveedor de Champion Power Equipment autorizado por Champion Power Equipment, Inc. para vender y dar servicio a dicho producto durante horas hábiles. Los reclamos de reparación o ajuste originados únicamente por defectos de material o mano de obra no serán denegados porque al motor no se le dio el mantenimiento ni uso apropiados.

Si tiene dudas acerca de sus derechos y responsabilidades conforme esta garantía, o para obtener servicio de garantía, por favor escriba o llame al Servicio al Cliente de Champion Power Equipment, Inc.:

Champion Power Equipment, Inc.
12039 Smith Ave.
Santa Fe Springs, CA 90670
1-877-338-0999
Atención: Customer Service
tech@championpowerequipment.com