

# CHAMPION

POWER EQUIPMENT™

MANUAL DEL OPERADOR Y INSTRUCCIONES DE OPERACIÓN



## 22 Tonnes PARTIDOR DE TRONCOS

\*Recogedor de troncos se vende por separado.

**1 AÑO**  
GARANTÍA LIMITADA

NÚMERO DE MODELO  
**92207**

**CONSERVE ESTAS INSTRUCCIONES**  
Este Instructivo contiene instrucciones  
de seguridad e información importante.

HECHO EN CHINA  
REV 92207-20160927

10006 Santa Fe Springs Road  
Santa Fe Springs CA 90670  
USA / 1-877-338-0999  
[www.championpowerequipment.com](http://www.championpowerequipment.com)

**¿Tiene preguntas o necesita ayuda?**

*No devuelva este producto a la tienda!*

**ESTAMOS AQUÍ PARA AYUDAR!**

Visite nuestro sitio web:  
**[www.championpowerequipment.com](http://www.championpowerequipment.com)**  
para más información:

- Información sobre el producto y actualizaciones
- Preguntas más frecuentes
- Tech Boletines
- Registro del producto

– o –

Llame a nuestro equipo de  
Atención al Cliente al teléfono gratuito:

**1-877-338-0999**

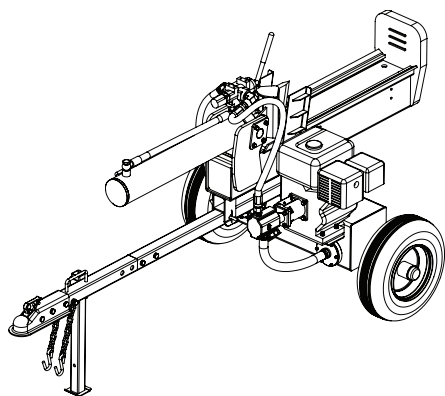

# 22 Tonnes PARTIDOR DE TRONCOS

## TABLA DE CONTENIDO

<b>Introducción</b> . . . . .	<b>1</b>	Almacenamiento . . . . .	13
Introducción . . . . .	1	Almacenamiento del partidor de troncos . . . . .	13
Partidor de troncos portátil . . . . .	1	El motor almacenó para menos de 30 días . . . . .	13
Accesorios . . . . .	1	El motor almacenó durante más de 30 días . . . . .	13
Este folleto . . . . .	1	<b>Especificaciones</b> . . . . .	<b>14</b>
<b>Convenciones del Manual</b> . . . . .	<b>2</b>	Especificaciones del partidor . . . . .	14
<b>Reglas de Seguridad</b> . . . . .	<b>3</b>	Aceite hidráulico . . . . .	14
<b>Controles y Características</b> . . . . .	<b>5</b>	Spécifications du moteur . . . . .	14
Partidor de troncos . . . . .	5	Carburant . . . . .	14
<b>Montaje</b> . . . . .	<b>6</b>	Aceite . . . . .	14
Abrir el envío de cajas . . . . .	6	Bujías . . . . .	14
Instale el motor (1) . . . . .	6	Jeu de soupapes . . . . .	14
Ensamble de remolque bar (2) . . . . .	6	Diagrama de partes . . . . .	15
Coloque la viga (3) . . . . .	6	Lista de partes . . . . .	16
Conecte cilindro hidráulico (4) . . . . .	6	Diagrama de partes del motor . . . . .	17
Agregue aceite al motor . . . . .	7	Lista de partes del motor . . . . .	18
Agregue combustible . . . . .	7	<b>Solución de problemas</b> . . . . .	<b>19</b>
<b>Operación</b> . . . . .	<b>8</b>	<b>Garantía</b> . . . . .	<b>20</b>
Inspeccione el partidor de troncos antes de cada uso . . . . .	8	Calificaciones de garantía . . . . .	20
Remolque seguro del partidor de troncos . . . . .	8	Garantía de reparación/reemplazo . . . . .	20
Ubicación del partidor de troncos . . . . .	8	No devuelva la unidad al local de compra . . . . .	20
Arranque del motor . . . . .	9	Exclusiones de la garantía . . . . .	20
Parada del motor . . . . .	9	Desgaste normal . . . . .	20
Operación del partidor de troncos . . . . .	10	Instalación, uso y mantenimiento . . . . .	20
Bloque de parada ajustable (ASP) . . . . .	10	Otras exclusiones . . . . .	20
Instale el bloque de parada ajustable . . . . .	10	Límites de la garantía implícita y daños consecuentes . . . . .	20
<b>Mantenimiento y Almacenamiento</b> . . . . .	<b>11</b>	Información de contacto . . . . .	20
Mantenimiento del motor . . . . .	11	Dirección . . . . .	20
Aceite . . . . .	11	Servicio al cliente . . . . .	20
Bujías . . . . .	11	Servicio técnico . . . . .	20
Filtro de aire . . . . .	11		
Limpieza . . . . .	11		
Programa de mantenimiento . . . . .	12		
Mantenimiento del partidor de troncos . . . . .	12		
Cambio del aceite hidráulico y del filtro de aceite hidráulico . . . . .	12		

# INTRODUCCIÓN

## Introducción

Felicitaciones por la compra de una Partidor de troncos de repuesto de Champion Power Equipment. CPE diseña y fabrica partidor de troncos basándose en especificaciones estrictas. Con el uso y mantenimiento debidos, esta motor le brindará años de servicio satisfactorio.

## Partidor de troncos portátil

Esta unidad es un partidor de troncos hidráulico accionado por motor de gasolina. Está diseñado para partir troncos que luego se usarán como leña de cocina o chimenea. Este partidor corta troncos a lo largo, en el sentido de la veta solamente.

## Accesorios

Champion Power Equipment fabrica y vende accesorios diseñados para que usted aproveche al máximo su compra. Visite nuestro sitio web en :

→ [www.championpowerequipment.com](http://www.championpowerequipment.com)

## Este folleto

Se han hecho todos los esfuerzos para garantizar la exactitud e integridad de la información contenida en este manual. Nos reservamos el derecho de cambiar, alterar y/o mejorar el producto y este documento en cualquier momento sin previo aviso.

Anote los números de modelo y serie así como la fecha y lugar de compra para fines de referencia futura. Tenga esta información a mano cuando solicite partes y al hacer averiguaciones técnicas y de garantía.

<b>Servicio técnico de Champion Power Equipment</b>
<b>1-877-338-0999</b>
Número de modelo
<b>92207</b>
Número de serie
Fecha de compra
Lugar de compra
Para Tipo de aceite, vea sección "Agregue aceite al motor". Para Tipo de combustible, vea sección "Agregue combustible".

Este manual usa los siguientes símbolos para diferenciar los distintos tipos de información. El símbolo de seguridad se usa con una palabra clave para alertarle de peligros potenciales al operar y poseer el equipo de energía. Obedezca todos los mensajes de seguridad para evitar o reducir el riesgo de lesiones graves o letales.

 **PELIGRO**

PELIGRO indica una situación inminentemente peligrosa que, de no evitarse, **provocará** lesiones grave o letales.

 **ADVERTENCIA**

ADVERTENCIA indica una situación potencialmente peligrosa que, de no evitarse, **podría** provocar lesiones graves o letales.

 **PRECAUCIÓN**

PRECAUCIÓN indica una situación potencialmente peligrosa que, de no evitarse, **puede** provocar lesiones leves o moderadas.

**PRECAUCIÓN**

PRECAUCIÓN se usa sin el símbolo de alerta para indicar una situación potencialmente peligrosa que, de no evitarse, **puede** causar daños materiales.

 **NOTA**

Si tiene dudas sobre su partidador de troncos, podemos asesorarlo. Llame a nuestra línea de ayuda al **1-877-338-0999**

# REGLAS DE SEGURIDAD

## ADVERTENCIA

Lea completamente este manual antes de operar el partidor de troncos. El no seguir las instrucciones podría causar lesiones graves o letales.

## ADVERTENCIA

El escape del motor de este producto contiene sustancias químicas que en el Estado de California se ha determinado que producen cáncer, defectos de nacimiento u otros daños en el sistema reproductor.

## PELIGRO

El escape del motor contiene monóxido de carbono, un gas venenoso incoloro e inodoro. El respirar monóxido de carbono causará náusea, mareo, desmayos o la muerte. Si usted se siente mareado o débil, salga al aire fresco de inmediato.

Sólo opere el partidor a la intemperie en un área bien ventilada NO opere el partidor dentro de ningún inmueble, armario ni compartimiento, garajes, sótanos y barracas.

NO permita que las emanaciones del escape ingresen a una zona con poco espacio por las ventanas, puertas, orificios de ventilación u otras aberturas.

**PELIGRO: Monóxido de Carbono.** : Se opere el partidor dentro se **causa muerte en minutos.**

## PELIGRO

Las partes giratorias pueden enredarse en las manos, pies, pelo, ropa o accesorios, lo cual podría causar amputaciones traumáticas o heridas graves.

Mantenga las manos y pies lejos de las partes móviles. Amárrese el pelo y quítese las joyas. Opere el equipo con las protecciones en su lugar. NO use ropa holgada, cordones colgantes ni elementos que pudieran quedar atrapados.

## ADVERTENCIA

Peligro de aplastamiento.

La cuña puede penetrar la piel y romper los huesos. Mantenga todas las extremidades lejos de la cuña y la placa extrema.

## PELIGRO

Las chispas pueden causar incendio o descargas eléctricas.

### Al recibir el motor :

Desconecte el alambre de la bujía y colóquelo donde no haga contacto con ésta. NO revise si hay chispa con la bujía retirada. Use probadores de chispas aprobados solamente.

## ADVERTENCIA

Los motores en marcha producen calor. El tocarlos puede causar quemaduras graves. El material combustible puede incendiarse al hacer contacto.

NO toque superficies calientes. Evite el contacto con gases de escape calientes. Deje que el equipo se enfríe antes de tocarlo. Mantenga al menos tres pies de espacio libre en todos los lados para garantizar un enfriamiento adecuado.

Manténgase a por lo menos cinco pies de todo material combustible.

## ADVERTENCIA

Danger de proyectiles.

Durante la operación del partidor, pueden salir expelidos trozos del tronco. **Use gafas de seguridad aprobadas por ANSI al operar la unidad. Esté atento.**

## ADVERTENCIA

Mantenga operador zona de trabajo claro.

Mantenga la zona de trabajo libre de escombros mientras se trabaja para garantizar condiciones de seguridad.

## ADVERTENCIA

El escape del motor, algunos de sus componentes, y ciertos componentes del vehículo contienen o emiten los productos químicos conocidos en el estado de California y que pueden causar cáncer, defectos de nacimiento y otro daño reproductivo.

**⚠️ ADVERTENCIA**

Este producto contiene productos químicos, incluyendo el plomo conocidos en el estado de California y que pueden causar cáncer, defectos de nacimiento y otro daño reproductivo. Se recomienda lavarse las manos después de tocarlo.

**⚠️ PELIGRO**

Peligro de inyección cutánea. El aceite hidráulico a alta presión puede inyectarse bajo la piel.

Cerciórese de que todas las conexiones estén firmemente apretadas antes de aplicar presión. Libere la presión del sistema antes de efectuar reparaciones.

**⚠️ ADVERTENCIA**

Peligro de remolque.

SIEMPRE revise todas las reglamentaciones locales y estatales relacionadas con el remolque, permisos y luces antes de remolcar su partidor de troncos. Repase en el manual de su vehículo las advertencias de seguridad sobre remolcar. Conduzca en forma segura. Esté atento al largo adicional que implica remolcar el partidor de troncos.

NUNCA se suba ni transporte carga en el partidor de troncos. Escoja una superficie nivelada para operarlo. NUNCA EXCEDA la velocidad máxima de remolque de 45 MPH (72 KPH).

**⚠️ ADVERTENCIA**

La retracción rápida del cable del arrancador tirará la mano y el brazo hacia el motor más rápido de lo que usted se imagina.

El arranque accidental puede causar enredos, amputaciones o heridas traumáticas.

Ello podría causar fracturas óseas, magulladuras o torceduras.

Al arrancar el motor, tire lentamente del cable del arrancador hasta sentir resistencia, luego jálelo rápidamente para evitar contragolpes.

**⚠️ PRECAUCIÓN**

Partes del sistema hidráulico (cilindro, Pompa, Válvulas e mangueras) podrían estar extremadamente caliente durante operación.

**⚠️ PELIGRO**

El combustible y sus vapores son altamente inflamables y extremadamente explosivos.

El fuego o una explosión pueden causar quemaduras graves o letales.

El arranque accidental puede causar enredos, amputaciones o heridas traumáticas.

**Al agregar o eliminar combustible :**

Apague el motor y deje que se enfríe al menos dos minutos antes de retirar la tapa del tanque de combustible. Afloje lentamente la tapa para liberar la presión en el tanque.

Llene o drene el combustible a la intemperie solamente y en una zona bien ventilada. NO rebose el tanque de combustible. Siempre mantenga el combustible lejos de chispas, llamas expuestas, luces piloto, calor y otras fuentes de encendido.

NO encienda ni fume cigarrillos.

**Al poner en marcha el motor :**

NO intente arrancar un motor dañada. Cerciórese de que la tapa de la gasolina, el filtro de aire, la bujía, las líneas de combustible y el sistema de escape estén correctamente instalados. Deje que el combustible derramado se evapore totalmente antes de arrancar el motor. Cerciórese de que el motor esté posado ni veladamente en el suelo.

**Al operar el motor:**

NO mueva ni incline el motor durante la operación. NO incline el motor ni permita que se derrame combustible ni aceite.

**Al transportar o dar servicio el motor :**

Cerciórese de que el interruptor de encendido esté en la posición de apagado y el tanque de combustible esté vacío. Desconecte el alambre de la bujía.

**Al almacenar el motor :**

Guárdela lejos de chispas, llamas expuestas, luces piloto, calor y otras fuentes de encendido.

**⚠️ PRECAUCIÓN**

El trato o uso indebidos del partidor puede dañarla, reducir su vida útil y anular la garantía.

Sólo use el partidor en las tareas para las cuales está diseñada. Opérela en superficies niveladas solamente. NO exponga el motor a condiciones de humedad, polvo o suciedad excesivos.

NO permita que ningún material bloquee las ranuras de ventilación NO use el motor si.

- El equipo emite chispas, humo o llamas.
- El equipo vibra excesivamente.

# CONTROLES Y CARACTERÍSTICAS

Lea el manual del propietario antes de operar el motor. Familiarícese con la ubicación y función de los controles y características. Conserve este manual como referencia para el futuro.

## Partidor de troncos

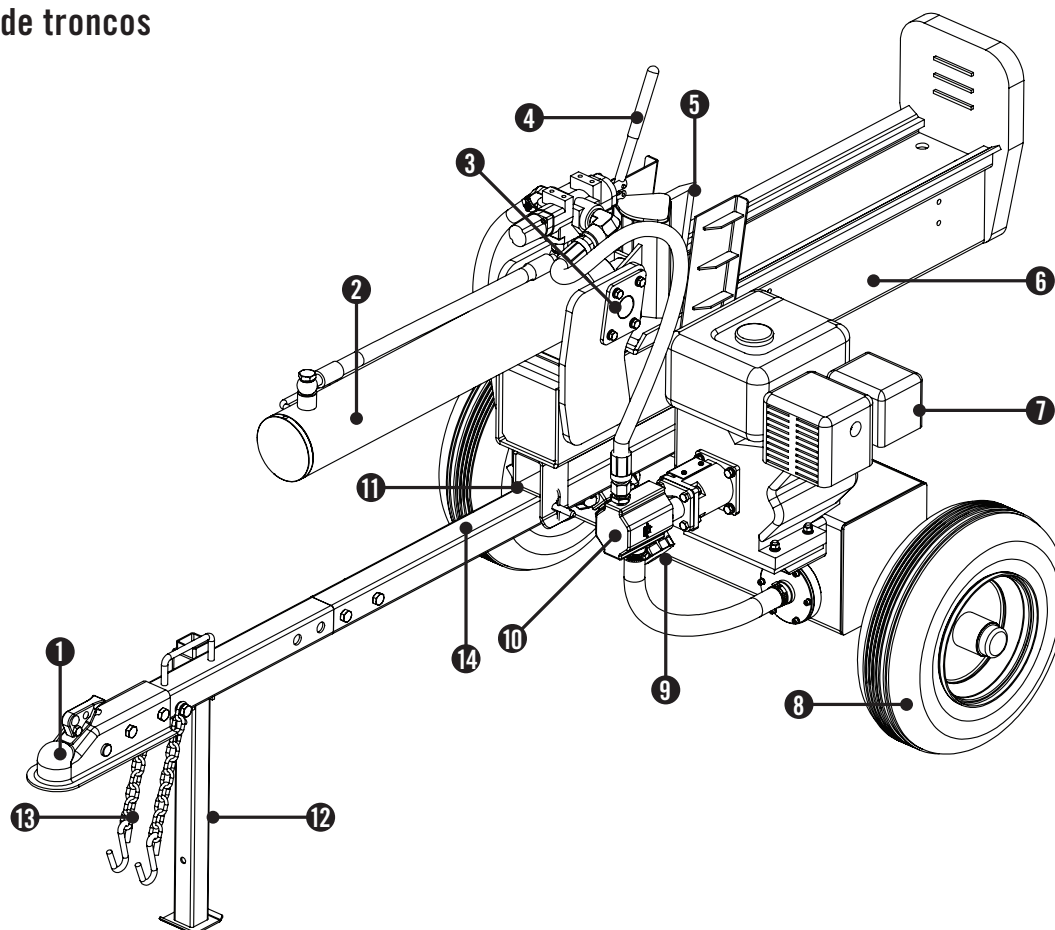

- |  |   |
|--|---|
| <p>(1) <b>Acople esférico de 2"</b> – Para remolcar el partidor de troncos detrás de su vehículo.</p> <p>(2) <b>Cilindro hidráulico</b> – Diámetro interno de 10.16 cm (4 pulg) x carrera de 57,5 cm (22,63 pulg). Capacidad nominal de 3500 psi.</p> <p>(3) <b>Placas de montaje</b> - Mantiene cilindro hidráulico en su lugar</p> <p>(4) <b>Mango de la válvula de control</b> – Controla el movimiento de la cuña cortante.</p> <p>(5) <b>Cuña</b></p> <p>(6) <b>Vigueta</b></p> <p>(7) <b>Motor</b> – 196cc, OHV, 4-stroke, air cooled.</p> | <p>(8) <b>Ruedas</b> – La velocidad máxima de remolque de 45 MPH (72 KPH).</p> <p>(9) <b>Filtro de fluido hidráulico</b></p> <p>(10) <b>Bomba hidráulica</b> – Bombea aceite hidráulico por el sistema.</p> <p>(11) <b>Beam Bracket</b> – Holds splitting beam in place.</p> <p>(12) <b>Pata de apoyo</b> – Apoya el partidor de troncos durante la operación. Suba la pata para remolcar la unidad.</p> <p>(13) <b>Cadenas de seguridad</b> – Para usarlas durante el remolque.</p> <p>(14) <b>Pasador de parada ajustable (ASP)</b> – Para acortar el tiempo del ciclo cuando se parten troncos más cortos.</p> |
|--|---|



Su partidor de troncos requiere un poco de montaje. Si tiene dudas acerca del montaje del partidor de troncos, llame a nuestra línea de ayuda al 1-877-338-0999. Tenga a mano su número de serie y modelo.

## Abrir el envío de cajas

1. Ajuste la caja de embalaje sobre una superficie sólida, plana
2. Corte cuidadosamente las bandas de envío y retire la tapa de la caja de embalaje.
3. Busque todas las piezas antes de comenzar el montaje.

## 1) Ensamble de remolque bar (Figura A)

1. Afloje los tornillos del motor desde el soporte de transporte.
2. Coloque el motor en el soporte de montaje en el tanque de aceite hidráulico y asegúrelo con cuatro tornillos M8x45, arandelas M8, M8 arandelas y tuercas M8. Apretar los tornillos del motor a 17 ft-lb.
3. Deseche el motor de soporte de transporte.

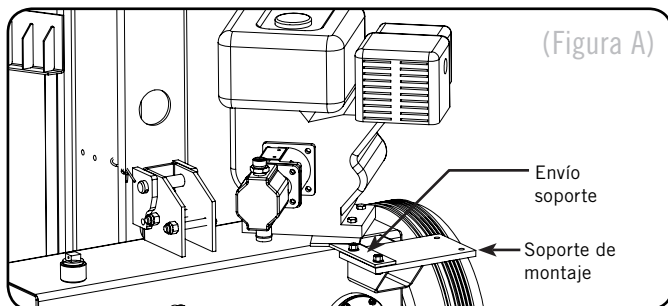

## 2) Ensamble de remolque bar (Figura B)

1. Busque y encajan entre sí los dos segmentos de la barra de remolque y seguro con los dos tornillos M12x65, arandelas M12 y tuercas M12 de bloqueo siempre. (A)
2. Retire los dos juegos de tornillos y tuercas de la parte posterior de la barra de remolque (en el lado opuesto, de 2 de enganche de bola “”) y adjunta gancho de remolque en el soporte en la parte superior del tanque de aceite hidráulico con los dos tornillos M12x85 y tuercas M12 acaba de sacar a partir del final de el gancho de remolque. (B)
3. Busque e inserte el pie delantero en el soporte deslizante en la parte frontal de la clavija se utiliza el gancho de remolque. (C)

## Ensamble de remolque bar continuación

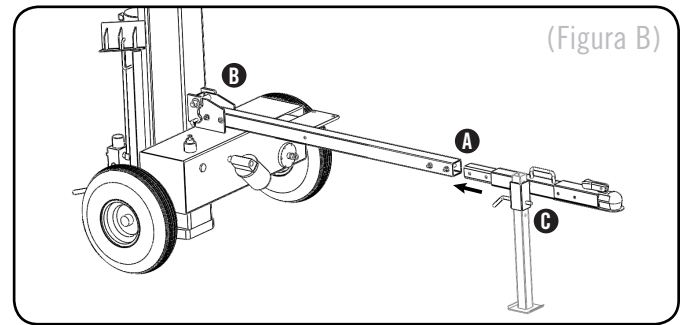

## 3) Coloque la viga

1. Retire el pasador del soporte en la parte superior de la viga y la inferior en posición horizontal sobre la barra de remolque.

## PRECAUCIÓN

El cilindro hidráulico es sólo apoyada en la viga de la división y no es seguro. Bajo el haz de cuidado asegurándose de que las estancias hydraulic cilindro en su lugar.

2. Pin de la viga en su lugar en la parte superior de la barra de remolque.

## NOTA

El uso de dos personas que la cortadora se puede bajar de la plataforma para permitir más espacio para el montaje.

## 4) Conecte cilindro hidráulico (Figura C)

1. Retire cada una de las dos placas de montaje del cilindro a ambos lados de las ranuras de montaje del cilindro en la parte superior de la viga de separación quitando los cuatro tornillos M8x20, arandelas M8, M8 arandelas y tuercas M8. (A)
2. Eliminar temporalmente el cilindro de la parte superior de la viga de separación y deslice la cuña en el canal en la parte superior de la viga de separación. (B)
3. Deslice el cilindro en las ranuras de montaje en la parte superior de la viga. El cilindro va a descansar en posición sin ayuda adicional. (C)
4. Vuelva a colocar las placas de montaje y asegure el cilindro en su posición con los tornillos retirados en el paso 1. (D)
5. Quite el perno M12x75, arandela M12, M12 y la tuerca de bloqueo del vástago del cilindro, deslice el wedget en su sitio. Alinee y asegure la cuña con el perno quitado de la barra del cilindro. (E)

# MONTAJE

## Conecte cilindro hidráulico continuación

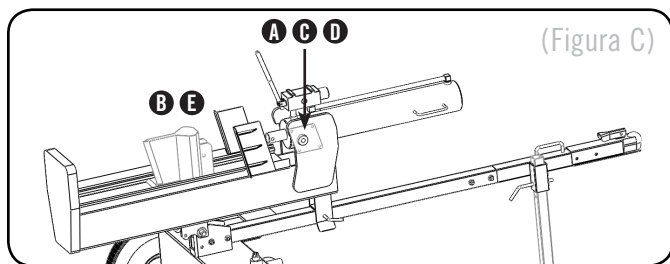

## Agregue aceite hidráulico

1. Cerciérese de que el partidor de troncos esté en una superficie plana y nivelada.
2. Retire del tanque el tapón de llenado de aceite. (A)
3. Agregue 5 galones (18.9 L) de aceite hidráulico – puede ser de tipo 10 W AW32, ASLE H-150 o ISO 32.
4. Revise el nivel del aceite hidráulico mediante la mirilla. Éste debe estar centrado en la misma. (B)
5. Vuelva a colocar y a apretar el tapón de aceite y oriente el orificio de ventilación en dirección contraria a la zona del operador.
6. Arranque el motor. Extienda y retraiga la cuña para purgar el aire del sistema hidráulico. Cuando el movimiento de la cuña sea suave, el sistema estará debidamente purgado.

## ⚠ ADVERTENCIA

NO quite el tapón de llenado de aceite hidráulico con el motor en marcha o caliente. El aceite caliente puede escapar y causar quemaduras graves. Siempre deje la cortadora de troncos que se enfríe completamente antes de quitar el tapón del aceite hidráulico. La alta presión del líquido y las temperaturas se crean en los divisores de registro hidráulico. El líquido hidráulico se escape a través de una abertura de orificio de tamaño y puede perforar la piel y causar una intoxicación severa de sangre. Inspeccione periódicamente el sistema hidráulico de posibles fugas. No buscar fugas con la mano mientras el sistema está presurizado. Busque atención médica de inmediato si heridos por escape de líquidos.

## Agregue aceite al motor

### ⚠ PRECAUCIÓN

NO trate de encender o arrancar el motor sin antes haberlo llenado correctamente con el tipo y cantidad de aceite recomendados. Si la lavadora a presión resulta dañada por no acatar estas instrucciones se anulará la garantía.

1. Placa el partidor de troncos en una superficie plana y nivelada.

## Agregue aceite al motor continuación

### PRECAUCIÓN

El motor viene equipado con una válvula de corte y se detendrá cuando el nivel del aceite en el cigüeñal esté por debajo del valor umbral.

2. Retire la tapa de llenado/varilla indicadora de aceite para agregar el aceite.
3. Agregue 0,63 cuartos de galón (0,6 L) de aceite y vuelva a colocar la tapa de llenado/varilla indicadora de aceite.
4. Revise diariamente el nivel del aceite y agregue según sea necesario.

### 🗨 NOTA

Revise el aceite durante el período de rodaje. En la sección “Mantenimiento” encontrará los intervalos de servicio recomendados.

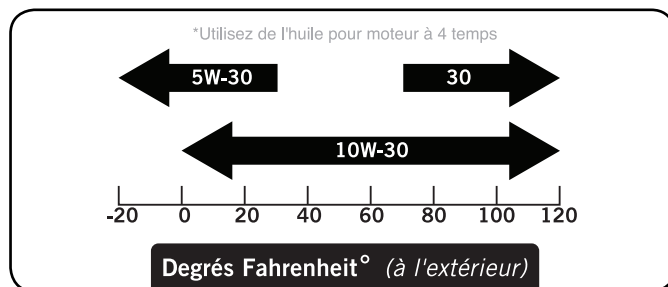

## Agregue combustible

1. Usar combustible normal sin plomo limpio y nuevo de al menos 85 octanos.
2. NO mezcle aceite con combustible.
3. Limpie la zona alrededor de la tapa del tanque de combustible.
4. Retire la tapa del tanque.
5. Agregue lentamente el combustible en el tanque. NO lo rebose. Deje un espacio de aproximadamente 1/4 de pulgada para la expansión del combustible.
6. Atornille la tapa del tanque y limpie con un paño todo el combustible derramado

### ⚠ PRECAUCIÓN

Use gasolina normal sin plomo de 85 octanos como mínimo.

No mezcle el aceite con la gasolina. Llene el tanque hasta aproximadamente 1/4" de pulgada por debajo de la parte superior del mismo para permitir la expansión del combustible. NO llene el tanque de combustible en interiores. NO llene el tanque de combustible cuando el motor esté funcionando o esté caliente. NO rebose el tanque de combustible. NO encienda ni fume cigarrillos al llenar el tanque de combustible.

## Inspeccione el partidor de troncos antes de cada uso

1. Revise el nivel del aceite hidráulico e inspeccione visualmente todas las mangueras, aditamentos y el cilindro por si conexiones flojas, presentan fugas, grietas, picaduras u otro tipo de daño.
2. NO opere el partidor de troncos si hay indicios de daños o residuos aceitosos.
3. Revise el motor y cerciúrese de que el nivel del aceite esté correcto antes de operarlo. Si el motor viene con un parachispas, límpielo e inspecciónelo regularmente (siga el programa de mantenimiento del parachispas).
4. Los neumáticos deben estar plenamente inflados y en buen estado. En la superficie lateral de los neumáticos encontrará su presión recomendada.

### **ADVERTENCIA**

NO infle excesivamente los neumáticos. Puede resultar gravemente lesionado si explotan.  
 NO remolque el partidor de troncos si los neumáticos están desgastados o no retienen el aire.  
 NO exceda la velocidad máxima de remolque de 45 MPH (72 KPH).

## Remolque seguro del partidor de troncos

1. Siempre revise todas las reglamentaciones locales y estatales relacionadas con el remolque, permisos y luces.
2. Antes de remolcarlo cerciúrese de que el partidor de troncos esté correcta y firmemente unido al vehículo y que las cadenas de seguridad tengan suficiente huelgo para permitir el viraje.
3. Nunca exceda la velocidad máxima de 45 mph. El remolcar el partidor a velocidades superiores podría causar lesiones graves o letales. Siempre ajuste la velocidad de remolque según el terreno y las condiciones.
4. Antes de operar el partidor de troncos, siempre desconéctelo del remolque.

## Ubicación del partidor de troncos

Este partidor debe mantenerse a por lo menos cinco pies de todo material combustible. Deje al menos tres pies de espacio libre en todos los lados del partidor para permitir el enfriamiento, mantenimiento y servicio adecuados. No lo deje cerca de orificios de ventilación ni de entradas donde las emanaciones del escape del motor pudieran ingresar a zonas ocupadas o con ambiente encerrado.

### **Siempre opere el partidor de troncos a la intemperie.**

El partidor debe estar asentado firmemente en una superficie seca y nivelada. NO trabaje sobre lodo, escarcha, césped alto, maleza ni nieve.

Opere el partidor sólo en las zonas de trabajo indicadas más abajo.

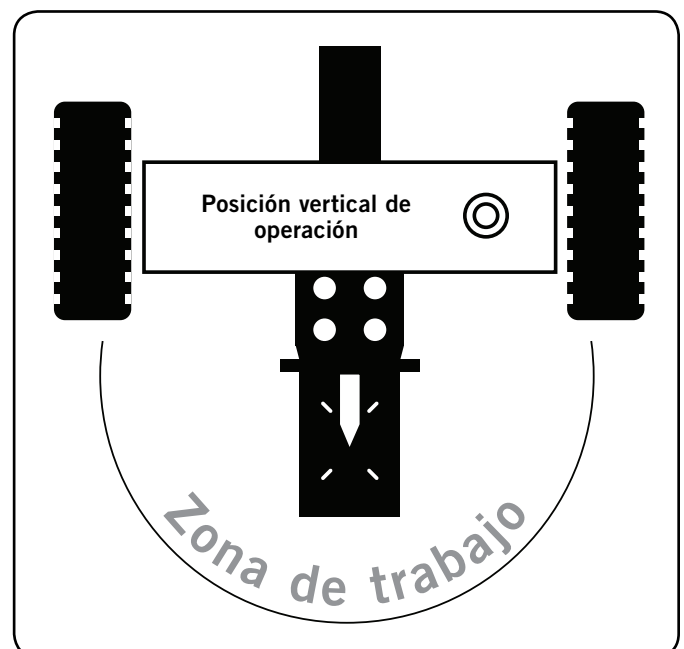
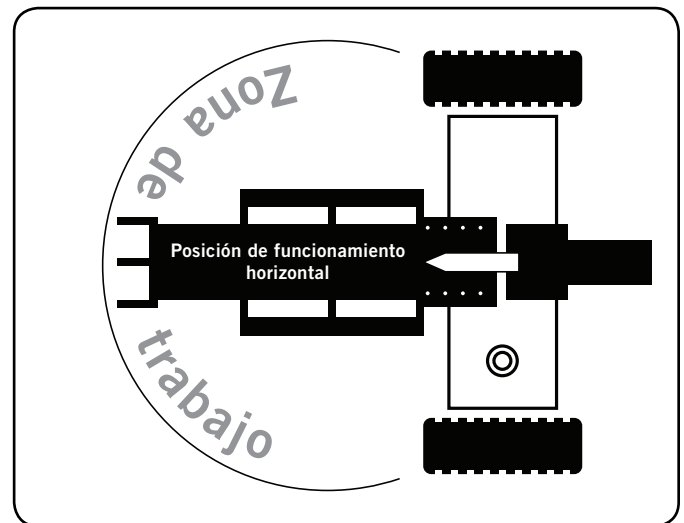

# OPERACIÓN

## Ubicación del partidor de continuación

### ADVERTENCIA

SIEMPRE use el partidor de troncos para lo que está diseñado. El partidor debe usarse solamente para cortar troncos, en dirección de la veta. NUNCA modifique, altere ni cambie el partidor en modo alguno. Las modificaciones anularán la garantía.

NUNCA conecte una soga, cable ni ningún dispositivo a la palanca de control del partidor. NO modifique ni cambie el motor, las velocidades de operación ni los ajustes de presión. Estos cambios pueden causar problemas de seguridad. SÓLO opere el partidor de troncos con luz de día. NUNCA opere, ni deje a nadie operar, el partidor de troncos mientras esté bajo la influencia del alcohol, drogas o medicamentos.

NUNCA deje el partidor solo mientras el motor esté funcionando.

NO cambie la posición de corte con el motor funcionando. El contacto con el silenciador puede causar quemaduras graves.

Siempre cerciórese de que la vigueta esté en la posición trabada.

NO deje que la vigueta caiga ya que podría aplastarle los dedos o dañar el partidor.

## Arranque del motor

1. Cerciórese de que el motor esté en una superficie plana y nivelada.
2. Coloque el interruptor del motor en la posición de encendido "ON" (Artículo A).
3. Gire la palanca del combustible a la posición de difusión "ON" (a la izquierda) (Artículo B).
4. Mueva la palanca del obturador (Artículo C) hasta la posición de difusión "Choke" (a la izquierda).
5. Tire lentamente el cable del arrancador hasta sentir resistencia, luego jálalo rápidamente.

### NOTA

Mantenga la palanca del estrangulador en la posición "Choke" por sólo un tirón de la cuerda de arranque. Después de un primer empuje, mueva la palanca a la posición "Run" hasta los próximos tres tirones de la cuerda de arranque. El exceso de estrangulación provoca bujía suciedad / la inundación del motor debido a la falta de aire entrante. Esto hará que el motor no arranque.

## Arranque del motor continuación

6. A medida que el motor se calienta, mueva la palanca del obturador (Artículo C) hacia la posición de funcionamiento "Run" (a la derecha).
7. Mueva la palanca del acelerador (Artículo D) hasta la posición de apertura "Rápidamente".

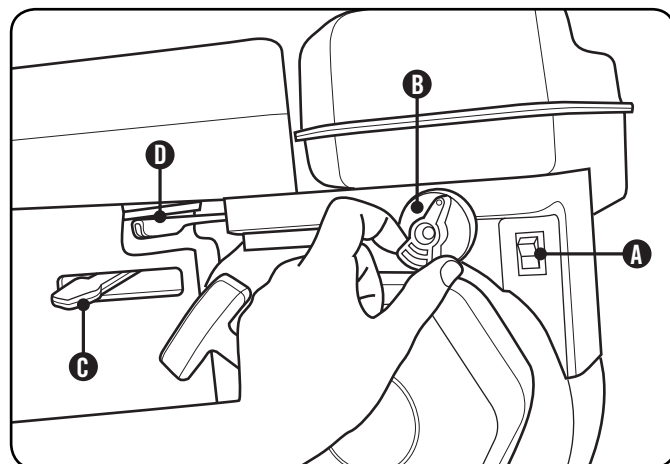

### NOTA

Si el motor arranca pero no funciona, verifique que el partidor de troncos esté en una superficie plana y nivelada. El motor está equipado con un sensor de aceite bajo, el cual le impedirá funcionar cuando el nivel del aceite esté por debajo del valor umbral. Antes de encenderse el motor el aceite hidráulico debe estar a una temperatura superior a 10° F (- 12° C). El aceite hidráulico frío puede dañar la bomba hidráulica.

Si la temperatura ambiente del aire es inferior a 32° F (0° C) deje que el partidor de troncos se caliente extendiendo y retrayendo la cuña varias veces antes de partir madera.

## Parada del motor

1. Coloque el interruptor de encendido en la posición de apagado "Off".
2. Mueva la palanca del combustible a la posición de difusión "Off" (a la derecha).

## Operación del partidor de troncos

1. SIEMPRE use protección auditiva y ocular, ropa protectora y equipo de seguridad.

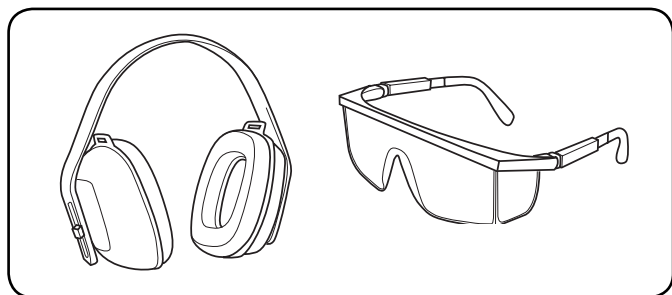

2. Bloquee los neumáticos y coloque ambas patas de apoyo en la posición de ABAJO para impedir movimientos accidentales del partidor durante la operación.
3. Fije el partidor en posición horizontal o vertical.

### NOTA

La posición HORIZONTAL se usa para troncos más livianos que pueden cargarse fácilmente en la vigueta.

La posición VERTICAL se usa para troncos livianos y pesados que presentan dificultad para cargarlos en la vigueta.

El no emplear técnicas de elevación de troncos correctas puede causar lesiones lumbares.

4. Cargue un tronco en la vigueta contra la placa extrema (LARGO MÁX. DEL TRONCO – 60,3 cm [23,75 pulg])
5. Cerciérese de mantener todas las extremidades lejos de las zonas de aplastamiento.
6. Empuje el mango de la válvula de control hacia adelante (hacia la placa extrema) para partir el tronco.
7. Empuje la válvula de control automático de mango hacia atrás para devolver la cuña a su posición original.
8. Despeje la madera partida de la zona de trabajo.

### PRECAUCIÓN

No sostenga la válvula de control automático en posición de retorno. Esto puede dañar el bloque de tope o de la viga.

### NOTA

Es normal que el fluido hidráulico para convertirse en espuma durante el funcionamiento.

## Bloque de parada ajustable (ASP)

El bloque ASP puede colocarse en la vigueta en I detrás de la cuña para limitar la carrera de retroceso de la cuña partidora. Esta función puede usarse para acortar el tiempo del ciclo cuando se parten troncos más cortos. El bloque ASP puede colocarse para troncos con largo inferior a 16" y 20". El bloque viene en la placa inferior de la vigueta en I.

### Instale el bloque de parada ajustable

1. Retire la horquilla situada debajo de la vigueta en I que afianza el bloque ASP.
2. Arranque del motor.
3. Extienda la cuña hasta que los orificios del bloque ASP deseados queden visibles en la parte superior de la vigueta en I.
4. Apague el motor.
5. Coloque el bloque ASP en los orificios en la posición deseada (16" ó 20").
6. Afiance el bloque ASP con la clavija de horquilla.

### NOTA

Si un tronco se atasca, queda incrustado o no se parte completamente, empuje el mango de control hacia atrás y deje que el partidor retire el tronco de la cuña.

Quite los desechos de la vigueta, la cuña y la placa extrema.

### PRECAUCIÓN

El ASP es un elemento de desgaste. Debe someterse a verificación cada vez que se utilice la cortadora de troncos y debe ser reemplazado si hay signos de desgaste.

# MANTENIMIENTO Y ALMACENAMIENTO

El propietario/operador debe realizar todo el mantenimiento periódico.

**⚠ ADVERTENCIA**

Nunca opere un partidor de troncos dañada o defectuosa.

**⚠ ADVERTENCIA**

El mantenimiento incorrecto anulará la garantía.

**🗨 NOTA**

Pour le service ou les pièces, appeler notre ligne d'aide au **1-877-338-0999** (anglais seulement).

Complete oportunamente todo el mantenimiento programado. Corrija todos los problemas antes de operar el motor.

## Mantenimiento del motor

Para evitar arranques accidentales, retire y ponga a tierra el alambre de la bujía antes de realizar cualquier tipo de servicio.

### Aceite

Cambie el aceite cuando el motor esté tibio. Consulte las especificaciones de aceite para seleccionar el aceite adecuado según su entorno de operación.

1. Retire el tapón de drenaje de aceite con un dado de 12 mm y una extensión.
2. Deje que el aceite se drene completamente.
3. Vuelva a colocar el tapón.
4. Retire la tapa de llenado/varilla indicadora de aceite para agregar el aceite.
5. Agregue 0,63 cuartos de galón (0,6 L) de aceite y vuelva a colocar la tapa de llenado/varilla indicadora de aceite.
6. Deseche el aceite usado en una planta aprobada para el tratamiento de desechos.

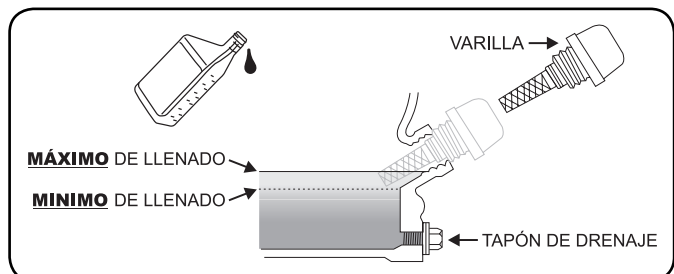

### Bujías

1. Retire de la bujía el cable de la misma. Use la herramienta para bujías que viene con la lavadora a presión para retirarla.
2. Revise el electrodo en la bujía. Debe estar limpio y no desgastado para producir la chispa de encendido.
3. Cerciórese de que la abertura de la bujía sea de 0,7 – 0,8mm (0,028 – 0,031 pulg.).
4. Al reemplazarla, consulte la tabla de recomendaciones sobre bujías.
5. Atornille cuidadosamente la bujía en el motor.
6. Use la herramienta para bujías a fin de instalarla firmemente.
7. Conecte el alambre de la bujía en la misma.

### Filtro de aire

1. Desatornille la tuerca de ala para quitar la cubierta del filtro de aire.
2. Retire el elemento de espuma.
3. Lávelo con detergente líquido y agua. Estrújelo totalmente en un paño limpio hasta secarlo.
4. Satúrelo con aceite de motor limpio.
5. Estrújelo en un paño absorbente limpio para eliminar el exceso de aceite.
6. Coloque el filtro en el conjunto.
7. Vuelva a conectar la cubierta del filtro de aire y fjela con la tuerca de mariposa.

### Limpieza

**⚠ PRECAUCIÓN**

NO rocíe el motor o el partidor de troncos con agua.

El agua puede contaminar el sistema de combustible.

Use un paño húmedo para limpiar las superficies exteriores del motor. Use un cepillo de cerdas suaves para eliminar la suciedad y el aceite.

Use un compresor de aire (25 PSI) para despejar la suciedad y los desechos del motor. Limpie todas las piezas metálicas con un trapo aceitado para evitar la oxidación y la corrosión.

## Programa de mantenimiento

Siga los intervalos de servicio indicados en el siguiente programa. Dé servicio a la lavadora a presión más frecuentemente cuando la opere en condiciones adversas.

Comuníquese con nuestra línea de ayuda llamando al **1-877-338-0999** para ubicar al proveedor de servicio más cercano certificado por Champion Power Equipment a fin de satisfacer sus necesidades de mantenimiento.

Cada 8 horas o diariamente	
	Revise el nivel del aceite
	Limpie alrededor de la entrada de aire y el silenciador
Primeras 5 horas	
	Cambie el aceite
Cada 50 horas o cada estación	
	Limpie el filtro
	Cambie el aceite si está operando bajo cargas pesadas o en entornos calientes
Cada 100 horas o cada estación	
	Cambie el aceite
	Limpie/ajuste la bujía
	Revise/ajuste el espacio de la válvula *
	Limpie el parachispas
	Limpie el tanque de combustible y el filtro *
Cada 3 años	
	Reemplace la línea de combustible

\*Debe ser llevado a cabo por propietarios con conocimiento o experiencia, o bien un proveedor de servicio certificado por Champion Power Equipment.

## Mantenimiento del partidador de troncos

Cerciórese de mantener el partidador limpio y correctamente almacenado. Opere la unidad en una superficie plana y nivelada en un entorno limpio y seco. NO exponga la unidad a condiciones extremas, polvo, suciedad, humedad excesivos ni a vapores corrosivos.

Revise todos los orificios y ranuras de ventilación para cerciorarse de que estén limpios y despejados.

Limpie parachispa cada 100 horas

Verifique y apriete todas las tuercas y los cerrojos antes de operar otra vez.

## Cambio del aceite hidráulico y del filtro de aceite hidráulico

### NOTA

Instale un filtro de aceite nuevo cada vez que se cambie el aceite hidráulico.

## Cambio del aceite hidráulico y del filtro de aceite hidráulico continuación

1. Comience con el cilindro replegado y el motor "OFF" (apagado).
2. Gire la válvula del combustible a "OFF".
3. Libere cualquier presión almacenada moviendo la palanca de la válvula varias veces hacia adelante y hacia atrás.
4. Coloque un recipiente debajo del tanque hidráulico. Asegúrese de que sea lo bastante grande para que quepa el contenido del tanque.
5. Para drenar el aceite, desatornille y quite el tapón de drenaje que está en la parte inferior del tanque hidráulico.
  - a. Desatornille y retire el filtro de aceite hidráulico. Gire el filtro hacia la izquierda para quitarlo. Una llave de correa puede ser utilizado.
  - b. Drene todo el aceite del filtro en el recipiente.
6. Permita que el aceite drene por completo del tanque al recipiente.
7. Instale un nuevo filtro de aceite hidráulico. (A)
  - a. Gire el filtro hacia la derecha para intalar un filtro nuevo, Una llave de correa puede ser utilizado.
  - b. Lubrique la junta del filtro nuevo con una película fina de aceite limpio.
  - c. Atornille el filtro nuevo en el sentido horario. Ajuste 3/4 - 1 vuelta después de que la junta haga contacto.

### NOTA

El tapón de drenaje está sellado con cinta de teflón. Agregue 2 a 3 vueltas de cinta de teflón nueva, según sea necesario, cuando cambie el tapón de drenaje para evitar fugas de aceite

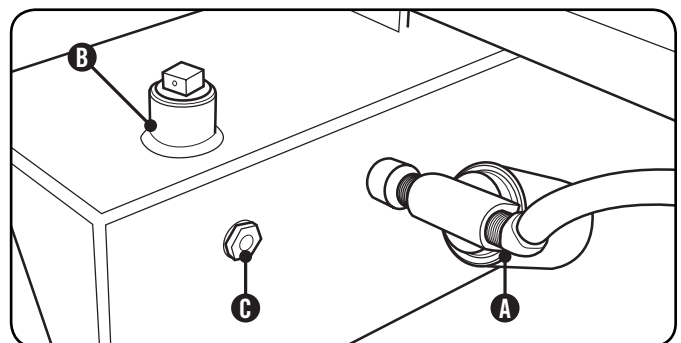

# MANTENIMIENTO Y ALMACENAMIENTO

## Cambio del aceite hidráulico y del filtro de aceite hidráulico continuación

8. Vuelva a insertar y atornille el tapón de drenaje del tanque. Ajuste, pero no demasiado.
9. Desatornille y quite el tapón de llenado del tanque, encima de éste. Usando un embudo, agregue aproximadamente 15,1 L (4 gal.) de aceite hidráulico en el tanque. Limpie todo el aceite derramado. (B)
10. Gire la válvula de combustible a la posición de encendido y encienda el motor. Purgue el aire del sistema extendiendo y retrayendo la cuña varias veces hasta que el movimiento sea suave.
11. Revise el nivel de aceite hidráulico utilizando la mirilla. Agregue de 3,8 a 5,7 L (1 - 1,5 gal.) de aceite hidráulico para que el nivel de aceite sea visible en la mirilla. (C)
12. Elimine el aceite usado en centros de reciclaje aprobados.

### ADVERTENCIA

Siempre apague el motor, desconecte la bujía y alivie la presión del sistema antes de limpiar, ajustar o reparar el separador. Alivie la presión del sistema moviendo la palanca de control del partidor varias veces de atrás para adelante.

### NOTA

Cambie el filtro de aceite hidráulico después de las primeras 50 horas de uso. A continuación, cada 100 horas o cada temporada.

### NOTA

Refiera a Especificaciones para una lista de filtros de repuesto compatibles o llame a Champion Power Equipment al 1-877-338-0999 para ordenar un filtro OEM (original) de repuesto.

## Almacenamiento

Consulte la sección de Mantenimiento para las instrucciones de limpieza adecuado.

### Almacenamiento del partidor de troncos

1. El partidor de troncos debe enfriarse
2. durante al menos 5 minutos antes de guardarlo.
3. Clean the log splitter before storage according to the Maintenance section.
4. Retract the wedge to protect the rod from corrosion.
5. Limpie la vigueta y la cuña con un trapo untado en aceite para prevenir el óxido y la corrosión.

### El motor almacenó para menos de 30 días

1. Deje que el motor se enfríe completamente antes de guardarlo.
2. Limpie el motor siguiendo las instrucciones de la sección "Mantenimiento".
3. Agregue un estabilizador dentro del tanque de combustible.
4. Mueva la palanca del combustible a la posición de difusión "Off".

### El motor almacenó durante más de 30 días

1. Haga funcionar el motor con la válvula de combustible en la posición "Off" hasta que el motor se pare.
2. Deje que el motor se enfríe completamente antes de guardarlo.
3. Limpie el motor siguiendo las instrucciones de la sección "Mantenimiento".
4. Drene completamente el combustible de la línea de combustible y el carburador para que no se forme resina.
5. Agregue un estabilizador dentro del tanque de combustible.
6. Cambie el aceite.
7. Mueva la palanca del combustible a la posición de difusión "Off".
8. Retire la bujía y vierta en el cilindro aproximadamente ½ onza de aceite. Encienda el motor lentamente para distribuir el aceite y lubricar el cilindro.
9. Vuelva a colocar la bujía.

### ADVERTENCIA

Nunca guarde el partidor de troncos junto a artefactos donde haya una fuente de calor o llama expuesta, chipas o luces piloto porque pueden encender los vapores de la gasolina.  
NO guarde el partidor cerca de fertilizantes ni de ningún material corrosivo.  
Los vapores de la gasolina pueden encenderse incluso con el tanque de gasolina vacío.



## Especificaciones del partidor

- Fuerza del ariete . . . . . 22 tonnes
- Tiempo del ciclo . . . . . 14 segundos
- Capacidad del tanque hidráulico . 18,9 L (5 galones)
- Largo máx. del tronco . . . . . 60,3 cm (23,75 pulg)
- Peso máx. del tronco . . . . . 45 kg (100 lb)
- Tamaño de la bola acopladora . . . . . 5 cm (2 pulg)
- Tamaño de los neumáticos . . . . . 38 cm (15 pulg)
- Velocidad máx. de remolque . . . . 45 MPH (72 KPH)
- Motor . . . . . 196 cc, OHV, 4 stroke
- Tamaño del cilindro . 10 cm x 57,5 cm (4" x 22,63")
- Tamaño de la varilla del cilindro . . 4 cm (1,57 pulg)
- Tipo de líquido hidráulico . . . . . 10W AW32,  
ASLE H-150, ISO 32
- Bomba de engranajes . . . . . 2-stage
- Presión máxima . . . . . 3500 psi
- Capacidad máxima del flujo . . . . . 11 GPM
- Válvula de control . . . . . Retén (retorno automático)
- **Dimensiones generales :**
- Peso bruto . . . . . 219 kg (482,8 lb)
- Peso neto . . . . . 200 kg (441 lb)
- Altura . . . . . 116,5 cm (45,87 pulg)
- Ancho . . . . . 103,5 cm (40,75 pulg)
- Largo . . . . . 218 cm (85,83 pulg)

## Spécifications de moteur

- Motor . . . . . 196 cc OHV CPE
- Giro de la potencia de arranque (PTO) . . . . . Sentido  
antihorario
- Modo de encendido . . . . . Transistorizado
- Cilindrada . . . . . 196 cc
- Torsión . . . . . 8,7 ft. lb @ 2800 RPM
- Compresión . . . . . 8,5:1
- Eje horizontal . . . . . 1,91 cm x 6,17 cm (¾" x 2 ⅙")
- Orificio extremo . . . . . Roscado 5/16" 24 UNF
- Capacidad de combustible . . . . . 3,5 L (0,93 galones)
- Peso . . . . . 17 kg (37,5 lb)
- Altura . . . . . 34 cm (13,35 pulg)
- Ancho . . . . . 30,8 cm (12,14 pulg)
- Largo . . . . . 36,2 cm (14,25 pulg)

## Aceite hidráulico

La capacidad del aceite es 18,9 L (5 galones). Utilice los tipos de 10W AW32, ASLE H-150, ISO32.

Filtros de repuesto:

- **Fram PH9342**
- **K&N HP-2008**
- **Wix 51361**

## Carburant

La capacidad de combustible es de 0,93 galones. (3,5 L). Use gasolina normal sin plomo de 85 octanos como mínimo y un contenido de etanol de menos de 10% en volumen.

## Aceite

Use aceite de automoción 4-Cycle.

La capacidad del aceite es de 0,6 L (0,63 ct. gal.).

Consulte la tabla siguiente para los tipos de aceite recomendado para su uso en el partidor.

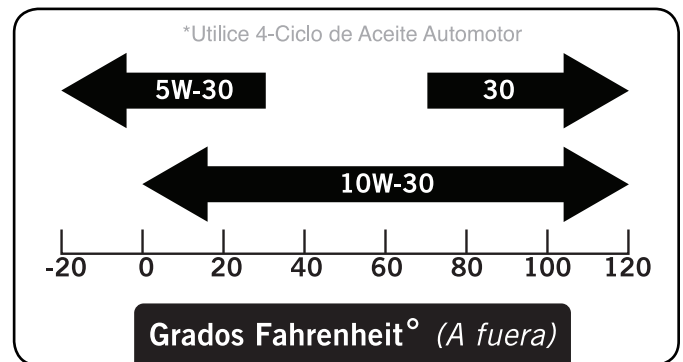

## Bujías

Recomendado reemplazo de la bujía:

- **NHSP E6RTC, NGK BPR6HS or equivalent**

Cerciórese de que la abertura de la bujía sea de 0,6 - 0,7 mm (0,024 - 0,028 pulg).

## Jeu de soupapes

- Admission 0,13 -0,15 mm (0,005 / 0,006 po)
- Échappement 0,18 -0,20 mm (0,007 / 0,008 po)

# ESPECIFICACIONES

## Diagrama de partes

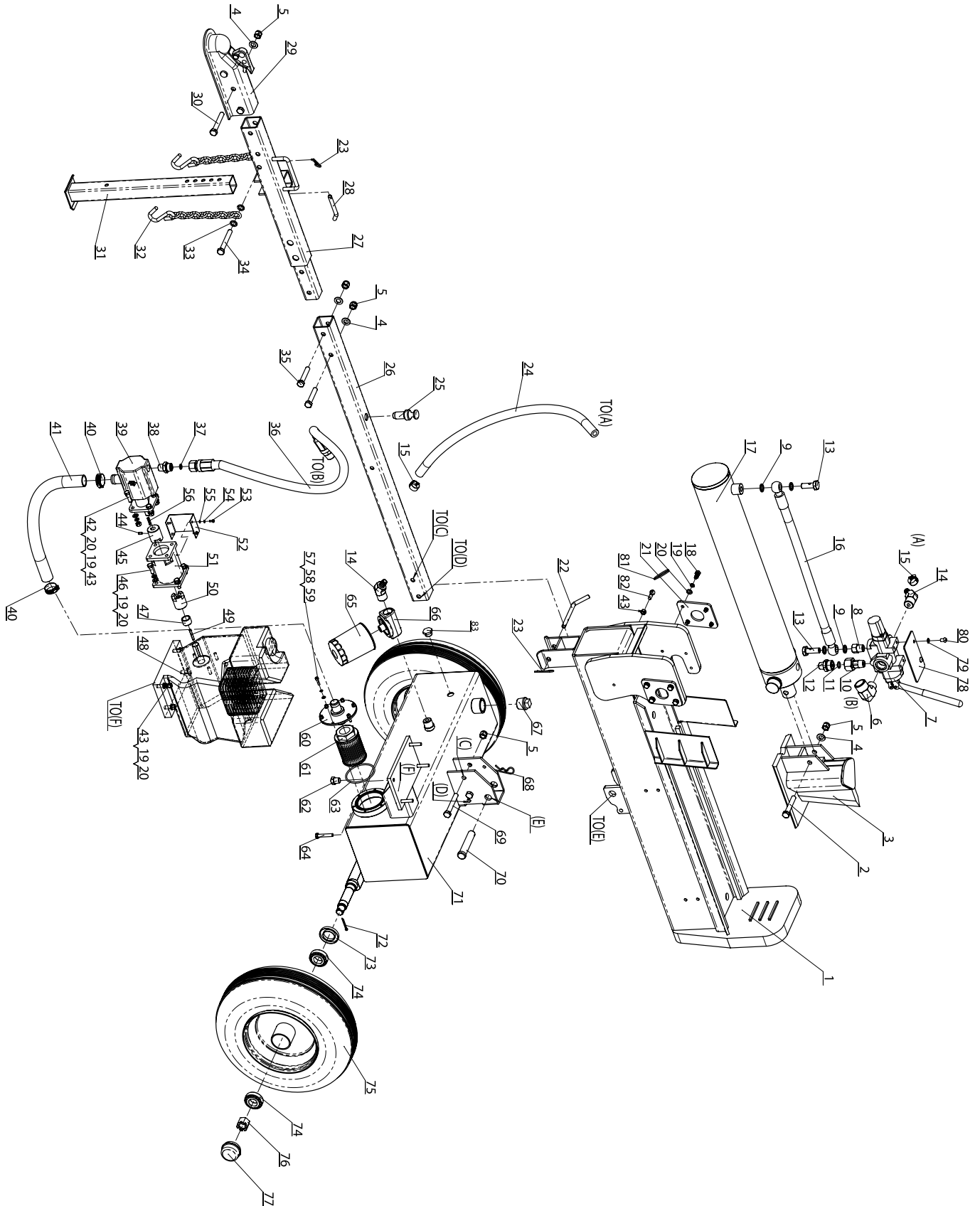

#	Numero de parte	Descripcion	Ctd
1	PMJ22J-02-00	Viga	1
2	GB/T 5782-2000	Perno M12 x 75 (12.9)	1
3	PMJ22J-04-00	Cuña de diapositivas	1
4	GB/T 95-2000	Arandela de 12 mm	7
5	GB/T 889.1-2000	Tuerca M12	8
6	PMJ22G-51	Carcasa de filtro "en la" conexión	1
7	PMJ22J-12	Válvula de control	1
8	PMJ22G-24	Válvula de carpintería	1
9	JB 982-1977	Combinación de lavadora de 14 mm	4
10	PMJ22G-25	Válvula de carpintería	1
11	GB3452.1-92	"O" anillo de 14 x 2,65	1
12	PMJ22G-22	Frente a la tapa del conector	1
13	PMJ22G-23	Perno conector	2
14	PMJ22G-49	Carcasa de filtro "hacia fuera " con	2
15	JB/T 8870 1999	Abrazadera d25	2
16	PMJ22G-16	Manguera hidráulica (válvula de cilindro)	1
17	PMJ22J-08-00	Cilindro	1
18	GB/T 5783-2000	Perno M8 x 20	8
19	GB/T 93-1987	Arandela de seguridad de 8 mm	20
20	GB/T 95-2000	Arandela de 8 mm	20
21	PMJ22J-03	Cilindro de la placa de montaje	2
22	PMJ22J-15	Pasador	1
23	PMJ22G-30	R-pin	2
24	PMJ22G-15	Manguera hidráulica (válvula del tanque de aceite)	1
25	PMJ22J-09-00	Pasador	2
26	PMJ22J-06	Base de tubo	1
27	PMJ22J-01-00	Base del conector	1
28	PMJ22J-10	Pasador	1
29	PMJ22G-40	2 "Acoplador	1
30	GB/T 5782-2000	Perno M12 x 80	2
31	PMJ22J-07-00	Pata de apoyo frontal	1
32	PMJ22G-41	Seguridad de la cadena con gancho	2
33	GB/T 97.2-1985	Arandela de 12	4
34	GB/T 5782-2000	Perno M12 x 90	1
35	GB/T 5782-2000	Perno M12 x 65	2
36	PMJ22J-18	Hospitales e hidráulica (válvula de la bomba)	1
37	GB/T 3452.1-92	"O" anillo de 10 x 2,65	1
38	PMJ22G-21	Conector de salida de la bomba	1
39	PMJ22J-14	Bomba de engranajes	1
40	JB/T 8870 1999	Abrazadera d40	2
41	PMJ22G-17	Aceite de la manguera	1

#	Numero de parte	Descripcion	Ctd
42	GB/T 5783-2000	Perno M8 x 30	4
43	GB/T 6170-2000	Tuerca M8	9
44	GB/T 77-2000	Tornillo M6 x 10	1
45	PMJ22G-26	Conector de la bomba de engranajes	1
46	ASME B18.2.1 1996	Perno de 5 / 16 "-24 x 1"	4
47	PMJ22G-29	Motor de buje	1
48	PMJ22G-48	Motor	1
49	GB/T 1096-1979	Plana clave	1
50	PMJ22G-28	Conector del motor	1
51	PMJ22G-27	Bomba de engranajes de soporte	1
52	PMJ22G-32	Cubierta del conector	1
53	GB/T 845C-1985	Tornillo para chapa	4
54	GB/T 848-1985	Arandela de seguridad de 4 mm	4
55	GB/T 859-1987	Arandela de 4 mm	4
56	GB/T 1096-1979	Plana clave	1
57	GB/T 70.1-2000	Tornillo M5 x 20	6
58	GB/T 93-1987	Arandela de seguridad de 5 mm	6
59	GB/T 95-1985	Arandela de 5 mm	6
60	PMJ22G-07-00	Filtro de fijar la placa	1
61	PMJ22G-44	Filtro	1
62	PMJ22G-19	Tapón de	1
63	GB/T 3452.1-92	"O" anillo de 80 x 3,55	1
64	GB/T 5782-2000	Perno M8 x 45	4
65	PMJ22G-52	Filtro automático	1
66	PMJ22G-50	Filtro automático de base	1
67	PMJ22G-18	Tornillo npt de 1 "	1
68	GJY12-3	R-pin	1
69	GB/T 5782-2000	Perno M12 x 85	2
70	PMJ22G-12	Pasador de la bisagra	1
71	PMJ22J-11-00	Del tanque de aceite	1
72	GB/T 91-2000	Chaveta 4 x 32	2
73	PMJ22J-05-01	Sello de entubado	2
74	L44634 LYC DS	Cónico	4
75	PMJ22J-05-03	Rueda	2
76	GB/T 9459-1988	Tuerca ranurada M20x1.5	2
77	PMJ22J-05-02	Casquillo del eje	2
78	PMJ22J-19	Placa	1
79	GB/T 859-1987	Arandela de 8 mm	2
80	GB/T 70.2-2000	Pernos M8x12	2
81	PMJ22G-38	Resorte de tensión grandes	1
82	GB/T 798-1988	Swing perno M8x28	1
83	GB 1160.2-89	Petróleo escala	1

# ESPECIFICACIONES

## Diagrama de partes del motor

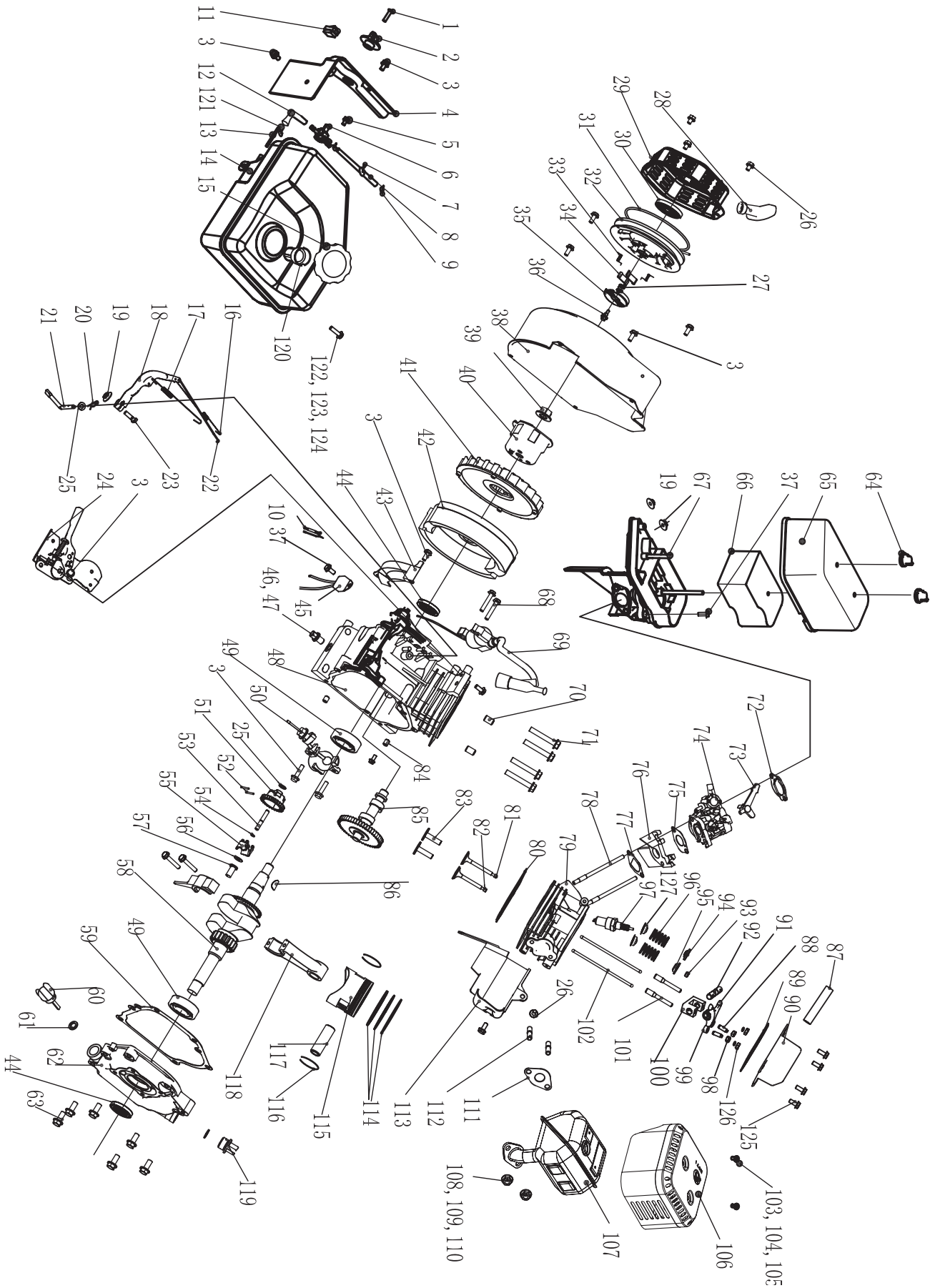

#	Numero de Parte	Descripcion	Ctd
1	GB818-88-B4-12	Pernos m4x12	1
2	ST168F-1070003-G	Perilla de la válvula de combustible	1
3	GB16674-1-FB6-12	Brida perno m6 * 12	11
4	ST168F-1070002-G	Tanque de combustible velo	1
5	GB5787--86-FB5-12	Brida perno m5 * 12	1
6	ST168F-1070200-G	La válvula de combustible	1
7	ST168F-1070008-G	9.5 Tubo clip	1
8	ST168F-1070004-G	Tubo 1	1
9	ST188FD--1070006A	Clip 8	3
10	168.120700.00	Alambre de la llama a	1
11	21.001000.00	Interruptor	1
12	ST168F-1070005-G	Tubo 2	1
13	ST152FD-1070200	Filtro de combustible	1
14	168.071000.32	Tanque de combustible de un borrador	1
15	ST160F--1070100H	Tapa de tanque de combustible un borrador	1
16	ST168F--1110005	Resorte de retorno del acelerador	1
17	ST168F--1110007	Gobernador de la primavera	1
18	ST160F--1110003	Gobernador del brazo	1
19	GB6177--86-N6	Tuerca m6	3
20	ST160F--1110008	Perno de cerradura	1
21	ST160F--1110001	Gobernador del eje del brazo	1
22	ST168F--1110006	Gobernador de la barra	1
23	ST160F--1110004	Gobernador del perno del brazo	1
24	ST168F--1111000	El control conjunto	1
25	ST160F--1110108	Gobernador de la lavadora	2
26	GB5789--86-FB6-8	Brida perno m6 * 8	5
27	ST188F-1060004	Guía del muelle del trinquete	1
28	ST160F--1061200	Botón de arranque de retroceso	1
29	ST160F--1061100-Q	Cubierta del arrancador de retroceso	1
30	ST160F--1061005	Resorte del arrancador de retroceso	1
31	ST160F--1061009	Cuerda de arranque	1
32	ST160F--1061001-A	Bobina de arranque de retroceso	1
33	ST188F-1060006	Resorte del trinquete	2
34	ST188F-1060005	Trinquete de arranque (de metal)	2
35	ST188F-1060003	Guía del trinquete	1
36	ST188F-1060002	Tornillo de ajuste	1
37	GB5789--86-FB6-20	Brida perno m6 * 20	4
38	ST168F--1080100-G	Cubierta del ventilador borrador	1
39	ST160F--1050010	Tuerca m14	1
40	ST160F--1060001	Inicio del cubo	1
41	ST168F--1080001	Ventilador de refrigeración	1
42	ST168F--1120100	Volante	1
43	ST168F--1080200	Coloque el lado	1
44	ST168F--1030100	Aceite de foca	2
45	ST160F-1126000	Un borrador del diodo	1
46	ST160F--1030003	Perno de drenaje del enchufe	2
47	ST160F--1030004	Fuga de la arandela del perno	2
48	ST168F-2-1030012-G	Cárter del motor (para ee.Uu.)	1
49	GB/T-276-94	Cojinete de bolas radiales 6205	2
50	ST160F-1127000-A	Conjunto del interruptor de nivel de aceite	1
51	ST160F--1110101	Gobernador titular de peso	1
52	ST160F--1110102	Gobernador peso pasador	2
53	ST160F--1110104	Gobernador del eje	1
54	ST160F--1110103	Gobernador clip titular	1
55	ST160F--1110107	Gobernador de peso	2
56	ST168F-1040014	Válvula de sello de aceite	2
57	ST160F--1110105-A	Gobernador de la cubierta	1
58	ST168F-2-1050001-Q	Cigüeñal de un borrador	1
59	ST168F--1030008-G	Caso en el embalaje (sin amianto)	1
60	ST160F--1030001-B	Montaje de la tapa de llenado de aceite	1
61	ST160F--1030002	La tapa de llenado de aceite envasado	2
62	ST168F-1030007-5/16-G	Tapa del cárter (para ee.Uu.)	1
63	GB5789--86-FB8-32	Brida perno 8 * 32	6
64	ST168F-1090100	Cubierta del filtro de aire de tuerca (de plástico)	2

#	Numero de Parte	Descripcion	Ctd
65	168.091200.38	La cubierta del filtro de aire	1
66	168.091003.38	Elemento aire más limpio	1
67	ST168F-1090500-GC	Filtro de aire borrador del codo	1
68	GB5789--86-FB6-25	Brida perno de 6 * 25	2
69	ST160F-1123000-G	De encendido	1
70	152FMD--1001007	Perno de 10 * 16	2
71	GB5789--86-FB8-55	Brida perno 8 * 55	4
72	ST160F--1130004	Carburador lavadora	1
73	ST160F--1130100	Estrangulador borrador nivel	1
74	ST168F-2-1130000-G	El carburador de montaje	1
75	ST160F--1130003-CPE	Empaque del carburador (sin amianto)	1
76	ST168F--1130001	Carburador del aislador	1
77	ST168F--1130002-CPE	Embalaje aislante (sin amianto)	1
78	ST160F--1010001	Espárragos 6 * 110	2
79	ST168F-2-1010100-G	Borrador de la culata	1
80	ST168F-2-1030009-G	Junta de la culata	1
81	ST168F--1040002	Válvulas de admisión	1
82	ST168F--1040006	Válvula de escape	1
83	ST168F-2-1040013	Levantador de la válvula	2
84	ST168F-1030015-G	Perno de 9 * 14	2
85	ST168F-2-1041000	Montaje del árbol de levas	1
86	4X7.5X19-GB1099-79	Clave	1
87	ST160F--1020001	Tubo de ventilación	1
88	ST168F--1040024	Rectificar perno	2
89	ST160F--1020002-A	Cabeza sobre el embalaje	1
90	ST168F--1020100-C	Cabeza sobre un borrador	1
91	ST168F--1040022	Entrada del eje de balancín	1
92	ST168F--1040021	Ejes del eje de balancín	1
93	ST160F--1040008	Válvula de manguito	1
94	ST160F--1040001	Válvula de admisión muelle de retención	1
95	ST160F--1040007	Retenedor de la válvula de escape de primavera	1
96	ST160F--1040003	Resorte de la válvula	2
97	F6RTC	Bujía	1
98	ST168F--1040025	Contratuerca	2
99	ST168F--1040023	Del eje de balancín de escape	1
100	ST168F--1040026	Válvula de balancín	1
101	ST168F--1040027	Perno del pivote	2
102	ST168F--1040005	Varilla de empuje	2
103	GB16674.1-FB5-8	Brida perno m5 * 8	4
104	GB848-85-W5	5 lavadora	4
105	GB859-87-SW5	5 arandela	4
106	ST160F--1101100-G	Protector del silenciador (negro)	1
107	ST160F--1101200-G	Silenciador borrador	1
108	GB6170--86-N8	Tuerca m8	2
109	GB848-85-W8	Lavadora 8	2
110	GB859-87-SW8	Primavera 8 lavadora	2
111	ST168F-1100200-G	Embalaje del silenciador (sin amianto)	1
112	ST160F-1010002	Espárragos	2
113	ST168F--1080002-G	Borrador cubierta	1
114	ST168F-1050007	Primer anillo conjunto	1
	ST168F-1050006	Segundo anillo conjunto	1
	ST168F-1050200	Aceite de un borrador del anillo	1
115	ST168F-II-1050005	Del pistón	1
116	ST168F--1050004	Clip pasador del pistón	2
117	ST168F--1050003	Bulón	1
118	ST168F--1050100	Conectar un borrador varilla	1
119	ST160F--1030005-B	Tapa de llenado de aceite	1
120	ST160F-1070006	Filtro de combustible	1
121	ST1P68F-1070006-F	Clip	1
122	GB848-85-W6	Lavadora 6	6
123	GB859-87-SW6	Arandela 6	4
124	GB5789--86-FB6-35	Brida perno m6 * 35	1
125	GB5789--86-FB6-15	Brida perno m6 * 15	4
126	GB6187-86-N6	Tuerca m6	2

# SOLUCION DE PROBLEMAS

Problème	Cause	Solution
El motor no arranca	Sin combustible	Agregue combustible
	Bujía defectuosa	Reemplácela
El motor no arranca; El motor arranca, pero funciona disparejamente	Nivel de aceite bajo	Llene el cigüeñal hasta el nivel correcto Coloque el partidor de troncos en una superficie plana y nivelada
	Estrangulador en posición incorrecta	Ajústelo
	Alambre de la bujía suelto	Conéctelo a la bujía
El motor se apaga durante la operación	Sin combustible	Llene el tanque
	Nivel de aceite bajo	Llene el cigüeñal hasta el nivel correcto. Coloque el partidor de troncos en una superficie plana y nivelada
El motor no puede proporcionar suficiente energía o se sobrecalienta	Ventilación insuficiente	Revise si hay restricción de aire. Cámbielo a un área bien ventilada

## Une aide technique complémentaire :

### Service Technique

Du lundi au vendredi, de 8 h 30 à 17 h (PST/PDT)

Ligne sans frais : 1-877-338-0999 (anglais seulement)

tech@championpowerequipment.com

## GARANTÍA

CHAMPION POWER EQUIPMENT  
GARANTÍA LIMITADA DE 1 AÑOS

En vigor a partir del 1 de septiembre de 2006. Reemplaza a todas las garantías sin fecha y a todas las garantías anteriores al 1 de septiembre de 2006.

### Calificaciones de garantía

Champion Power Equipment (CPE) registrará esta garantía una vez que reciba su tarjeta de inscripción de garantía y una copia de su recibo de venta de uno de sus locales CPE minoristas como comprobante de compra.

Envíe su registro de garantía y el comprobante de compra dentro de diez (10) días de la fecha en que adquirió el producto.

### Garantía de reparación/reemplazo

CPE garantiza al comprador original que los componentes mecánicos y eléctricos estén libres de defectos en materiales y mano de obra por un período de un año (piezas y mano de obra) y dos años (partes) de la fecha original de compra (90 días (partes y mano de obra) y 180 días (partes) para uso comercial e industrial). Los gastos de transporte del producto sometido a reparación o reemplazo bajo esta garantía son de exclusiva responsabilidad del comprador. Esta garantía sólo se aplica al comprador original y no es transferible.

### No devuelva la unidad al local de compra

CPE garantiza al comprador original que los componentes mecánicos no presentarán defectos de material ni mano de obra durante un período de un (1) año a partir de la fecha de compra original (90 días por uso comercial e industrial). Los gastos de transporte de los productos enviados para ser reparados o reemplazados bajo esta garantía son responsabilidad absoluta del comprador. Esta garantía se ofrece exclusivamente al comprador original y es intransferible.

### Exclusiones de la garantía

Esta garantía no cubre las reparaciones y equipos siguientes:

#### Desgaste normal

Los partidores necesitan periódicamente repuestos y servicio para rendir en forma satisfactoria. Esta garantía no cubre la reparación cuando el uso normal haya agotado la vida útil de una parte o del equipo en su totalidad.

#### Instalación, uso y mantenimiento

Esta garantía no registrará para partes y/o mano de obra si se considera que el partidador ha sido dañado debido a uso indebido, negligencia, accidente, mal uso, se ha cargado más allá de lo que indican las especificaciones, si se ha modificado, instalado incorrectamente o se ha conectado incorrectamente a algún componente eléctrico. Esta garantía no cubre el mantenimiento normal tales como cambio de bujías y filtros de aire, ajustes, limpieza ni la obstrucción del sistema de combustible debido a acumulaciones.

### Otras exclusiones

Esta garantía excluye:

- Defectos cosméticos tales como pintura, calcomanías, etc.
- Artículos de desgaste tales como elementos filtrantes, juntas tóricas, etc.
- Partes accesorias tales como baterías de arranque y cubiertas de almacenamiento.
- Fallas debido a desastres naturales y otros sucesos de fuerza mayor que escapen al control del fabricante.
- Problemas causados por partes que no sean repuestos originales de Champion Power Equipment.

Esta garantía no cubre los partidores usados como fuente de energía principal en lugar del suministro de la compañía de electricidad.

### Límites de la garantía implícita y daños consecuentes

Champion Power Equipment rechaza toda obligación de cubrir toda pérdida de tiempo, del uso de este producto, flete, o cualquier reclamo incidental o consecuente por parte de cualquier usuario de este partidador. ESTA GARANTÍA REEMPLAZA A TODAS LAS DEMÁS GARANTÍAS, YA SEAN EXPRESAS O IMPLÍCITAS, INCLUYENDO GARANTÍAS DE COMERCIABILIDAD E IDONEIDAD PARA UN FIN O USO EN PARTICULAR.

La unidad proporcionada en intercambio quedará sujeta a la garantía de la unidad original. La vigencia de la garantía para la unidad de intercambio se seguirá calculando según la fecha de compra de la unidad original.

Esta garantía le otorga ciertos derechos legales que pueden variar de una jurisdicción a otra. Es posible que en su estado usted tenga otros derechos, los cuales no se mencionan en esta garantía.

### Información de contacto

#### Dirección

Champion Power Equipment, Inc.  
Customer Service  
10006 Santa Fe Springs Rd.  
Santa Fe Springs, CA 90670  
[www.championpowerequipment.com](http://www.championpowerequipment.com)

#### Servicio al cliente

Lunes – Viernes 8:30 AM – 5:00 PM (PST/PDT)  
Sin Costo: 1-877-338-0999  
No. Fax: 1 (562) 236-9429

#### Servicio técnico

Lunes – Viernes 8:30 AM – 5:00 PM (PST/PDT)  
Sin Costo: 1-877-338-0999  
[tech@championpowerequipment.com](mailto:tech@championpowerequipment.com)  
24/7 Servicio técnico: (562) 204-1188

# GARANTIE

**Champion Power Equipment, Inc (CPE), y  
Organismo de Protección Ambiental de los EE.UU.  
(United States Environment Protection Agency, U.S. EPA.)  
Garantía para el sistema de control de emisiones**

El motor Champion Power Equipment (CPE) cumple tanto con las reglamentaciones sobre emisión del Organismo de Protección Ambiental de los EE.UU. (EPA).

## **SUS DERECHOS Y OBLIGACIONES CONFORME ESTA GARANTÍA:**

EPA de EE.UU. Y CPE se complacen en explicar la garantía federal para sistemas de control de emisiones de motores pequeños no vehiculares año 2010 y posteriores. Los motores nuevos deben diseñarse, fabricarse y equiparse, al momento de su venta, de modo que cumplan los reglamentos de EPA de EE.UU. para motores pequeños que no sean vehiculares. CPE debe garantizar el sistema de control de emisiones en los motores pequeños no vehiculares durante el período indicado a continuación, siempre que dicho motor no haya sido dañado debido a uso indebido, negligencia, accidente, modificaciones no aprobadas o mantenimiento incorrecto.

El sistema de control de emisiones puede incluir partes tales como el carburador, el sistema de inyección de combustible, el sistema de encendido, el convertidor catalítico y las líneas de combustible. También puede incluir mangueras, correas, conectores y otros conjuntos relacionados con la emisión. Donde existan condiciones cubiertas por la garantía, CPE reparará sin costo el motor pequeño no vehicular incluyendo el diagnóstico de averías, las partes y la mano de obra.

## **COBERTURA DEL FABRICANTE PARA EL SISTEMA DE CONTROL DE EMISIONES:**

Este sistema de control de emisiones está garantizado por dos años, sujeto a las cláusulas antedichas. Si durante el período de garantía, la parte del motor relacionada con emisiones presenta defectos de materiales o mano de obra, CPE la reparará o reemplazará.

## **RESPONSABILIDADES DEL PROPIETARIO EN CUANTO A LA GARANTÍA:**

Como propietario de este motor pequeño no vehicular, usted tiene la responsabilidad de llevar a cabo el mantenimiento que se indica en el manual del propietario. CPE le recomienda conservar todos los recibos de mantenimiento del motor pequeño no vehicular, pero CPE no puede rechazar la garantía solamente por la falta de recibos o por la no realización del mantenimiento programado.

**No obstante ello, como propietario de este motor pequeño no vehicular, usted debe tener presente que CPE puede denegar la cobertura si el motor o una parte de éste presenta fallas debido a uso indebido, negligencia, accidente, modificaciones no aprobadas o mantenimiento incorrecto.**

Usted tiene la responsabilidad de llevar este motor pequeño no vehicular a un taller de servicio autorizado por CPE, un proveedor de CPE o a CPE, Santa Fe Springs, Ca. apenas el motor presente problemas. Las reparaciones bajo garantía deben completarse dentro de un período razonable no superior a 30 días.

Si tiene dudas acerca de sus derechos y responsabilidades conforme esta garantía comuníquese con:

**Champion Power Equipment, Inc.**

Atención: Customer Service  
10006 Santa Fe Springs Road  
Santa Fe Springs, CA 90670  
Tel: 1-877-338-0999

La garantía de emisiones es una garantía contra defectos. Los defectos se determinan conforme el rendimiento normal del motor. La garantía no está relacionada con alguna prueba de emisiones vigente.



## GARANTÍA PARA EL SISTEMA DE CONTROL DE EMISIONES

Las siguientes son cláusulas específicas relacionadas con la cobertura de garantía para el sistema de control de emisiones.

Garantía para el sistema de control de emisiones (garantía ECS) de motores pequeños no vehiculares año 1997 y posteriores:

1. **IDONEIDAD:** Esta garantía regirá para los motores pequeños no vehiculares año 1997 y posteriores. El período de vigencia de la garantía de ECS comenzará a partir de la fecha en que el motor o equipo nuevo sea entregado al comprador original o usuario final, y se prolongará durante 24 meses consecutivos.
2. **COBERTURA PARA EMISIONES EN GENERAL**

CPE garantiza al comprador original o usuario final del motor o equipo nuevo, y a cada comprador subsiguiente que cada motor pequeño no vehicular:

  - a. Diseñado, construido y equipado para que se ajusten en el momento de la venta con la normativa aplicable en virtud del artículo 213 de la CA de Aire Limpio, según enmendada, 42 USC 7401 y ss., y
  - b. No presentará defectos de material ni mano de obra que causen la falla de una parte garantizada la cual debe ser idéntica en cuanto a materiales se refiere a la parte, tal como se describe en la solicitud de certificación del fabricante del motor, por un período de dos años.
3. **LA GARANTÍA PARA PARTES RELACIONADAS CON EMISIONES SE INTERPRETARÁ DE LA SIGUIENTE FORMA:**
  - a. Toda parte garantizada cuyo reemplazo no esté programado como parte del mantenimiento exigido en el manual del propietario será garantizada durante el período de vigencia de la garantía de ECS. Si durante el período de vigencia de ésta garantía alguna parte fallara, ésta será reparada o reemplazada conforme el Apartado “d” siguiente. Toda parte reparada o reemplazada bajo la garantía de ECS quedará garantizada por el resto del período de vigencia de dicha garantía.
  - b. Toda parte relacionada con emisiones garantizada y programada solamente para una inspección normal según se especifica en el manual del propietario quedará garantizada durante el período de vigencia de la garantía de ECS. Una afirmación en dichas instrucciones escritas que establezca algo similar a “reparar o reemplazar según sea necesario” no reducirá el período de garantía de ECS. Toda parte reparada o reemplazada bajo la garantía de ECS quedará garantizada por el resto del período de vigencia de dicha garantía.
  - c. Toda parte relacionada con emisiones garantizada cuyo reemplazo esté programado como parte del mantenimiento exigido en el manual del propietario quedará garantizada durante el período anterior al primer motivo de reemplazo programado para dicha parte. Si la parte falla antes del primer reemplazo programado, ésta será reparada o sustituida por CPE conforme lo establecido en el Apartado “d” siguiente. Toda parte relacionada con emisiones reparada o reemplazada bajo la garantía de ECS quedará garantizada por el resto del período de vigencia de dicha garantía antes del primer motivo de reemplazo programado de dicha parte.
  - d. La reparación o reemplazo de toda parte relacionada con emisiones garantizada por ECS será llevada a cabo sin costo alguno en un taller de servicio autorizado por CPE.
  - e. Al propietario no se le cobrará el trabajo de diagnóstico que conduzca a la determinación de que la parte cubierta por la garantía ECS efectivamente presenta defectos, siempre que dicho diagnóstico se realice en un taller autorizado por CPE.
  - f. Durante la vigencia de la garantía, CPE será responsable de los daños causados a otros componentes originales del motor o por modificaciones aprobadas causadas directamente por la falla de una parte relacionada con emisiones cubierta por la garantía de ECS.
  - g. Durante todo el período de vigencia de la garantía de ECS, CPE mantendrá en sus existencias suficientes partes relacionadas con emisiones para satisfacer la demanda esperada de dichas partes.
  - h. Todo repuesto relacionado con emisiones que haya sido autorizado y aprobado por CPE puede ser utilizado como parte del mantenimiento o reparación bajo la garantía de ECS y se proporcionará sin costo para el propietario. Dicho uso no reducirá la obligación de la garantía de CPE.
  - i. No se pueden usar partes complementarias ni alteradas para modificar o reparar el motor de CPE. Dicho uso anulará la garantía de ECS y será considerado como motivo suficiente para rechazar un reclamo de garantía de ECS. En consecuencia CPE no será responsable por las fallas de ninguna parte garantizada de un motor de CPE causada por el uso de una parte complementaria o modificada sin aprobación.

# GARANTIE

**PIEZAS RELACIONADO CON LAS EMISIONES INCLUYE LOS SIGUIENTES** (utilizando las partes de la lista válida para el motor):

Sistemas cubiertos por esta garantía	Descripción de partes
Sistema de dosificación del combustible	Regulador de combustible, Carburador and partes intérieures
Sistema de inducción de aire	limpiador de aire, Múltiple de entrada
Sistema de encendido	parachispas y partes, Sistema de encendido de magneto
Sistema de escape	Múltiple de escape, catalytic converter
Diversas partes	Tubos, conexiones, sellos, juntas y abrazaderas asociadas con estos sistemas.

**PARA OBTENER EL SERVICIO DE GARANTÍA:**

Debe llevar el motor de CPE o el producto en el cual está instalado, junto con su tarjeta de inscripción de garantía u otro comprobante de la fecha de compra original, a costa suya, a cualquier proveedor de Champion Power Equipment autorizado por Champion Power Equipment, Inc. para vender y dar servicio a dicho producto durante horas hábiles. Los reclamos de reparación o ajuste originados únicamente por defectos de material o mano de obra no serán denegados porque al motor no se le dio el mantenimiento ni uso apropiados.

**Si tiene dudas acerca de sus derechos y responsabilidades conforme esta garantía, escriba o llame a Champion Power Equipment, Inc.:**

**Champion Power Equipment, Inc.**

Atención: Customer Service  
 10006 Santa Fe Springs Road  
 Santa Fe Springs, CA 90670  
 Tel: 1-877-338-0999