

CHAMPION

POWER EQUIPMENT™

MANUAL DEL OPERADOR Y INSTRUCCIONES DE OPERACIÓN



2 PULGADA BOMBA SEMIRRESIDUAL

1 AÑOS
GARANTÍA LIMITADA

NÚMERO DE MODELO
65525

CONSERVE ESTAS INSTRUCCIONES
Este Instructivo contiene instrucciones de seguridad e información importante.

HECHO EN CHINA
REV 65525-20110516

10006 Santa Fe Springs Road
Santa Fe Springs CA 90670
USA / 1-877-338-0999
www.championpowerequipment.com

¿Tiene preguntas o necesita ayuda?

No devuelva este producto a la tienda!

ESTAMOS AQUÍ PARA AYUDAR!

Visite nuestro sitio web:
www.championpowerequipment.com
para más información:

- Información sobre el producto y actualizaciones
- Preguntas más frecuentes
- Tech boletines
- Registro del producto

– o –

Llame a nuestro equipo de
Atención al Cliente al teléfono gratuito:

1-877-338-0999

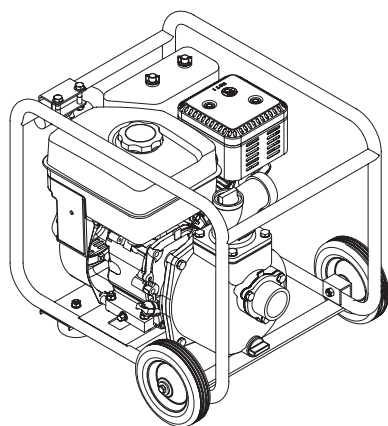

2 PULGADAS BOMBA SEMIRRESIDUAL

TABLA DE MATERIAS

Introducción	1	Solución de problemas	13
Introducción	1	Especificaciones	14
Bomba semirresidual	1	Especificaciones del motor	14
Accesorios	1	Especificaciones de la bomba semirresidual	14
Este folleto	1	Fuel	14
Convenciones del manual	2	Oil	14
Reglas de seguridad	3	Bujías	14
Controles y características	5	Espacio de la válvula	14
Bomba semirresidual	5	Diagrama de partes	15
Partes incluidas	6	Lista de partes	16
Juego de ruedas	6	Diagrama de partes del motor	17
Juego de manguera	6	Lista de partes del motor	18
Otros	6	Garantía	19
Montaje	7	Calificaciones de garantía	19
Retire el bomba semirresidual de		Garantía de reparación/reemplazo	19
la caja de embalaje	7	No devuelva la unidad al local de compra	19
Instale el juego de ruedas	7	Exclusiones de la garantía	19
Instale la pata de apoyo	7	Desgaste normal	19
Conecte el mango	7	Instalación, uso y mantenimiento	19
Agregue aceite al motor	8	Otras exclusiones	19
Agregue combustible	8	Límites de la garantía implícita y daños	
Operación	9	consecuentes	19
Ubicación de la bomba semirresidual	9	Información de contacto	19
Conexión del juego de mangueras	9	Dirección	19
Arranque del motor	10	Servicio al cliente	19
Stopping the Engine	10	Servicio técnico	19
Mantenimiento y Almacenamiento	11	Garantía para el sistema de	
Mantenimiento del motor	11	control de emisiones	20
Aceite	11		
Bujías	11		
Filtro de aire	11		
Limpieza	12		
Ajustes	12		
Programa de mantenimiento	12		
Almacenamiento	12		
Almacenamiento del motor	12		
Almacenamiento de la bomba semirresidual	12		

INTRODUCCIÓN

Introducción

Felicitaciones por la compra de una bomba semirresidual de Champion Power Equipment. CPE diseña y fabrica bomba semirresidual basándose en especificaciones estrictas. Con el uso y mantenimiento debidos, esta bomba semirresidual le brindará años de servicio satisfactorio.

Bomba semirresidual

Esta unidad es una bomba semirresidual basada en impulsor y accionada por motor de gasolina. Está diseñada para bombear exclusivamente agua clara.

Accesorios

Champion Power Equipment fabrica y vende accesorios diseñados para que usted aproveche al máximo su compra. Para averiguar más sobre nuestras cubiertas, cables eléctricos y juegos para tormentas, visite nuestro sitio web en:

→ www.championpowerequipment.com

Este folleto

Se han hecho todos los esfuerzos para garantizar la exactitud e integridad de la información contenida en este manual. Nos reservamos el derecho de cambiar, alterar y/o mejorar el producto y este documento en cualquier momento sin previo aviso.

Anote los números de modelo y serie así como la fecha y lugar de compra para fines de referencia futura. Tenga esta información a mano cuando solicite partes y al hacer averiguaciones técnicas y de garantía.

Servicio Técnico de Champion Power Equipment	
1-877-338-0999	
Número de modelo	
65525	
Número de serie	
Fecha de compra	
Lugar de compra	
<p>Para Tipo de Aceite, vea sección "Agregue aceite al motor". Para Tipo de Combustible, vea sección "Agregue combustible".</p>	

Este manual usa los siguientes símbolos para diferenciar los distintos tipos de información. El símbolo de seguridad se usa con una palabra clave para alertarle de peligros potenciales al operar y poseer el equipo de energía. Obedezca todos los mensajes de seguridad para evitar o reducir el riesgo de lesiones graves o letales.

 **PELIGRO**

PELIGRO indica una situación inminentemente peligrosa que, de no evitarse, **provocará** lesiones grave o letales.

 **ADVERTENCIA**

ADVERTENCIA indica una situación potencialmente peligrosa que, de no evitarse, **podría** provocar lesiones graves o letales.

 **PRECAUCIÓN**

PRECAUCIÓN indica una situación potencialmente peligrosa que, de no evitarse, **puede** provocar lesiones leves o moderadas.

PRECAUCIÓN

PRECAUCIÓN se usa sin el símbolo de alerta para indicar una situación potencialmente peligrosa que, de no evitarse, **puede** causar daños materiales.

 **NOTA**

Si tiene dudas sobre su bomba semirresidual, podemos asesorarlo. Llame a nuestra línea de ayuda al **1-877-338-0999**

REGLAS DE SEGURIDAD

ADVERTENCIA

Lea completamente este manual antes de operar el bomba semirresidual. El no seguir las instrucciones podría causar lesiones graves o letales.

PELIGRO

NO bombee gasolina, mezclas de aceite y combustible, detergentes, ácidos, sustancias químicas, bebidas, pesticidas, fertilizantes ni ningún otro tipo de líquido inflamable o corrosivo.

El bombear líquidos volátiles puede causar una explosión incendio. Estos líquidos corroerán la bomba anulando la garantía.

ADVERTENCIA

El escape del motor de este producto contiene sustancias químicas que en el Estado de California se ha determinado que producen cáncer, defectos de nacimiento u otros daños en el sistema reproductor.

PELIGRO

El escape del motor contiene monóxido de carbono, un gas venenoso incoloro e inodoro. El respirar monóxido de carbono causará náusea, mareo, desmayos o la muerte.

Sólo opere la bomba semirresidual a la intemperie en un área bien ventilada NO opere la bomba semirresidual dentro de ningún inmueble, armario ni compartimiento.

NO permita que las emanaciones del escape ingresen a una zona con poco espacio por las ventanas, puertas, orificios de ventilación u otras aberturas.

PELIGRO

Las partes giratorias pueden enredarse en las manos, pies, pelo, ropa o accesorios, lo cual podría causar amputaciones traumáticas o lesiones graves.

Mantenga las manos y pies lejos de las partes móviles. Amárrese el pelo y quítese las joyas. Opere el equipo con las protecciones en su lugar. NO use ropa holgada, cordones colgantes ni elementos que pudieran quedar atrapados.

PELIGRO

La bomba semirresidual genera una fuerza muy potente.

NO mueva la bomba cuando esté en uso. NO use mangueras ni conectores desgastados, dañados ni raídos. NO permita que niños ni personas no calificadas operen ni le den servicio a la bomba.

ADVERTENCIA

NO sumerja esta unidad en agua.

ADVERTENCIA

Las chispas pueden causar incendio o descargas eléctricas.

Al dar servicio al bomba semirresidual:

Desconecte el alambre de la bujía y colóquelo donde no haga contacto con ésta. NO revise si hay chispa con la bujía retirada. Use probadores de chispas aprobados solamente.

⚠ PELIGRO

El combustible y sus vapores son altamente inflamables y extremadamente explosivos. El fuego o una explosión puede causar quemaduras graves o letales. El arranque accidental puede causar enredos, amputaciones traumáticas o laceraciones.

Al agregar o eliminar combustible:

Apague la bomba semirresidual y deje que se enfríe al menos dos minutos antes de retirar la tapa del tanque de combustible. Afloje lentamente la tapa para liberar la presión en el tanque. Llene o drene el combustible a la intemperie solamente y en una zona bien ventilada. NO rebose el tanque de combustible. Siempre mantenga el combustible lejos de chispas, llamas expuestas, luces piloto, calor y otras fuentes de encendido. NO encienda ni fume cigarrillos.

Al arrancar la bomba semirresidual:

NO intente arrancar una bomba semirresidual dañado. Cerciórese de que la tapa de la gasolina, el filtro de aire, la bujía, las líneas de combustible y el sistema de escape estén correctamente instalados. Deje que el combustible derramado se evapore totalmente antes de arrancar el motor. Cerciórese de que la bomba semirresidual descansa nivelado en el suelo.

Al operar la bomba semirresidual:

NO mueva ni incline la bomba semirresidual durante la operación. NO incline la bomba semirresidual ni permita que el combustible o el aceite se derramen.

Al transportar o dar servicio la bomba semirresidual:

Cerciórese de que la válvula de corte de combustible esté en la posición de cierre y el tanque de combustible este vacío. Desconecte el alambre de la bujía.

Al guardar la bomba semirresidual:

Guárdelo lejos de chispas, llamas expuestas, luces piloto, calor y otras fuentes de encendido.

⚠ ADVERTENCIA

El agua bombeada por esta unidad no debe usarse como agua potable.

⚠ ADVERTENCIA

NO bombee agua salada, fango, aguas servidas, agua de mar, ni ningún otro tipo de agua que contenga material sólido que exceda los 3/4" (1.9 cm) de diámetro.

⚠ ADVERTENCIA

La retracción rápida del cable del arrancador tirará la mano y el brazo hacia el motor más rápido de lo que usted se imagina.

El arranque accidental puede causar enredos, amputaciones traumáticas o laceraciones.

Ello podría causar fracturas óseas, magulladuras o torceduras.

Al arrancar el motor, tire lentamente del cable del arrancador hasta sentir resistencia, luego jálalo rápidamente para evitar contragolpes.

⚠ PRECAUCIÓN

El exceder las especificaciones de altura máxima de la bomba semirresidual puede dañar la unidad y/o los juegos de mangueras conectados a la misma.

NO modifique en modo alguno la bomba. NO intente exceder el flujo nominal. Tratar de aumentar el flujo puede dañar la unidad y/o disminuir su vida útil.

⚠ PRECAUCIÓN

El trato o uso indebidos de la bomba semirresidual puede dañarlo, disminuir su vida útil y anular la garantía.

Sólo use la bomba semirresidual para las tareas para las cuales está diseñado. Opérela en superficies niveladas solamente. NO esponga la bomba semirresidual a condiciones de humedad, polvo o suciedad excesivos.

NO permita que ningún material bloquee las ranuras de ventilación.

NO use la bomba semirresidual si:

- El equipo emite chispas, humo o llamas
- El equipo vibra de manera excesiva

CONTROLES Y CARACTERÍSTICAS

Lea el manual del propietario antes de operar la bomba semirresidual. Familiarícese con la ubicación y función de los controles y características. Conserve este manual como referencia para el futuro.

Bomba semirresidual

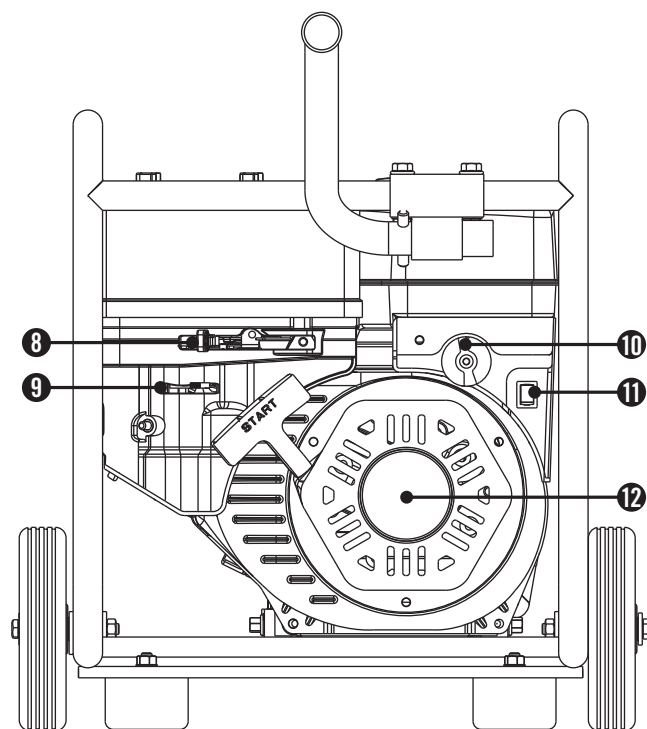
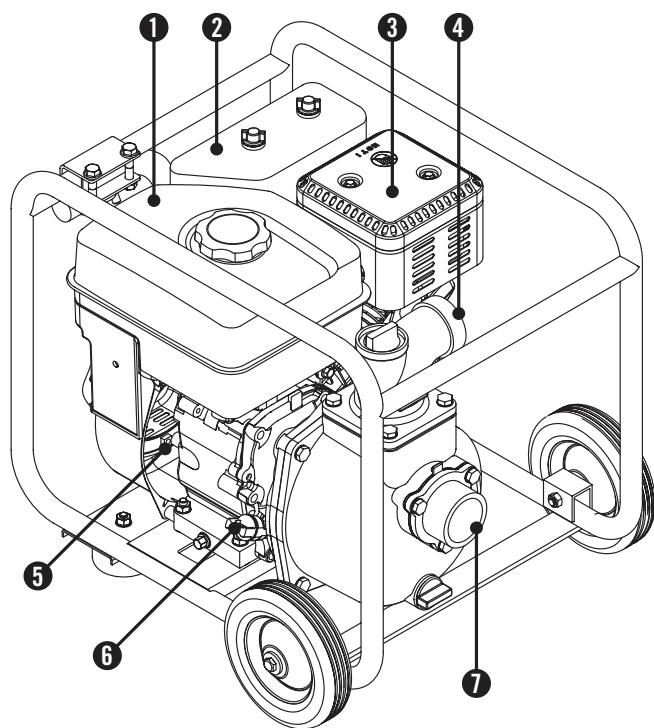

- (1) **Tanque de combustible** – Tanque con capacidad de 1,06 galones (4 L).
- (2) **Limpiador de aire** – Protege el motor filtrando el polvo y las impurezas provenientes de la entrada de aire.
- (3) **Silenciador**
- (4) **2" Salida** – 2" Conectar de la salida NPT.
- (5) **Sensor de aceite bajo** - Detecta el nivel del aceite y apaga el motor si el nivel está demasiado bajo.
- (6) **Tapa de llenado de aceite** – Revisa y llena el nivel del aceite del motor.
- (7) **2" Entrada** – 2" Conectar de la entrada NPT.

- (8) **Acelerador** – Controla la velocidad.
- (9) **Estrangulador** – Se usa para arrancar el motor.
- (10) **Palanca de combustible**
- (11) **Interruptor del motor** – Se usa para arrancar el motor
- (12) **Arrancado de retroceso** – Se usa para poner en marcha el motor.

Partes incluidas

Su bomba semirresidual modelo 65525 se despacha con las siguientes partes:

Juego de ruedas

- 6" Rueda 2
- Monturas antivibración 2
- Manguito 2
- Mango 1
- Perno (M8x75 para la rueda) 2
- Perno (M8x45 para el mango) 2
- Perno (M8x25 para las monturas antivibración) 2
- Tuerca (M8) 2
- Arandela Plana 8 mm 2
- Tuerca (M8) 4

Juego de manguera

- Manguera de succión, 12' 1
- Manguera de espiga, 20' 1
- Cinta de teflóns 1
- Abrazadera 3
- Adaptador 2
- Junta (plastic) 2
- Junta de manguera 2
- Coladera 1
- Acoplador 1

Otros

- Embudo para aceite 1
- Llave de bujías 1

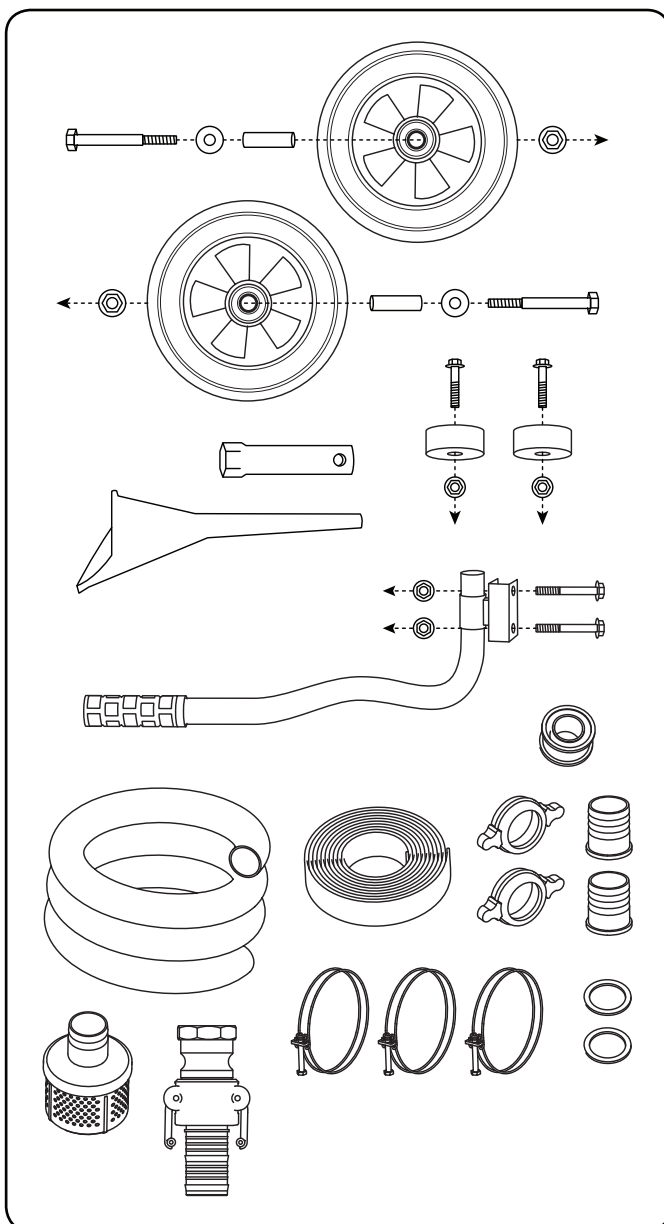

MONTAJE

Su bomba semirresidual requiere un poco de montaje. Esta unidad se despacha de fábrica sin aceite. Antes de operarlo se le debe dar servicio agregándole combustible y aceite.

Si tiene dudas acerca del montaje del bomba semirresidual, llame a nuestra línea de ayuda al 1-877-338-0999.

Tenga a mano su número de serie y modelo.

Retire el bomba semirresidual de la caja de embalaje

1. Coloque la caja de embalaje en una superficie sólida y plana.
2. Retire todo lo que viene en la caja excepto la bomba semirresidual.
3. Corte cuidadosamente cada esquina de la caja de arriba a abajo. Doble cada lado a ras del suelo a fin de formar una superficie.

Instale el juego de ruedas

⚠ PRECAUCIÓN

El juego de ruedas no está diseñado para usarse en la vía pública.

Necesitará las siguientes herramientas para instalar las ruedas:

- Llave de 12 mm O llave ajustable (no incluido)
- Llave de tubo con dado de 12 mm Alicates (no incluido)

1. Pase el perno M8x75 por la arandela, el manguito y la rueda.
2. Pase el perno por el punto de montaje en el bastidor.
3. Afiáncele firmemente con la tuerca 8mm.
4. Repita los pasos 1-3 para fijar la segunda rueda.

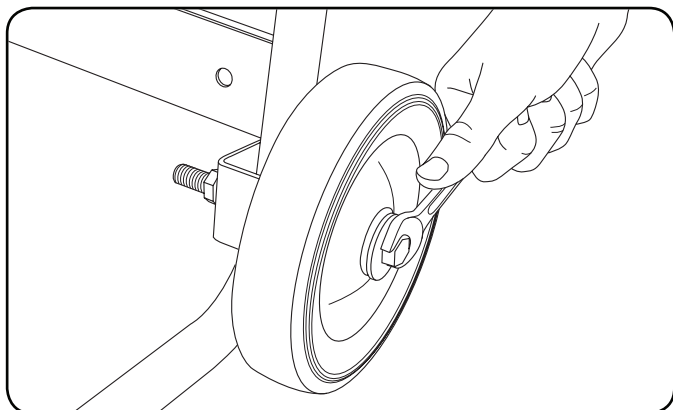

Instale la pata de apoyo

1. Fije el montante de caucho antivibración en la pata de apoyo con un tornillo de casquete (M8x25) y una contratuerca (M8).
2. Fije la pata de apoyo en el bastidor del generador con los tornillos de casquete (M8x16) y las contratuercas (M8).
3. Incline levemente el generador de modo que descance sobre las ruedas y la pata de apoyo.

Conecte el mango

1. Coloque el mango sobre el canal de montaje en el bastidor.
2. Afiance el mango al bastidor con los dos pernos para mango.
3. Coloque una contratuerca (M8) en el extremo de cada perno y afiáncela firmemente. NO apriete excesivamente las contratuercas.

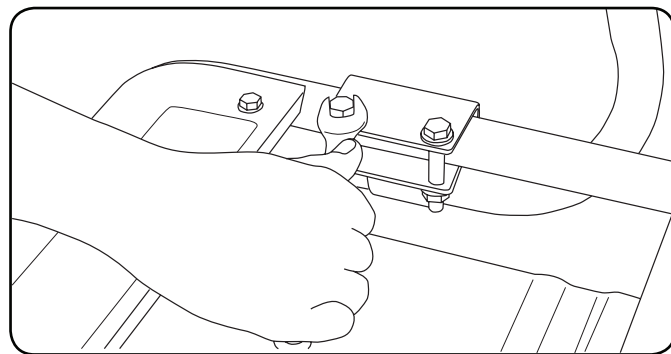

Agregue aceite al motor

! PRECAUCIÓN

NO trate de encender o arrancar el motor sin antes haberlo llenado correctamente con el tipo y cantidad de aceite recomendados. Si el bomba semirresidual resulta dañado por no acatar estas instrucciones se anulará la garantía.

! NOTA

El tipo de aceite recomendado es 10W-30 de 4-tiempos de aceite del automóvil. Por favor, consulte el apartado "Especificaciones" para obtener más información sobre los tipos de aceite.

1. Placa el motor en una superficie plana y nivelada.
2. Retire la tapa de llenado/varilla indicadora de aceite para agregar el aceite.
3. Agregue 0,63 cuartos de galón (0,6 L) de aceite y vuelva a colocar la tapa de llenado/varilla indicadora de aceite.
4. Revise diariamente el nivel del aceite y agregue según sea necesario.

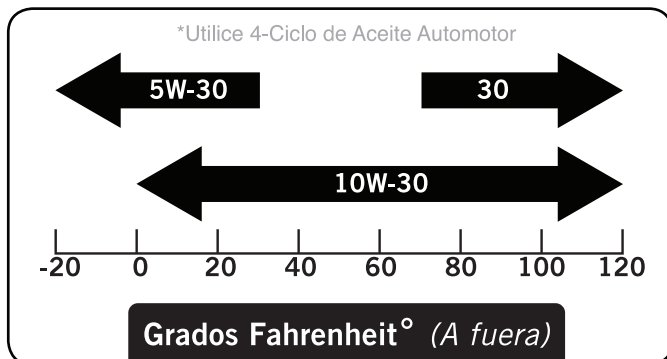

! PRECAUCIÓN

El motor viene equipado con una válvula de corte y se detendrá cuando el nivel del aceite en el cigüeñal esté por debajo del valor umbral.

! NOTA

Revise el aceite durante el período de rodaje. En la sección Mantenimiento encontrará los intervalos de servicio recomendados.

Agregue combustible

1. Usar combustible normal sin plomo limpio y nuevo de al menos 85 octanos.
2. NO mezcle aceite con combustible.
3. Limpie la zona alrededor de la tapa del tanque de combustible.
4. Retire la tapa del tanque.
5. Agregue lentamente el combustible en el tanque. NO lo rebose. Deje un espacio de aproximadamente $\frac{1}{4}$ de pulgada para la expansión del combustible.
6. Atornille la tapa del tanque y limpie con un paño todo el combustible derramado.

! PRECAUCIÓN

Use gasolina normal sin plomo de 85 octanos como mínimo.

No mezcle el aceite con la gasolina. Llene el tanque hasta aproximadamente $\frac{1}{4}$ de pulgada por debajo de la parte superior del mismo para permitir la expansión del combustible.

NO llene el tanque de combustible en interiores.

NO llene el tanque de combustible cuando el motor esté funcionando o esté caliente.

NO rebose el tanque de combustible.

NO encienda ni fume cigarrillos al llenar el tanque de combustible.

OPERACIÓN

Ubicación de la bomba semirresidual

Coloque el bomba semirresidual en un área bien ventilada. NO coloque el bomba semirresidual cerca de orificios de ventilación o entradas donde las emanaciones del escape pudieran ingresar a zonas ocupadas o con poco espacio. Considere cuidadosamente las corrientes de viento y aire al ubicar el bomba semirresidual.

Este bomba debe mantenerse a por lo menos cinco pies de todo material combustible. Deje al menos tres pies de espacio libre en todos los lados para permitir el enfriamiento, mantenimiento y servicio adecuados. Cerciérese de que el bomba semirresidual esté en una superficie plana y nivelada. La bomba debe situarse cerca del nivel del agua para garantizar su máximo rendimiento.

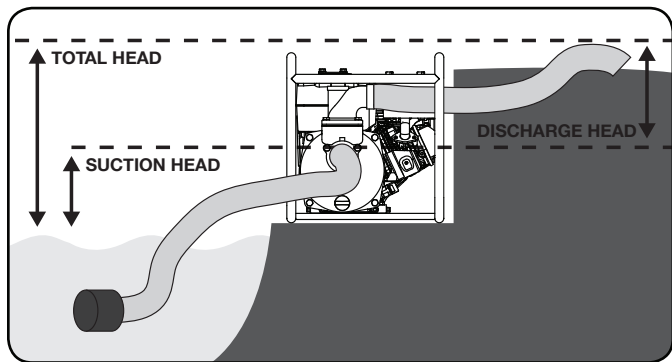

Pump output will be affected by the type, length, and size of the suction and discharge hoses. The pumping height, also known as the total head, is the distance from the water level to the point of discharge. As this distance increases, pump output decreases. The discharge capacity is greater than the suction capacity. Therefore, it is important that the suction head is less than the discharge head.

The time required to draw water from the source to the pump (self-priming time) can be decreased by minimizing the suction head.

Conexión del juego de mangueras

NOTA

Tanto la toma de entrada como la de descarga miden 2 pulg. NPT. Cerciérese de usar conectores roscados de 2 pulg. NPT para la manguera de aspiración y descarga.

1. Empalme y rosque el conector de gancho en la brida.

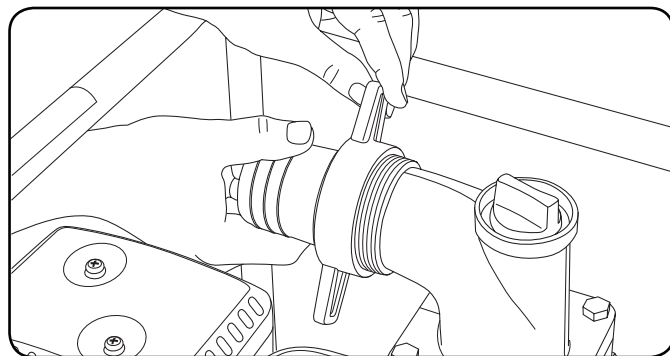

2. Deslice la manguera de salida flexible sobre el conector y afiánzela con la abrazadera de la misma.

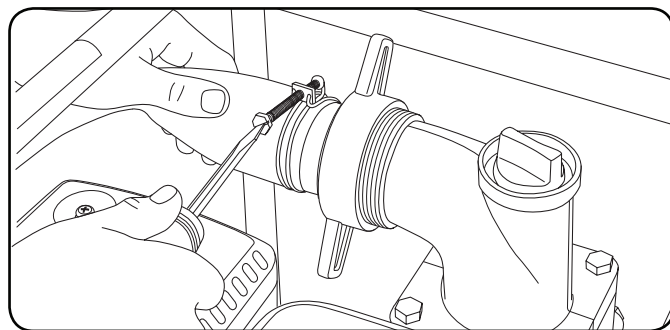

3. Inserte el acoplador en la manguera rígida de succión.

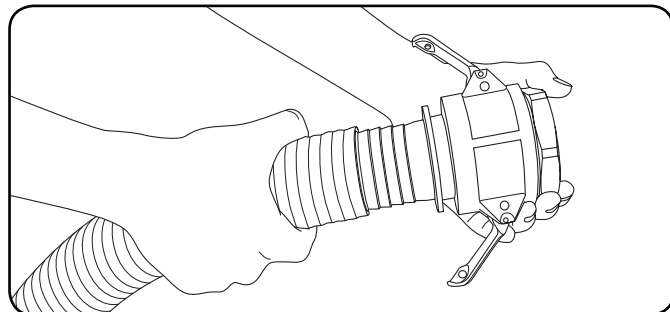

4. Sujete el acoplador a la manguera de succión con la abrazadera.

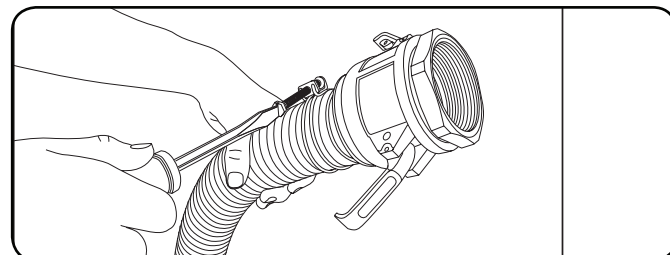

Connecting a Host Kit Cont'd.

- Envuelva la entrada de 2" NPT en sentido horario con la cinta de teflón que se proporciona. Rosque cuidadosamente el conector macho en la toma de entrada.

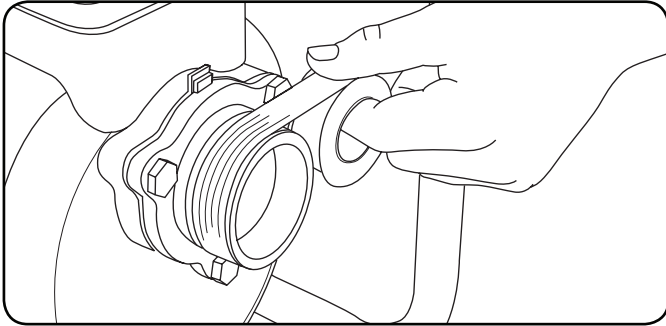

- Una el acoplador rápido con el acoplador macho y asegúrelo con el candado de leva.

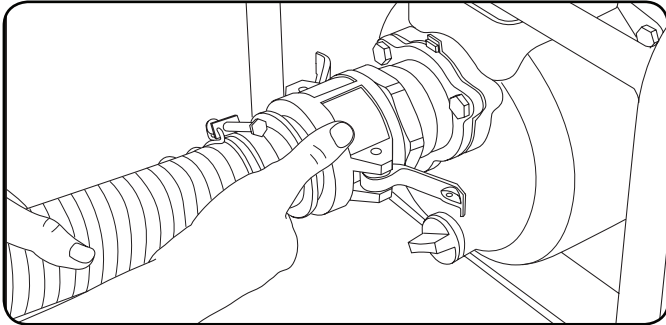

- Una la coladera a la manguera de succión y asegúrela con la abrazadera.

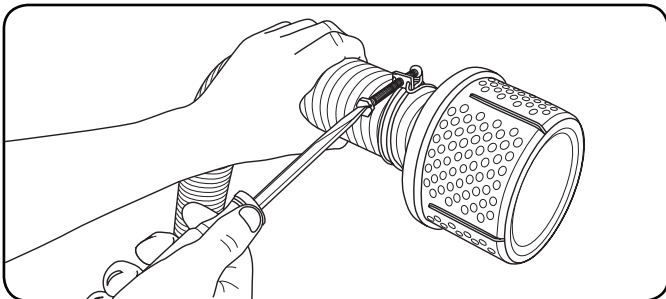

- Remueva la tapa del compartimiento de la bomba y llene el compartimiento totalmente de agua limpia. Apriete la tapa.

⚠ ADVERTENCIA

DO NOT run the pump dry.

Running the pump dry can destroy the pump seals and will void the warranty. If the pump was running while dry, stop the engine and allow it to cool thoroughly before filling the chamber with water.

Arranque del motor

- Cerciórese de que el motor esté en una superficie plana y nivelada.
- Coloque el interruptor del motor (A) en la posición de encendido "ON".
- Gire la palanca del combustible (B) a la posición de difusión "ON".
- Mueva la palanca del obturador (C) hasta la posición de difusión "Choke".
- Tire lentamente el cable del arrancador hasta sentir resistencia, luego jálalo rápidamente
- A medida que el motor se calienta, mueva la palanca del obturador (C) hacia la posición de funcionamiento "Run".
- Mueva la palanca del acelerador (D) hasta la posición de apertura "Fast".



NOTA

If the engine starts but does not run make certain that the semi-trash pump is on a flat, level surface. The engine is equipped with a low oil sensor that will prevent the engine from running when the oil level falls below a critical threshold.

Pump performance can be adjusted using the throttle. To decrease pump output, slide the throttle to the right. To increase it, slide the throttle to the left.

Stopping the Engine

- Turn the ignition switch to the "Off" position.
- Rotate the fuel valve to the "Off" position.
- Allow the engine to cool thoroughly. Remove the cap from the cooling pump chamber and allow it drain completely.

MANTENIMIENTO Y ALMACENAMIENTO

El propietario/operador debe realizar todo el mantenimiento periódico.

⚠️ ADVERTENCIA

Nunca opere una bomba semirresidual dañada o defectuosa.

⚠️ ADVERTENCIA

El mantenimiento incorrecto anulará la garantía.

🗨️ NOTA

El mantenimiento, reemplazo o reparación del sistema del control de emisión puede realizarse por cualquier persona o en un establecimiento de reparación de motores.

Complete oportunamente todo el mantenimiento programado. Corrija todos los problemas antes de operar el motor.

🗨️ NOTA

Para obtener asistencia de servicio o repuestos, llame a nuestra línea de ayuda al **1-877-338-0999**

Mantenimiento del motor

Para evitar arranques accidentales, retire y ponga a tierra el alambre de la bujía antes de realizar cualquier tipo de servicio.

Aceite

Cambie el aceite cuando el motor esté tibio. Consulte las especificaciones de aceite para seleccionar el aceite adecuado según su entorno de operación.

1. Retire el tapón de drenaje de aceite con un dado de 12 mm y una extensión.
2. Deje que el aceite se drene completamente.
3. Vuelva a colocar el tapón.
4. Retire la tapa de llenado/varilla indicadora de aceite para agregar el aceite.
5. Agregue 0,6 litros (0,63 ct. gal.) de aceite y vuelva a colocar la tapa de llenado/varilla indicadora de aceite.
6. Deseche el aceite usado en una planta aprobada para el tratamiento de desechos.management facility.

Aceite Continuación

🗨️ NOTA

Una vez que el petróleo ha sido añadido al motor, el nivel de aceite debe ser de 1-2 hilos por debajo del orificio de llenado. Si se usa la varilla para comprobar el nivel de aceite, NO tornillo de la varilla de medición durante la comprobación.

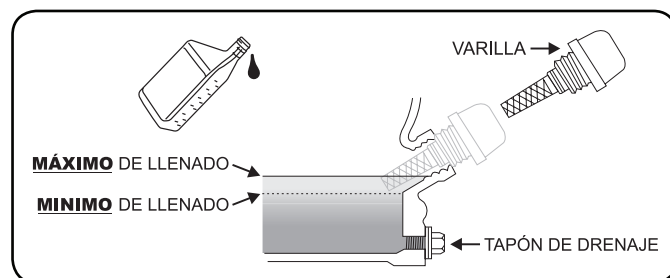

Bujías

1. Retire de la bujía el cable de la misma.
2. Use la herramienta para bujías que viene con el bomba semirresidual para retirarla.
3. Revise el electrodo en la bujía. Debe estar limpio y no desgastado para producir la chispa de encendido.
4. Cerciórese de que la abertura de la bujía sea de 0,7 - 0,8mm (0,028 - 0,031 pulg.).

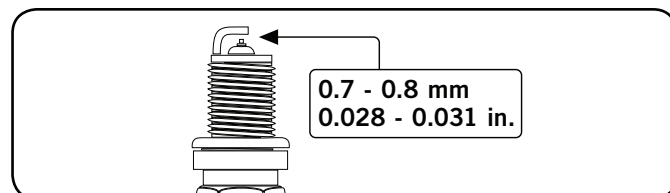

5. Al reemplazarla, consulte la tabla de recomendaciones sobre bujías.
6. Atornille cuidadosamente la bujía en el motor.
7. Use la herramienta para bujías a fin de instalarla firmemente.
8. Conecte el alambre de la bujía en la misma.

Filtro de aire

1. Retire la cubierta a presión que sujeta el filtro de aire al conjunto.
2. Retire el elemento de espuma.
3. Lávelo con detergente líquido y agua. Estrújelo totalmente en un paño limpio hasta secarlo.
4. Satúrelo con aceite de motor limpio.
5. Estrújelo en un paño absorbente limpio para eliminar el exceso de aceite.
6. Coloque el filtro en el conjunto.
7. Vuelva a colocar la tapa del filtro y encájela en su lugar.

Limpieza

! PRECAUCIÓN

NO rocíe el motor con agua.

El agua puede contaminar el sistema de combustible.

Use un paño húmedo para limpiar las superficies exteriores del motor. Use un cepillo de cerdas suaves para eliminar la suciedad y el aceite.

Use un compresor de aire (25 PSI) para despejar la suciedad y los desechos del motor.

Ajustes

La mezcla de aire-combustible no es ajustable. El alterar el limitador puede dañar el bomba semirresidual y los dispositivos eléctricos y anulará la garantía. CPE le recomienda que se comunique con la línea de servicio llamando al **1-877-338-0999** para satisfacer todas sus demás necesidades de servicio y ajustes.

Programa de mantenimiento

Siga los intervalos de servicio indicados en el siguiente programa. Dé servicio al bomba semirresidual más frecuentemente cuando lo opere en condiciones adversas. Comuníquese con nuestra línea de ayuda llamando al **1-877-338-0999** para ubicar al proveedor de servicio más cercano certificado por Champion Power Equipment a fin de satisfacer sus necesidades de mantenimiento para el bomba semirresidual o el motor.

Cada 8 horas o diariamente	
	Revise el nivel del aceite
	Limpie alrededor de la entrada de aire y el silenciador
Primeras 5 horas	
	Cambie el aceite
Cada 50 horas o cada estación	
	Limpie el filtro
	Cambie el aceite si está operando bajo cargas pesadas o en entornos calientes
Cada 100 horas o cada estación	
	Cambie el aceite
	Limpie/ajuste la bujía
	Revise/ajuste el espacio de la válvula *
	Limpie el parachispas
	Limpie el tanque de combustible y el filtro *
Cada 3 años	
	Reemplace la línea de combustible

*Debe ser llevado a cabo por propietarios con conocimiento o experiencia, o bien un proveedor de servicio certificado por Champion Power Equipment

Almacenamiento

Siga estas pautas para el almacenamiento por tiempo prolongado.

Almacenamiento del motor

1. Deje que el motor se enfríe completamente antes de guardarlo.
2. Deje que el motor se enfríe completamente antes de guardarlo.
3. Drene completamente el combustible de la línea de combustible y el carburador para que no se forme resina.
4. Agregue un estabilizador dentro del tanque de combustible.
5. Cambie el aceite.
6. Retire la bujía y vierta en el cilindro aproximadamente ½ onza de aceite. Encienda el motor lentamente para distribuir el aceite y lubricar el cilindro.
7. Vuelva a colocar la bujía.

Almacenamiento de la bomba semirresidual

1. Deje que la bomba semirresidual se enfríe completamente antes de guardarlo.
2. Apague el suministro de combustible en la válvula de combustible.
3. Retire el tapón de drenaje roscado inferior de la cámara de enfriamiento de la bomba y deje que ésta se drene completamente.
4. Limpie la bomba semirresidual siguiendo las instrucciones de la sección "Mantenimiento".
5. Una vez que la bomba este seca, rocíe WD-40 o un producto similar dentro de la bomba y a través de todos los puntos de rodaje y drenaje.
6. Guárdela en un lugar limpio y seco, lejos de la luz directa del sol.

SOLUCIÓN DE PROBLEMAS

Problema	Causa	Solución
La bomba semirresidual no arranca	Sin combustible	Agregue combustible
	Bujía defectuosa	Reemplácela
La bomba semirresidual no arranca; pero funciona bruscamente	Nivel de aceite bajo	Llene el cigüeñal hasta el nivel correcto; coloque el bomba semirresidual en una superficie plana y nivelada
	Estrangulador en posición incorrecta	Ajústelo
	Alambre de la bujía suelto	Conéctelo a la bujía
El motor se apaga durante la operación	Sin combustible	Llene el tanque
	Nivel de aceite bajo	Llene el cigüeñal hasta el nivel correcto; coloque el bomba semirresidual en una superficie plana y nivelada
La bomba semirresidual se sobrecalienta o rinde en forma deficiente	Colador o manguera obstruidos	Elimine la suciedad del colador o la manguera
	Bomba sin cebar	Vuelva a cebar la bomba
	Manguera de aspiración fuera del agua	Coloque la manguera de aspiración debajo de la superficie del agua
	Límite de altura excedido	Reubique la bomba de modo que la altura de aspiración sea menor que la altura de descarga (máximo de 98 pies [30 metros])
	Fuga de aire	Apriete los conectores y abrazaderas o reemplace la empaquetadura del sello

For further technical support:

Technical Service

Mon – Fri 8:30 AM – 5:00 PM (PST/PDT)

Toll Free: 1-877-338-0999

tech@championpowerequipment.com

Especificaciones del motor

- Motor 163 cc OHV CPE

Especificaciones de la bomba semirresidual

- Diámetro de la entrada 2 pulgadas NPT
- Diámetro de la salida 2 pulgadas NPT
- Capacidad de combustible 4 L (1,06 galones)
- Altura máxima 30 m (98 pies)
- Altura de aspiración 8 m (26 pies)
- Volumen de producción máx. 158 gal/min (598 L/min)
- Residuo sólido máx. 1,9 cm diameter ($\frac{3}{4}$ "
- Peso bruto 37 kg (81,4 lbs.)
- Peso neto 34 kg (74,8 lbs.)
- Altura 46,3 cm (18,2 in.)
- Ancho 47,66 cm (18,7 in.)
- Largo 51,2 cm (20,2 in.)

Combustible

La capacidad de combustible es de 4 litros (1,06 galones). Use gasolina normal sin plomo de 85 octanos como mínimo y un contenido de etanol de menos de 10% en volumen.

Aceite

Use aceite de automoción 4-tiempos.
La capacidad del aceite es de 0,6 litros (0,63 ct. gal.).
Consulte la tabla siguiente para los tipos de aceite recomendado para su uso en el bomba semirresidual.

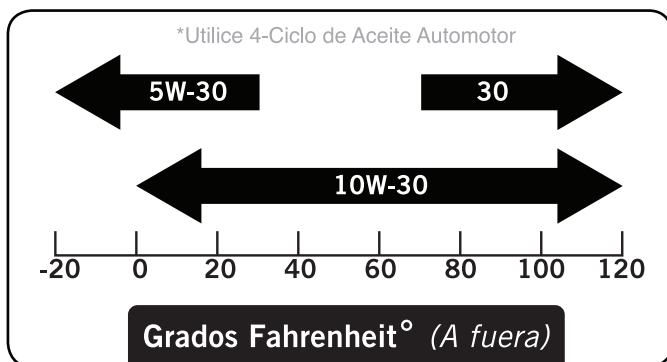

Bujías

Su motor de bomba viene equipado con una bujía de $\frac{3}{4}$ " de largo alcance (19 mm):

- **NGK BR6ES or equivalent**

Cerciórese de que la abertura de la bujía sea de 0,7 – 0,8mm (0,028 – 0,031 pulg.).

Espacio de la válvula

- Entrada de 0,13 – 0,17mm (0,005 – 0,007 pulg.)
Salida de 0,18 – 0,22mm (0,007 – 0,009 pulg.)

ESPECIFICACIONES

Diagrama de partes

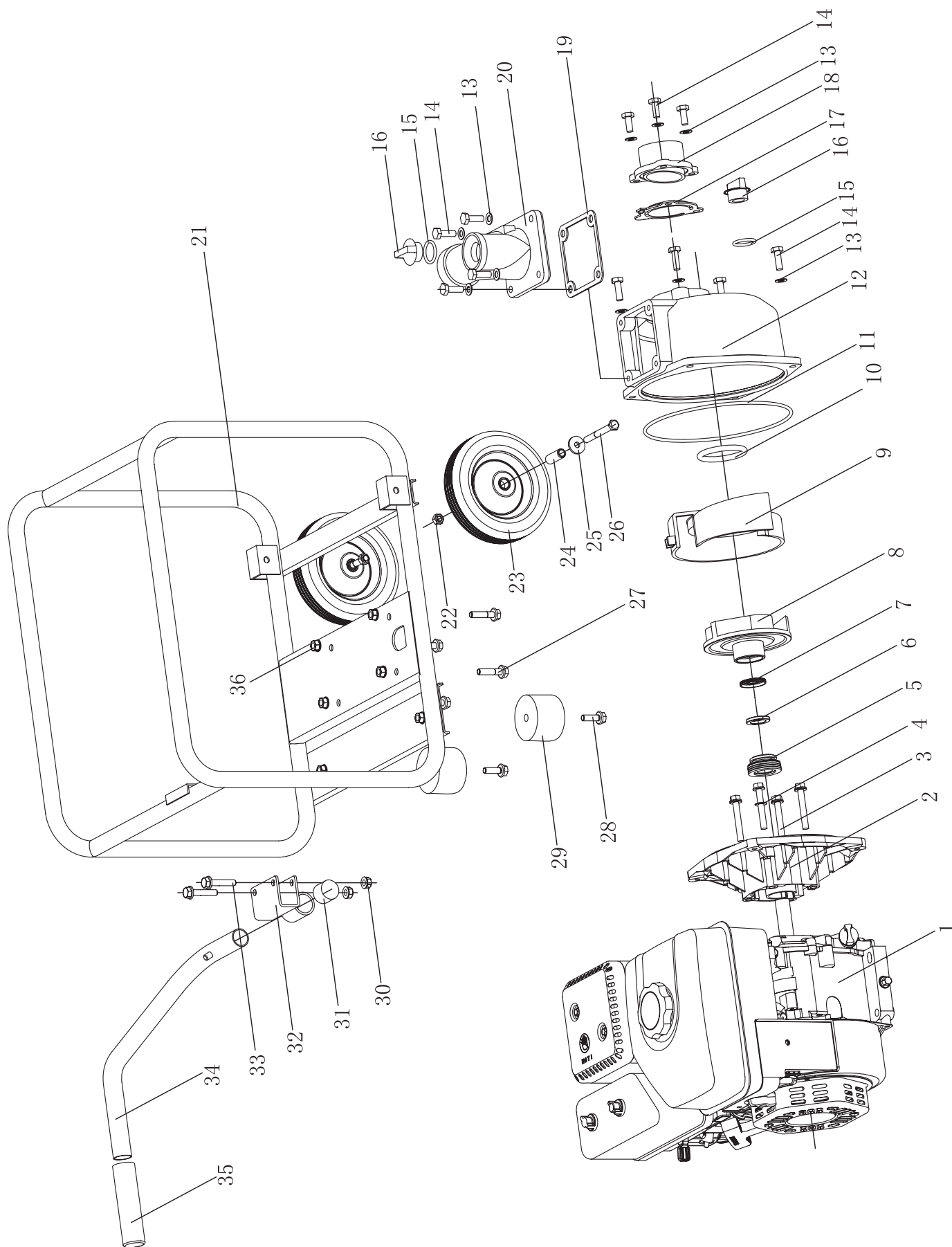

#	Numero de parte	Descripción	Ctd
1	168F-G10	Motor	1
2	WP-20-1000500	Cuerpo de la bomba	1
3	GB5789 M8x55	Perno M8x55	4
4	WP-20-1000005	Lavadora	4
5	WP-20-1000510	La cubierta del anillo de desgaste	1
6	WP-20-1000402	Anillo de desgaste del impulsor	1
7	WP-20-1000403	Sellos del impulsor	1
8	WP-20-1000401	Impulsor	1
9	WP-20-1000302	Espiral caso	1
10	GB3452.1 53x7	O anillo (53x7)	1
11	GB3452.1 196x4	O anillo (196x4)	1
12	WP-20-1000200	Tapa de la bomba	1
13	GB97.1 8	Embalaje 8	11
14	GB5783 M8x20	Perno de la brida M8x20	7
15	GB3452.1 23.6x3.55	O anillo (23.6X3.55)	2
16	WP-20-1000207	Enchufe	2
17	WP-20-1000209	Una forma de la válvula	1
18	WP-20-1000206-CPE	Brida (NPT)	1
19	WP-20-1000204	Sello de la empaquetadura	1
20	WP-20-1000203-CPE	Codo de tubo de aspiración (NPT)	1
21	WP20-03291000	Marco	1
22	GB6184 M8	Tuerca M8	2
23	ST168FD-1144053F	Rueda	2
24	WP20-03271202	Cojinete	2
25	GB96 8	Arandela 8	2
26	GB5782 M8x75	Brida perno M8x75	2
27	GB5789 M8x35	Perno de la brida M8x35	4
28	GB5789 M8x25	Perno de la brida M8x25	2
29	ST290QXG-2000003	Caucho	2
30	GB6177 M8	Tuerca M8	8
31	ST02FD-03143401	Tapa de la manija	1
32	ST02FD-03143402	Soporte de la manilla	1
33	GB5789 M8x45	Perno de la brida M8x45	2
34	WP20-03271101	Manejar	1
35	ST188FD-1741002-C	Empuñadura de barras	1
36	GB6187.1 M8	Tuerca M8	4

ESPECIFICACIONES

Diagrama de partes del motor

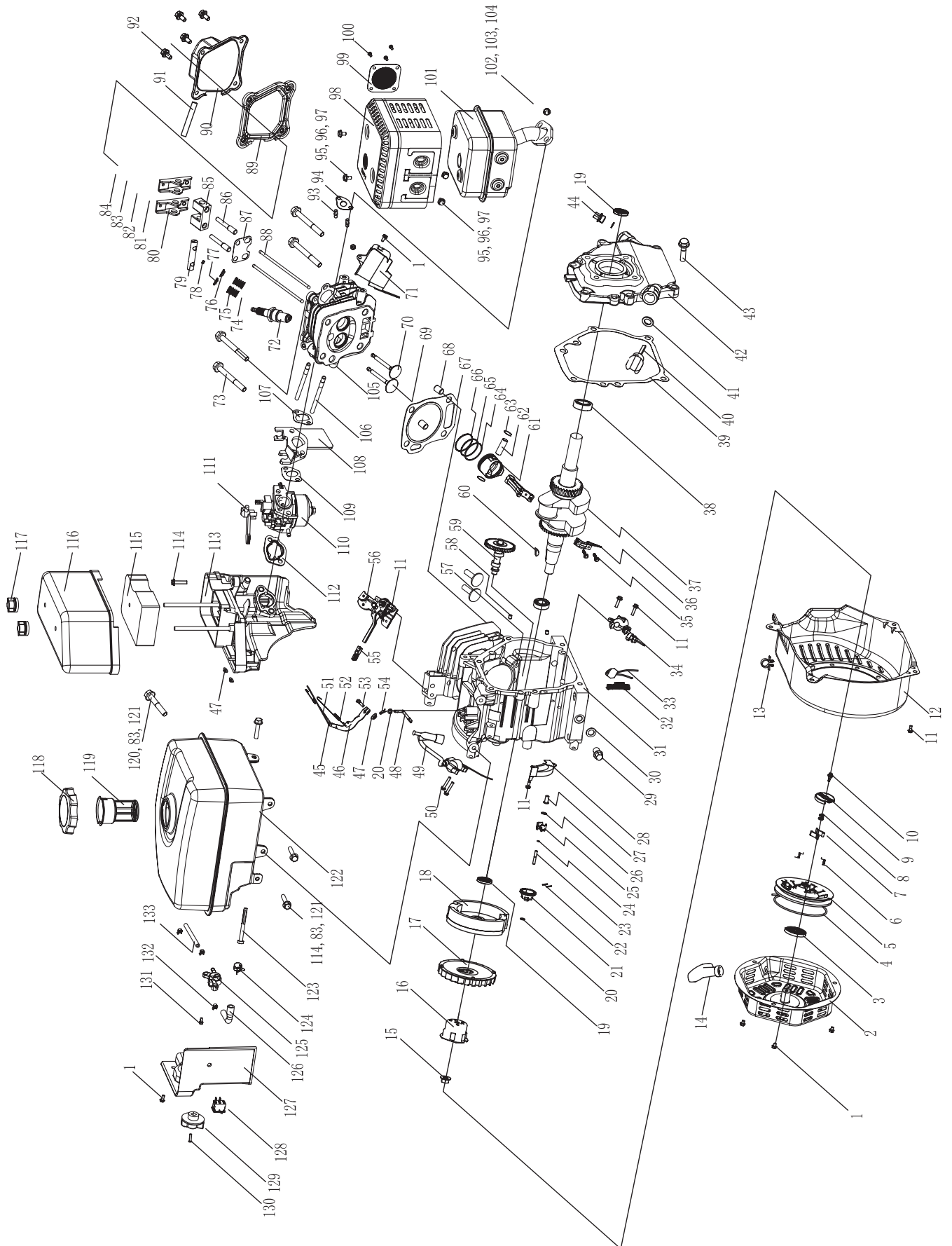

#	Numero de parte	Descripción	Ctd
1	GB5789--86-FB6-8	Brida perno M6x8	5
2	160.061100.32	Cubierta del arrancador de retroceso	1
3	ST160F--1061005	Resorte del arrancador de retroceso	1
4	ST160F--1061009	Cuerda de arranque	1
5	ST160F--1061001-A	Bobina de arranque de retroceso	1
6	ST188F-1060006	Resorte del trinquete	2
7	ST188F-1060005	Trinquete de arranque (de metal)	2
8	ST188F-1060004	Guía del muelle del trinquete	1
9	ST188F-1060003	Guía del trinquete	1
10	ST188F-1060002	Tornillo de ajuste	1
11	GB5789--86-FB6-12	Brida perno M6x12	11
12	ST168F--1080100-G	Cubierta del ventilador borrador	1
13	ST168F-1070008-G	Tubo de clip de 9,5	1
14	ST160F--1061200	Botón de arranque de retroceso	1
15	ST160F--1050010	Tuerca M14	1
16	ST160F--1060001	Inicio del cubo	1
17	ST168F--1080001	Ventilador de refrigeración	1
18	ST168F--1120100	Volante	1
19	ST168F--1030100	Aceite de foca	2
20	ST160F--1110108	Gobernador de la lavadora	2
21	ST160F--1110101	Gobernador titular de peso	1
22	ST160F--1110102	Gobernador peso pasador	2
23	ST160F--1110104	Gobernador del eje	1
24	ST160F--1110103	Gobernador clip titular	1
25	ST160F--1110107	Gobernador de peso	2
26	ST160F--1110106	Gobernador arandela del eje	1
27	ST160F--1110105	Gobernador de la cubierta	1
28	ST168F--1080200	Coloque el lado	1
29	ST160F--1030003	Perno de drenaje del enchufe	2
30	ST160F--1030004	Fuga de la arandela del perno	2
31	ST168F-1030012-G	Cárter del motor (para EE.UU.)	1
32	168.120700.00	Alambre de cambio, apagado	1
33	ST160F-1126000	Un borrador del diodo	1
34	ST160F-1127000-A	Conjunto del interruptor de nivel de aceite	1
35	GB5758 AM7x35	Perno de la brida	2
36	ST168F--1050100	Conectar un borrador varilla	1
37	ST168F-1050001-Q	Cigüeñal de un borrador	1
38	GB/T--276--94	Cojinete de bolas radiales 6205	2
39	ST168F-1030008-G	Caso en el embalaje (sin amianto)	1
40	ST160F--1030001-B	Montaje de la tapa de llenado de aceite	1
41	ST160F--1030002	La tapa de llenado de aceite envasado	2
42	ST168F-1030007-5/16-G	Tapa del cárter (para EE.UU.)	1
43	GB5789--86-FB8-32	Brida perno 8x32	6
44	ST160F--1030005-B	Tapa de llenado de aceite	1
45	ST168F--1110005	Resorte de retorno del acelerador	1
46	ST160F--1110003	Gobernador del brazo	1
47	GB6177--86-N6	Tuerca M6	3
48	ST160F--1110001	Gobernador del eje del brazo	1
49	ST160F-1123000-G	De encendido	1
50	GB5789--86-FB6-25	Brida perno de 6x25	2
51	ST168F--1110006	Gobernador de la barra	1
52	ST168F--1110007	Gobernador de la primavera	1
53	ST160F--1110004	Gobernador del perno del brazo	1
54	ST160F--1110008	Perno de cerradura	1
55	168.111008.01	Vaina, mango	1
56	168.111000.30	El control conjunto	1
57	ST168F--1040013	Levantador de la válvula	2
58	ST168F-1030015-G	Perno de 9x14	2
59	ST168F--1041000	Montaje del árbol de levas	1
60	4X7.5X19-GB1099-79	Clave	1
61	ST168F--1050005	Del pistón	1
62	ST168F--1050003	Bulón	1
63	ST168F--1050004	Clip pasador del pistón	2
64	ST168F--1050200	Aceite de un borrador del anillo	1
65	ST168F--1050006	Segundo anillo conjunto	1
66	ST168F--1050007	Primer anillo conjunto	1
67	ST168F--1030009-G	Junta de la culata	1
68	152FMD--1001007	Perno de 10x16	2

#	Numero de parte	Descripción	Ctd
69	ST168F--1040002	Válvulas de admisión	1
70	ST168F--1040006	Válvula de escape	1
71	ST168F--1080002-G	Borrador cubierta	1
72	F6RTC	Bujía	1
73	GB5789--86-FB8-55	Brida perno 8x55	4
74	ST168F-1040014	Válvula de sello de aceite	2
75	ST160F--1040003	Resorte de la válvula	2
76	ST160F--1040007	Retenedor de la válvula de escape de primavera	1
77	ST160F--1040001	Válvula de admisión muelle de retención	1
78	ST160F--1040008	Válvula de manguito	1
79	168.040202.34	Ejes del eje de balancín	1
80	ST160F--1040022	Entrada del eje de balancín	1
81	ST160F--1040024	Rectificar perno	2
82	ST168F--1040025	Tuerca de seguridad	2
83	GB97.1 6	Arandela 6	6
84	GB6183-86-M6	Tuerca M6	2
85	168.040201.34	Válvula de balancín	1
86	ST168F--1040027	Perno del pivote	2
87	168.040004.34	Guía, la varilla de empuje	1
88	ST168F--1040005	Varilla de empuje	2
89	ST160F--1020002-A	Cabeza sobre el embalaje	1
90	ST168F--1020100-C	Cabeza sobre un borrador	1
91	ST160F--1020001	Tubo de ventilación	1
92	GB5789--86-FB6-15	Brida perno M6x15	4
93	ST160F-1010002	Espárragos	2
94	ST168F-1100200-G	Embalaje del silenciador (sin amianto)	1
95	GB16674 M5x10	Tornillo M5 x 8	4
96	GB848-85-W5	Arandela de 5	4
97	GB859-87-SW5	Resorte arandela de 5	4
98	168.101200.34	Protector del silenciador (chromeplate)	1
99	188.101300.34	Pararrayos, chispas	1
100	GB818 M4x6	Perno M4x6	4
101	168.101100.34	Silenciador borrador	1
102	GB6170--86-N8	Tuerca M8	2
103	GB848-85-W8	Arandela 8	2
104	GB859-87-SW8	Arandela 8	2
105	ST168F--1010100-G	Borrador de la culata	1
106	ST160F--1010001	Espárragos 6x113	2
107	ST160F--1130002-CPE	Embalaje aislante (sin amianto)	1
108	ST168F--1130001	Carburador del aislador	1
109	ST160F--1130003-CPE	Empaque del carburador (sin amianto)	1
110	ST168F-1130000-G	El carburador de montaje	1
111	ST160F--1130100	Estrangulador borrador nivel	1
112	ST160F--1130004	Carburador lavadora	1
113	168.091100.34	Filtro de aire borrador del codo	1
114	GB5789--86-FB6-20	Brida perno M6x20	4
115	168.091003.34	Elemento aire más limpio	1
116	168.091200.34	La cubierta del filtro de aire	1
117	ST168F-1090100-C	Cubierta del filtro de aire de tuerca (de plástico)	2
118	ST160F--1070100H	Tapa de tanque de combustible un borrador	1
119	ST160F-1070006	Filtro de combustible	1
120	GB5789--86-FB6-29	Brida perno M6x29	1
121	GB859-87-SW6	Arandela 6	4
122	168.071000.35	Tanque de combustible de un borrador	1
123	ST152FD-1070200	Filtro de combustible	1
124	ST1P68F-1070006-F	Clip	1
125	ST168F-1070200-G	La válvula de combustible	1
126	ST168F-1070005-G	Tubo 2	1
127	168.070010.34	Tanque de combustible velo	1
128	21.001000.00	Interruptor	1
129	ST168F-1070003-G	Perilla de la válvula de combustible	1
130	GB818-88-B4-12	Pernos M4x12	1
131	GB16674--1-FB5-12	Brida perno M5x12	1
132	ST188FD--1070006A	Clip de 8	3
133	ST168F-1070004-G	Tubo 1	1

GARANTÍA

GARANTÍA

CHAMPION POWER EQUIPMENT
GARANTÍA LIMITADA DE 1 AÑOS

En vigor a partir del 1 de septiembre de 2006. Reemplaza a todas las garantías sin fecha y a todas las garantías anteriores al 1 de septiembre de 2006.

Calificaciones de garantía

Champion Power Equipment (CPE) registrará esta garantía una vez que reciba su tarjeta de inscripción de garantía y una copia de su recibo de venta de uno de sus locales CPE minoristas como comprobante de compra.

Envíe su registro de garantía y el comprobante de compra dentro de diez (10) días de la fecha en que adquirió el producto.

Garantía de reparación/reemplazo

CPE garantiza al comprador original que los componentes mecánicos y eléctricos estén libres de defectos en materiales y mano de obra por un período de un año (piezas y mano de obra) y dos años (partes) de la fecha original de compra (90 días (partes y mano de obra) y 180 días (partes) para uso comercial e industrial). Los gastos de transporte del producto sometido a reparación o reemplazo bajo esta garantía son de exclusiva responsabilidad del comprador. Esta garantía sólo se aplica al comprador original y no es transferible.

No devuelva la unidad al local de compra

CPE garantiza al comprador original que los componentes mecánicos no presentarán defectos de material ni mano de obra durante un período de un (1) año a partir de la fecha de compra original (90 días por uso comercial e industrial). Los gastos de transporte de los productos enviados para ser reparados o reemplazados bajo esta garantía son responsabilidad absoluta del comprador. Esta garantía se ofrece exclusivamente al comprador original y es intransferible.

Exclusiones de la garantía

Esta garantía no cubre las reparaciones y equipos siguientes:

Desgaste normal

Los bomba semirresiduales necesitan periódicamente repuestos y servicio para rendir en forma satisfactoria. Esta garantía no cubre la reparación cuando el uso normal haya agotado la vida útil de una parte o del equipo en su totalidad.

Instalación, uso y mantenimiento

Esta garantía no regirá para partes y/o mano de obra si se considera que el bomba semirresidual ha sido dañado debido a uso indebido, negligencia, accidente, mal uso, se ha cargado más allá de lo que indican las especificaciones, si se ha modificado, instalado incorrectamente o se ha conectado incorrectamente a algún componente eléctrico. Esta garantía no cubre el mantenimiento normal tales como cambio de bujías y filtros de aire, ajustes, limpieza ni la obstrucción del sistema de combustible debido a acumulaciones.

Otras exclusiones

Esta garantía excluye:

- Defectos cosméticos tales como pintura, calcomanías, etc.
- Artículos de desgaste tales como elementos filtrantes, juntas tóricas, etc.
- Partes accesorias tales como baterías de arranque y cubiertas de almacenamiento.
- Fallas debido a desastres naturales y otros sucesos de fuerza mayor que escapen al control del fabricante.
- Problemas causados por partes que no sean repuestos originales de Champion Power Equipment.

Esta garantía no cubre los bomba semirresiduales usados como fuente de energía principal en lugar del suministro de la compañía de electricidad.

Límites de la garantía implícita y daños consecuentes

Champion Power Equipment rechaza toda obligación de cubrir toda pérdida de tiempo, del uso de este producto, flete, o cualquier reclamo incidental o consecuente por parte de cualquier usuario de este bomba semirresidual. ESTA GARANTÍA REEMPLAZA A TODAS LAS DEMÁS GARANTÍAS, YA SEAN EXPRESAS O IMPLÍCITAS, INCLUYENDO GARANTÍAS DE COMERCIALIZABILIDAD E IDONEIDAD PARA UN FIN O USO EN PARTICULAR.

La unidad proporcionada en intercambio quedará sujeta a la garantía de la unidad original. La vigencia de la garantía para la unidad de intercambio se seguirá calculando según la fecha de compra de la unidad original.

Esta garantía le otorga ciertos derechos legales que pueden variar de una jurisdicción a otra. Es posible que en su estado usted tenga otros derechos, los cuales no se mencionan en esta garantía.

Información de contacto

Dirección

Champion Power Equipment, Inc.
Customer Service
10006 Santa Fe Springs Rd.
Santa Fe Springs, CA 90670
www.championpowerequipment.com

Servicio al cliente

Lunes – Viernes 8:30 AM – 5:00 PM (PST/PDT)
Sin Costo: 1-877-338-0999
No. Fax: 1 (562) 236-9429

Servicio técnico

Lunes – Viernes 8:30 AM – 5:00 PM (PST/PDT)
Sin Costo: 1-877-338-0999
tech@championpowerequipment.com
24/7 Servicio técnico: (562) 204-1188

**Champion Power Equipment, Inc (CPE), y
Organismo de Protección Ambiental de los EEUU.
(United States Environment Protection Agency, U.S. EPA.)
Garantía para el sistema de control de emisiones**

El motor Champion Power Equipment (CPE) cumple tanto con las reglamentaciones sobre emisión del Organismo de Protección Ambiental de los EE.UU. (EPA).

SUS DERECHOS Y OBLIGACIONES CONFORME ESTA GARANTÍA:

EPA de EE.UU. Y CPE se complacen en explicar la garantía federal para sistemas de control de emisiones de motores pequeños no vehiculares año 1997 y posteriores. Los motores nuevos deben diseñarse, fabricarse y equiparse, al momento de su venta, de modo que cumplan los reglamentos de EPA de EE.UU. para motores pequeños que no sean vehiculares. CPE debe garantizar el sistema de control de emisiones en los motores pequeños no vehiculares durante el período indicado a continuación, siempre que dicho motor no haya sido dañado debido a uso indebido, negligencia, accidente, modificaciones no aprobadas o mantenimiento incorrecto.

El sistema de control de emisiones puede incluir partes tales como el carburador, el sistema de inyección de combustible, el sistema de encendido, el convertidor catalítico y las líneas de combustible. También puede incluir mangueras, correas, conectores y otros conjuntos relacionados con la emisión. Donde existan condiciones cubiertas por la garantía, CPE reparará sin costo el motor pequeño no vehicular incluyendo el diagnóstico de averías, las partes y la mano de obra.

COBERTURA DEL FABRICANTE PARA EL SISTEMA DE CONTROL DE EMISIONES:

Este sistema de control de emisiones está garantizado por dos años, sujeto a las cláusulas antedichas. Si durante el período de garantía, la parte del motor relacionada con emisiones presenta defectos de materiales o mano de obra, CPE la reparará o reemplazará.

RESPONSABILIDADES DEL PROPIETARIO EN CUANTO A LA GARANTÍA:

Como propietario de este motor pequeño no vehicular, usted tiene la responsabilidad de llevar a cabo el mantenimiento que se indica en el manual del propietario. CPE le recomienda conservar todos los recibos de mantenimiento del motor pequeño no vehicular, pero CPE no puede rechazar la garantía solamente por la falta de recibos o por la no realización del mantenimiento programado.

No obstante ello, como propietario de este motor pequeño no vehicular, usted debe tener presente que CPE puede denegar la cobertura si el motor o una parte de éste presenta fallas debido a uso indebido, negligencia, accidente, modificaciones no aprobadas o mantenimiento incorrecto.

Usted tiene la responsabilidad de llevar este motor pequeño no vehicular a un taller de servicio autorizado por CPE, un proveedor de CPE o a CPE, Santa Fe Springs, Ca. apenas el motor presente problemas. Las reparaciones bajo garantía deben completarse dentro de un período razonable no superior a 30 días.

Si tiene dudas acerca de sus derechos y responsabilidades conforme esta garantía comuníquese con:

Champion Power Equipment, Inc.

Atención: Customer Service
10006 Santa Fe Springs Road
Santa Fe Springs, CA 90670
Tel: 1-877-338-0999

La garantía de emisiones es una garantía contra defectos. Los defectos se determinan conforme el rendimiento normal del motor. La garantía no está relacionada con alguna prueba de emisiones vigente.

GARANTÍA

GARANTÍA PARA EL SISTEMA DE CONTROL DE EMISIONES

Las siguientes son cláusulas específicas relacionadas con la cobertura de garantía para el sistema de control de emisiones.

Garantía para el sistema de control de emisiones (garantía ECS) de motores pequeños no vehiculares año 1997 y posteriores:

1. **IDONEIDAD:** Esta garantía regirá para los motores pequeños no vehiculares año 1997 y posteriores. El período de vigencia de la garantía de ECS comenzará a partir de la fecha en que el motor o equipo nuevo sea entregado al comprador original o usuario final, y se prolongará durante 24 meses consecutivos.
2. **COBERTURA PARA EMISIONES EN GENERAL**
CPE garantiza al comprador original o usuario final del motor o equipo nuevo, y a cada comprador subsiguiente que cada motor pequeño no vehicular:
 - a. Diseñado, construido y equipado para que se ajusten en el momento de la venta con la normativa aplicable en virtud del artículo 213 de la CA de Aire Limpio, según enmendada, 42 USC 7401 y ss., y
 - b. No presentará defectos de material ni mano de obra que causen la falla de una parte garantizada la cual debe ser idéntica en cuanto a materiales se refiere a la parte, tal como se describe en la solicitud de certificación del fabricante del motor, por un período de dos años.
3. **LA GARANTÍA PARA PARTES RELACIONADAS CON EMISIONES SE INTERPRETARÁ DE LA SIGUIENTE FORMA:**
 - a. Toda parte garantizada cuyo reemplazo no esté programado como parte del mantenimiento exigido en el manual del propietario será garantizada durante el período de vigencia de la garantía de ECS. Si durante el período de vigencia de ésta garantía alguna parte fallara, ésta será reparada o reemplazada conforme el Apartado “d” siguiente. Toda parte reparada o reemplazada bajo la garantía de ECS quedará garantizada por el resto del período de vigencia de dicha garantía.
 - b. Toda parte relacionada con emisiones garantizada y programada solamente para una inspección normal según se especifica en el manual del propietario quedará garantizada durante el período de vigencia de la garantía de ECS. Una afirmación en dichas instrucciones escritas que establezca algo similar a “reparar o reemplazar según sea necesario” no reducirá el período de garantía de ECS. Toda parte reparada o reemplazada bajo la garantía de ECS quedará garantizada por el resto del período de vigencia de dicha garantía.
 - c. Toda parte relacionada con emisiones garantizada cuyo reemplazo esté programado como parte del mantenimiento exigido en el manual del propietario quedará garantizada durante el período anterior al primer motivo de reemplazo programado para dicha parte. Si la parte falla antes del primer reemplazo programado, ésta será reparada o sustituida por CPE conforme lo establecido en el Apartado “d” siguiente. Toda parte relacionada con emisiones reparada o reemplazada bajo la garantía de ECS quedará garantizada por el resto del período de vigencia de dicha garantía antes del primer motivo de reemplazo programado de dicha parte.
 - d. La reparación o reemplazo de toda parte relacionada con emisiones garantizada por ECS será llevada a cabo sin costo alguno en un taller de servicio autorizado por CPE.
 - e. Al propietario no se le cobrará el trabajo de diagnóstico que conduzca a la determinación de que la parte cubierta por la garantía ECS efectivamente presenta defectos, siempre que dicho diagnóstico se realice en un taller autorizado por CPE.
 - f. Durante la vigencia de la garantía, CPE será responsable de los daños causados a otros componentes originales del motor o por modificaciones aprobadas causadas directamente por la falla de una parte relacionada con emisiones cubierta por la garantía de ECS.
 - g. Durante todo el período de vigencia de la garantía de ECS, CPE mantendrá en sus existencias suficientes partes relacionadas con emisiones para satisfacer la demanda esperada de dichas partes.
 - h. Todo repuesto relacionado con emisiones que haya sido autorizado y aprobado por CPE puede ser utilizado como parte del mantenimiento o reparación bajo la garantía de ECS y se proporcionará sin costo para el propietario. Dicho uso no reducirá la obligación de la garantía de CPE.
 - i. No se pueden usar partes complementarias ni alteradas para modificar o reparar el motor de CPE. Dicho uso anulará la garantía de ECS y será considerado como motivo suficiente para rechazar un reclamo de garantía de ECS. En consecuencia CPE no será responsable por las fallas de ninguna parte garantizada de un motor de CPE causada por el uso de una parte complementaria o modificada sin aprobación.

PIEZAS RELACIONADO CON LAS EMISIONES INCLUYE LOS SIGUIENTES (utilizando las partes de la lista válida para el motor):

Sistemas cubiertos por esta garantía	Descripción de partes
Sistema de dosificación del combustible	Regulador de combustible, Carburador and partes internas
Sistema de inducción de aire	limpiador de aire, Múltiple de entrada
Sistema de encendido	parachispas y partes, Sistema de encendido de magneto
Sistema de escape	Múltiple de escape, catalytic converter
Diversas partes	Tubos, conexiones, sellos, juntas y abrazaderas asociadas con estos sistemas.

PARA OBTENER EL SERVICIO DE GARANTÍA:

Debe llevar el motor de CPE o el producto en el cual está instalado, junto con su tarjeta de inscripción de garantía u otro comprobante de la fecha de compra original, a costa suya, a cualquier proveedor de Champion Power Equipment autorizado por Champion Power Equipment, Inc. para vender y dar servicio a dicho producto durante horas hábiles. Los reclamos de reparación o ajuste originados únicamente por defectos de material o mano de obra no serán denegados porque al motor no se le dio el mantenimiento ni uso apropiados.

Si tiene dudas acerca de sus derechos y responsabilidades conforme esta garantía, escriba o llame a Champion Power Equipment, Inc.:

Champion Power Equipment, Inc.

Atención: Customer Service
 10006 Santa Fe Springs Road
 Santa Fe Springs, CA 90670
 Tel: 1-877-338-0999