

CHAMPION

GLOBAL POWER EQUIPMENT^{MC}

GUIDE D'ENTRETIEN ET D'UTILISATION



Puissance de pointe de 5800 W / 4500 W en service

GÉNÉRATRICE PORTATIVE

2ANS
GARANTIE LIMITÉE

NUMÉRO DE MODÈLE
49052

CONSERVEZ CES INSTRUCTIONS
Consignes de sécurité importantes
incluses dans ce manuel.

FABRIQUÉ EN CHINE
REV 49052-20101018

10006 Santa Fe Springs Road
Santa Fe Springs CA 90670 É.-U.
1-877-338-0999 (en anglais seulement)
www.championpowerequipment.com

Pour des questions ou de l'assistance :

Ne pas retourner le produit en entrepôt.

NOUS SOMMES LÀ POUR VOUS AIDER!

Visitez notre site Web :

www.championpowerequipment.com

Pour en savoir plus :

- Info produits et mises à jour
- Bulletins techniques
- Foire aux questions
- Enregistrement du produit

– ou –

Communiquer avec notre équipe du service à la clientèle sans frais au :

1-877-338-0999

(en anglais seulement)

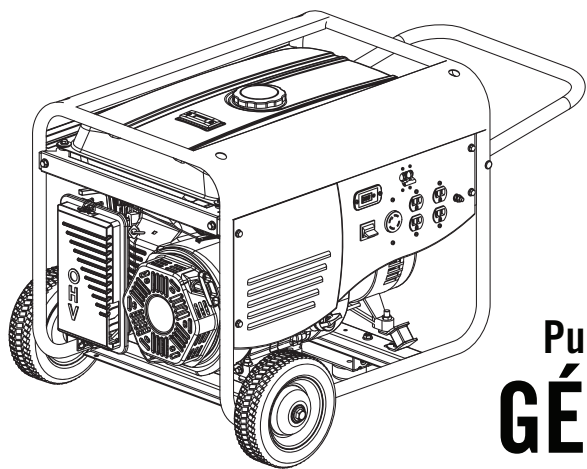

Puissance de pointe de 5800 W / 4500 W en service
GÉNÉRATRICE PORTATIVE

TABLE DES MATIÈRES

Introduction	1	Entretien de la génératrice	12
Génératrice électrique portable	1	Entreposage	12
Accessoires	1	Entreposage du moteur	12
Concernant ce manuel	1	Entreposage de la génératrice	12
Conventions de ce manuel	2	Spécifications	13
Consignes de sécurité	3	Spécifications du moteur	13
Commandes et caractéristiques	5	Spécifications de la génératrice	13
Génératrice	5	Carburant	13
Panneau électrique	6	Huile	13
Pièces fournies	6	Bougies d'allumage	13
Montage	7	Jeu de soupapes	13
Pour sortir la génératrice		Diagramme de câblage	14
Du carton d'emballage	7	Diagramme des pièces de rechange	15
Installation du jeu de roues	7	Liste des pièces	16
Installation du pied-support	7	Guide de dépannage	17
Pour ajouter de l'huile au moteur	7	Garantie	18
Pour ajouter de l'essence	8	Conditions de la garantie	18
Mise à la terre	8	Garantie de réparation et de remplacement	18
Fonctionnement	9	Ne pas rapporter le produit	18
Emplacement de la génératrice	9	en entrepôt.	18
Protection contre les surtensions	9	Exclusions de la garantie	18
Démarrage du moteur	9	Usure normale	18
Branchement des charges électriques	9	Installation, utilisation et entretien	18
Pour arrêter le moteur	9	Autres exclusions	18
Ne pas surcharger la génératrice	10	Limites de la garantie implicite et	
Capacité	10	des dommages consécutifs	18
Gestion de la consommation	10	Coordonnées	18
Tableau de puissances	10	Adresse	18
Entretien et entreposage	11	Service à la clientèle	18
Entretien du moteur	11	Service technique	18
Huile	11		
Bougie d'allumage	11		
Filtre à air	11		
Nettoyage	12		
Réglages	12		
Calendrier de maintenance	12		

INTRODUCTION

Introduction

Nous vous félicitons d'avoir fait l'acquisition d'une génératrice Champion Power Equipment (CPE). CPE conçoit et fabrique des génératrices avec des spécifications rigoureuses. Moyennant des conditions d'utilisation et d'entretien adéquates, cette génératrice vous donnera entière satisfaction pendant des années.

Génératrice électrique portative

Cette unité est une génératrice de courant alternatif (c.a.) fonctionnant sur moteur à essence. Elle est conçue pour alimenter en électricité les éclairages, appareils électriques, outils et autres équipements similaires.

Accessoires

Champion Power Equipment fabrique et vend des accessoires destinés à vous aider à rentabiliser au mieux votre investissement. Pour en savoir plus sur nos housses, câbles d'alimentation et jeux parafoudres, veuillez visiter notre site web à :

→ www.championpowerequipment.com

Concernant ce manuel

Nous avons fait de notre mieux pour que les informations présentées dans ce manuel soient aussi précises et complètes que possible. Nous nous réservons le droit de changer, de modifier ou d'améliorer le produit et ce document à tout moment et sans préavis.

Notez les numéros de modèle et de série, ainsi que la date et le lieu d'achat, pour toute référence ultérieure. Conservez ces informations à disposition pour commander des pièces ainsi que pour toute assistance technique ou question de garantie.

Assistance Champion Power Equipment	
1-877-338-0999 (en anglais seulement)	
Numéro de modèle	
49052	
Numéro de série	
Date d'achat	
Lieu d'achat	
<small>Pour le type d'huile, voir la section « Ajouter de l'huile au moteur ». Pour le type de carburant, voir la section « Pour ajouter de l'essence ».</small>	

Les symboles suivants sont utilisés dans ce manuel pour permettre de différencier les types d'information. Le symbole de sécurité est utilisé comme mot clé pour vous avertir des risques potentiels liés au fonctionnement et à la possession du matériel électrique.

Respectez toutes les consignes de sécurité pour éviter ou limiter tout risque de blessure grave voire mortelle.

DANGER

DANGER indique un risque de danger imminent qui, s'il n'est pas évité, **entraînera** des blessures graves, voire mortelles.

MISE EN GARDE

MISE EN GARDE indique une situation potentiellement dangereuse qui, si elle n'est pas évitée, **pourrait** entraîner des blessures graves, voire mortelles.

ATTENTION

ATTENTION indique une situation potentiellement dangereuse qui, si elle n'est pas évitée, **peut** occasionner des blessures légères ou modérées.

ATTENTION

ATTENTION utilisé sans le symbole d'alerte de sécurité indique une situation potentiellement dangereuse qui, si elle n'est pas évitée, **peut** occasionner des dégâts matériels.

REMARQUE

Si vous avez des questions concernant votre génératrice, nous pouvons vous aider. Veuillez utiliser notre ligne d'assistance téléphonique au **1-877-338-0999** (anglais seulement).

CONSIGNES DE SÉCURITÉ

MISE EN GARDE

Lire attentivement ce manuel avant d'utiliser la génératrice. Le non-respect de ces instructions peut entraîner des blessures graves, voire mortelles.

MISE EN GARDE

Les émanations du moteur de cet article contiennent des produits chimiques qui, dans l'État de Californie, sont connus pour provoquer des cancers, des malformations congénitales ou autres problèmes de reproduction.

DANGER

Les émanations de la génératrice contiennent du monoxyde de carbone, un gaz incolore, inodore et toxique. L'inhalation de monoxyde de carbone peut provoquer des nausées, des étourdissements, l'évanouissement ou la mort. En présence d'étourdissement ou de faiblesse, sortir à l'air frais sur-le-champ.

Faites fonctionner la génératrice à l'extérieur uniquement et dans une zone bien aérée.

N'utilisez PAS la génératrice dans un bâtiment, une enceinte ou un compartiment, y compris le compartiment du générateur d'un véhicule récréatif.

NE laissez PAS les fumées d'échappement pénétrer par les fenêtres, les portes, les événements ou autres ouvertures.

DANGER DE MONOXYDE DE CARBONE : l'utilisation d'une génératrice à l'intérieur **PEUT VOUS TUER EN QUELQUES MINUTES.**

DANGER

Les pièces mobiles peuvent happer les mains, les pieds, les cheveux, les vêtements ou tout autre accessoire et entraîner une amputation traumatique ou de graves lacérations.

Éloignez les mains et le reste du corps des pièces mobiles.

Les cheveux longs doivent être attachés et les bijoux retirés.

Faites fonctionner le matériel en ayant les équipements de protection en place.

NE portez PAS de vêtements amples, de pendentifs, de cordons de serrage ni d'articles risquant de s'accrocher.

DANGER

La génératrice produit une puissante tension.

NE touchez PAS les fils nus ni les prises. N'utilisez PAS de cordons électriques usagés, endommagés ou effilochés.

NE faites PAS fonctionner la génératrice par temps humide.

NE laissez PAS le fonctionnement ni l'entretien de la génératrice aux mains des enfants ou des personnes non qualifiées.

Utilisez un disjoncteur de fuite de terre (différentiel) dans les lieux humides ou contenant des matériaux conducteurs tels que les supports métalliques.

Utilisez du matériel d'isolation homologué pour isoler la génératrice de votre installation électrique et avisez votre compagnie d'électricité avant de brancher la génératrice sur votre système électrique.

MISE EN GARDE

Les étincelles peuvent provoquer des incendies ou des décharges électriques.

Pour les procédures d'entretien de la génératrice : débranchez le fil de la bougie et déplacez-le afin qu'il ne puisse pas toucher la bougie.

NE vérifiez PAS la présence d'étincelles lorsque la bougie est retirée.

Utilisez uniquement des testeurs de bougies d'allumage approuvés.

MISE EN GARDE

Les moteurs produisent de la chaleur en tournant. En cas de contact, des brûlures graves peuvent survenir. Les matériaux combustibles peuvent s'enflammer en cas de contact.

NE touchez PAS les surfaces chaudes.

Évitez tout contact avec les gaz d'échappement brûlants. Laissez le matériel refroidir avant de le toucher.

Observez un dégagement de 90 cm minimum de part et d'autre pour assurer un refroidissement adéquat.

Les matériaux combustibles doivent être placés à 1,5 m minimum.

⚠ DANGER

Le carburant et les vapeurs du carburant sont particulièrement inflammables et explosifs. Un incendie ou une explosion peut provoquer des brûlures graves voire mortelles. Un démarrage accidentel peut provoquer un enchevêtrement, une amputation traumatique ou des lacérations.

Pour ajouter de l'essence ou vider le réservoir

Éteignez la génératrice et laissez-la refroidir pendant au moins deux minutes avant de retirer le bouchon du réservoir à carburant. Retirez le bouchon lentement pour évacuer la pression du réservoir.

N'effectuez l'ajout ou le retrait de carburant qu'à l'extérieur, dans un lieu bien aéré.

NE remplissez PAS complètement le réservoir à carburant. Toujours garder le carburant loin des étincelles, des flammes nues et des lampes témoin, ainsi que de toute source de chaleur et d'allumage.

N'allumez PAS ou ne fumez pas de cigarettes.

Pour démarrer la génératrice

NE tentez PAS de démarrer une génératrice endommagée. Vérifiez que le bouchon du réservoir, le filtre à air, la bougie d'allumage, les tuyaux de carburant et le système d'échappement sont correctement positionnés.

Laissez les traces de carburant s'évaporer complètement avant de tenter de démarrer le moteur.

Vérifiez que la génératrice est solidement placée sur un sol à niveau.

Pour faire fonctionner la génératrice

NE PAS déplacer ni incliner la génératrice lorsqu'elle est en marche.

NE PAS incliner la génératrice ni renverser du carburant ou de l'huile.

Pour le transport ou l'entretien de la génératrice

Vérifiez que la vanne de fermeture du carburant est en position « off » (arrêt) et que le réservoir est vide.

Débranchez le fil de la bougie.

Pour ranger la génératrice

La génératrice doit toujours être à l'abri des étincelles, des flammes nues et des lampes témoins, ainsi que de toute source de chaleur ou d'allumage.

⚠ MISE EN GARDE

Le fonctionnement de cet équipement peut créer des étincelles qui peuvent déclencher des incendies autour de la végétation sèche.

Un pare-étincelles peut être nécessaire. L'exploitant doit communiquer avec les organismes municipaux pour les lois et les règlements relatifs à la prévention des incendies.

⚠ MISE EN GARDE

Toute rétraction brutale de la corde du démarreur aura pour effet d'entraîner votre main et votre bras en direction du moteur avant que n'ayez le temps de lâcher prise. Un démarrage accidentel peut provoquer un enchevêtrement, une amputation traumatique ou des lacérations. Des fractures, des hématomes ou des entorses peuvent aussi survenir.

Pour démarrer le moteur, tirer lentement sur la corde du démarreur jusqu'à la résistance, puis tirer rapidement pour éviter tout rebond.

NE PAS démarrer ni arrêter le moteur lorsque des dispositifs électriques sont branchés.

⚠ ATTENTION

Dépasser la capacité de fonctionnement de la génératrice peut l'endommager ou endommager les appareils électriques qui y sont branchés.

NE PAS surcharger la génératrice.

Démarrer la génératrice et laisser le moteur se stabiliser avant de brancher des charges électriques.

Le matériel électrique doit être branché hors tension (position « off » ou arrêt), puis mis sous tension pour fonctionner.

Éteindre le matériel électrique et le débrancher avant d'arrêter la génératrice.

NE PAS modifier le régime.

NE modifier la génératrice d'AUCUNE façon.

⚠ ATTENTION

Tout traitement ou utilisation impropre de la génératrice peut l'endommager, écourter sa durée de vie utile et annuler sa garantie.

Utiliser la génératrice uniquement pour les applications auxquelles elle est destinée.

Ne la faire fonctionner que sur des surfaces de niveau.

NE PAS exposer la génératrice à de l'humidité, de la poussière ou de la saleté excessive.

NE RIEN laisser qui bloquerait les événements de refroidissement.

En cas de surchauffe des dispositifs connectés, les éteindre et les débrancher de la génératrice.

NE PAS utiliser la génératrice si :

la puissance restituée est perdue,

le matériel produit des étincelles, fumées ou flammes, le matériel vibre de manière excessive.

COMMANDES ET CARACTÉRISTIQUES

Lisez ce manuel avant de mettre la génératrice en marche. Familiarisez-vous avec l'emplacement et la fonction des différentes commandes et caractéristiques. Conservez ce manuel pour toute référence ultérieure.

Génératrice

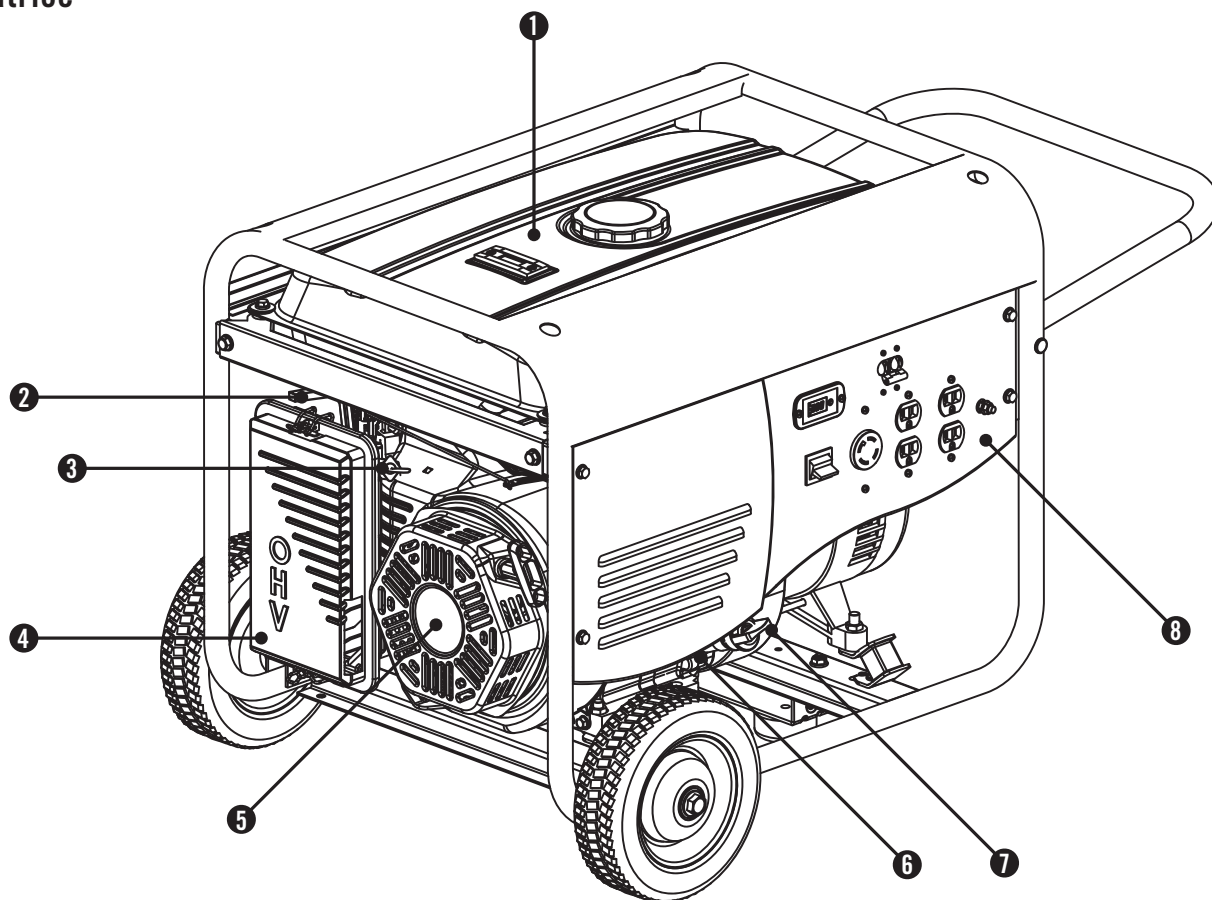

- (1) **Réservoir à carburant** – Réservoir à carburant de 25 L (6,5 gallons).
- (2) **Échappement** – Permet de démarrer le moteur.
- (3) **Vanne de carburant** – Mettez cette vanne sur « On » (ouverture) pour alimenter le moteur en carburant.
- (4) **Filtre à air** – Protège le moteur en filtrant la poussière et les débris de l'air d'admission.
- (5) **Lanceur à rappel** – Permet de démarrer le moteur.
- (6) **Détecteur de niveau d'huile** – Détecte le niveau d'huile du carter et coupe le moteur si le niveau est insuffisant.
- (7) **Bouchon du réservoir d'huile** – Pour vérifier et ajuster le niveau d'huile.
- (8) **Panneau électrique** – Voir « Panneau électrique ».

Panneau Électrique

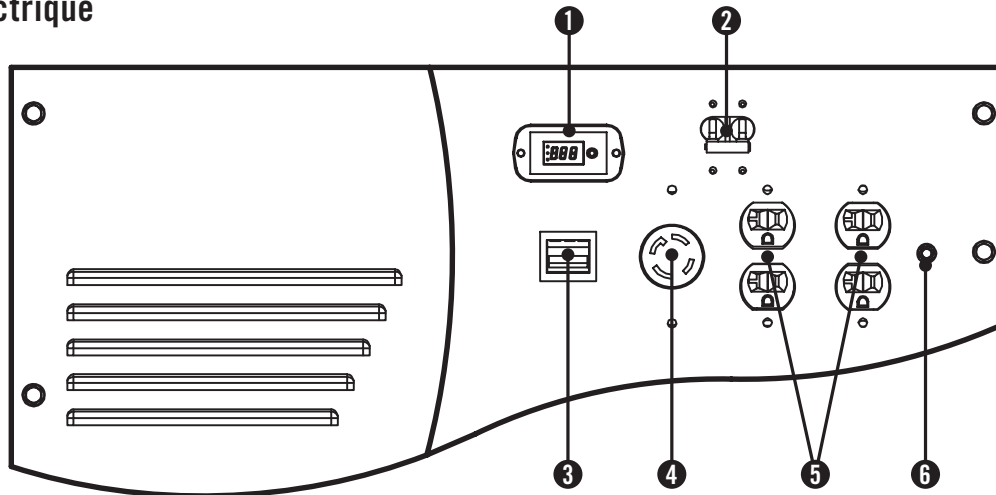

- (1) **Intelligauge** – Multimètre numérique pour les hertz, la tension et le nombre d'heures.
- (2) **Disjoncteur** – Protège la génératrice contre les surcharges électriques.
- (3) **Interrupteur du moteur** – Basculez l'interrupteur sur « Start » (marche) pour démarrer la génératrice et sur « Off » (arrêt) pour l'éteindre.
- (4) **Prise à verrouillage 120/240V / 30A** – Protégée par un disjoncteur à réarmement de 20 A sur chaque support de 120 volts de la prise. Cette prise alimente des charges de 240 volts c.a., 60 Hz, monophasées, nécessitant jusqu'à 18,75 A ou 4500 watts de puissance. Si une prise L14-30P est branchée sur un support de 120 volts (connexion à trois fils) seulement, cette prise alimente alors des charges de 120 volts c.a., 60 Hz, monophasées, nécessitant jusqu'à 18,75 A ou 2250 watts de puissance.
- (5) **Duplex 120V / 20A (2)** – Chaque duplex est protégée par un disjoncteur à réarmement de 20 A. Utilisez chaque prise pour faire fonctionner des charges électriques de 120 volts c.a., 60 Hz, monophasées, nécessitant jusqu'à 18,75 A ou 2250 watts de puissance.
- (6) **Mise à la terre** – Consultez un électricien pour la réglementation en vigueur sur la mise à la terre.

Pièces Fournies

Votre génératrice à essence n° 49052 est livrée avec les pièces suivantes :

Jeu de roues

- Boulon (M10X115) 2
- Bague 2
- Rondelle plate 10 2
- Utilitaire (M10) 2
- Roue plane de 20,3 cm (8 po) 2
- Pied-support 1
- Silentbloc 2

Jeu de boulons

- Boulon à collerette (M8 x 25 pour le silentbloc) 2
- Boulon à collerette (M8 x 16 pour le pied-support) 2
- Utilitaire M8 4

Divers

- Entonnoir à huile 1
- Douille à bougie 1

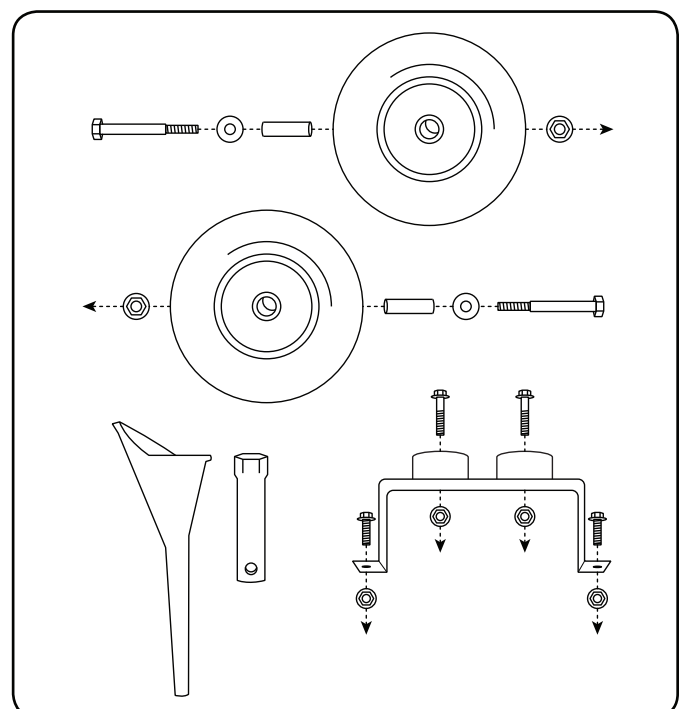

MONTAGE

Certaines pièces de votre génératrice ont besoin d'être montées. Cet appareil est expédié sans huile de notre usine. Avant de le faire fonctionner, il convient d'ajouter le carburant et l'huile nécessaires.

Si vous avez des questions concernant le montage de votre génératrice, veuillez utiliser notre ligne d'assistance téléphonique au 1-877-338-0999 (anglais seulement). Munissez-vous au préalable du numéro de série et de modèle.

Pour sortir la génératrice du carton d'emballage

1. Installez le carton d'emballage sur une surface solide et plane.
2. Retirez tous les éléments du carton à l'exception de la génératrice.
3. Découpez soigneusement le carton de haut en bas dans chacun des angles. Étalez chacun des panneaux à plat sur le sol afin de disposer d'une surface pour l'installation du jeu de roues et du pied-support.

Installation du jeu de Roues

! ATTENTION

Ces roues ne sont pas conçues pour aller sur la route.

Pour monter les roues, prévoyez les outils suivants :

- Clé de 17 mm (non inclus)
 - Clé à douille avec douille de 16 mm (non inclus)
 - Pinces (non inclus)
1. Avant d'ajouter de l'huile au moteur, penchez lentement la génératrice pour que le moteur soit vers le haut.
 2. Glissez un boulon (M10 x 115) dans la rondelle, la douille et la roue.
 3. Glissez un boulon dans le manchon d'essieu et sur le support de montage.
 4. Sécurisez en place avec l'écrou (10 mm).
 5. Répétez les étapes 2 à 4 pour fixer l'autre roue.

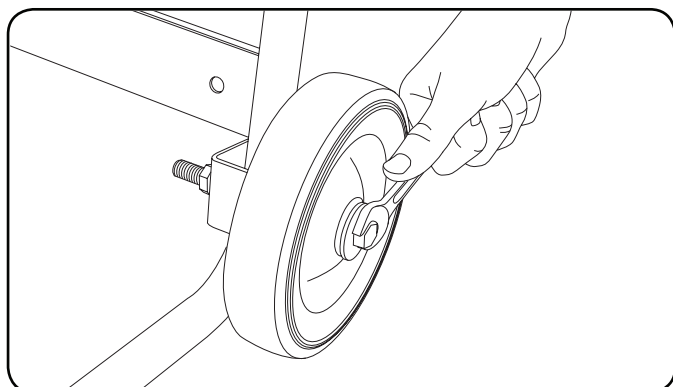

Installation du pied-support

1. Fixez le pied-support au châssis de la génératrice avec des vis filetées (M8 x 16) et des contre-écrous (M8).
2. Inclinez légèrement la génératrice de manière qu'elle repose sur les roues et le pied-support.

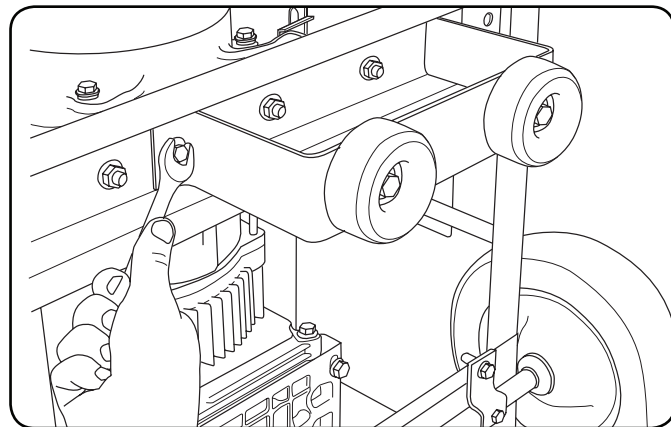

Pour ajouter de l'huile au moteur

! ATTENTION

NE PAS tenter de lancer ou de démarrer le moteur sans avoir au préalable ajouté le type et la quantité d'huile recommandés. Les dommages subis par la génératrice en raison de la négligence de ces consignes annuleraient sa garantie.

REMARQUE

Le type d'huile recommandé pour la génératrice est 10W-30. Veuillez vous référer aux « Spécifications » pour de plus amples renseignements sur les types d'huile.

1. Placez la génératrice sur une surface plane et à niveau.
2. Retirez le bouchon/jauge du réservoir d'huile pour ajouter de l'huile.

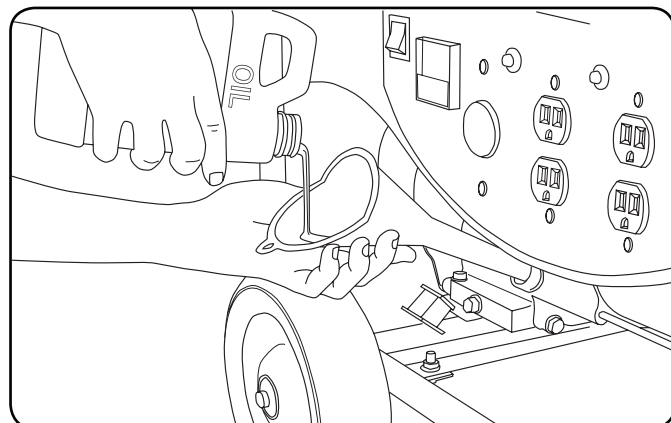

Pour ajouter de l'huile au moteur (suite)

- Ajoutez 1,1 litre d'huile et remettez le bouchon/jauge du réservoir d'huile.
- Vérifiez le niveau quotidiennement et en ajouter au besoin.

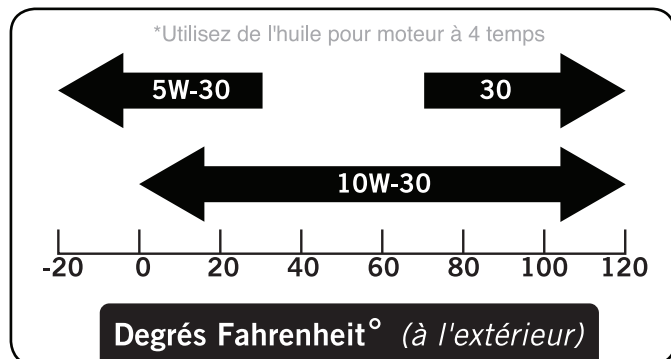

ATTENTION

Le moteur est équipé d'un dispositif de détection du niveau d'huile et s'arrête lorsque le niveau d'huile du carter descend sous un certain seuil.

REMARQUE

Vérifiez fréquemment le niveau d'huile pendant la période de rodage. Référez-vous au chapitre « Entretien » pour les intervalles de vérification recommandés.

REMARQUE

Le rotor de la génératrice a un roulement à billes étanche et prélubrifié qui ne nécessite aucune lubrification supplémentaire pendant toute la durée de vie de ce roulement.

Pour ajouter de l'essence

- Utilisez du carburant ordinaire sans plomb, sans impuretés et récent, avec un taux d'octane minimum de 85 et une teneur en éthanol inférieure à 10 % en volume.
- NE mélangez PAS l'huile avec le carburant.
- Nettoyez autour du bouchon du réservoir de carburant.
- Retirez le bouchon du réservoir.
- Ajoutez lentement du carburant dans le réservoir. NE remplissez PAS à fond. Laissez environ 1,25 cm pour l'expansion du carburant.

Pour ajouter de l'essence (suite)

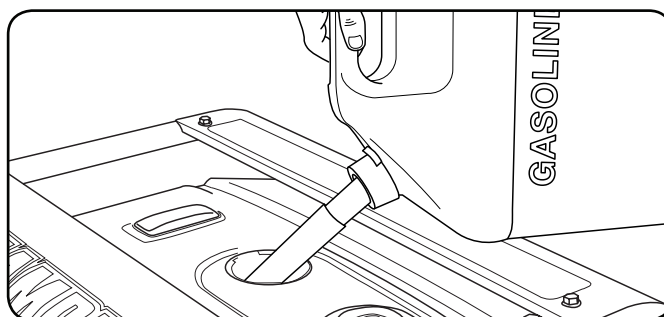

- Revissez le bouchon du réservoir et essuyez toute trace de carburant.

! ATTENTION

Utilisez du carburant ordinaire sans plomb avec un taux d'octane minimum de 85.

Ne mélangez pas l'huile avec l'essence.

Remplissez le réservoir en laissant 0,65 cm (¼ po) sous le bord du réservoir pour l'expansion du carburant.

NE remplissez PAS le réservoir de carburant à l'intérieur.

NE remplissez PAS le réservoir de carburant si le moteur est en marche ou s'il est chaud.

NE remplissez PAS complètement le réservoir de carburant.

N'allumez PAS de cigarettes et ne fumez pas en ajoutant du carburant.

Mise à la terre

Votre génératrice doit être correctement branchée avec une mise à la terre adéquate pour éviter toute décharge électrique.

! MISE EN GARDE

Négliger de mettre à la terre la génératrice peut entraîner un choc électrique.

Une borne de mise à la terre connectée au châssis de la génératrice est prévue à cet effet sur le panneau électrique. Pour une mise à la terre distante, branchez un long fil de cuivre de gros calibre (12 AWG minimum) entre la borne de terre de la génératrice et un piquet en cuivre enfoncé dans le sol. Nous vous recommandons vivement de vous adresser à un électricien qualifié pour que l'installation soit conforme aux codes électriques en vigueur.

FONCTIONNEMENT

Emplacement de la génératrice

Veillez consulter les autorités régionales sur ce point. Dans certaines régions, les génératrices doivent être déclarées auprès de la compagnie d'électricité.

Les génératrices utilisées sur des sites de construction peuvent être soumises à des règlements plus complexes. Cette génératrice doit être placée à 1,5 m minimum de matériaux combustibles. Laissez au moins 90 cm de dégagement de part et d'autre de la génératrice pour permettre un refroidissement, une maintenance et un entretien adéquats.

Placez la génératrice dans une zone bien aérée. NE mettez PAS la génératrice à proximité d'évents ou de bouches d'admission d'air où les fumées d'échappement risqueraient de pénétrer dans des espaces occupés ou confinés. Tenez attentivement compte du vent et des courants d'air avant de positionner la génératrice.

Mise à la terre

La mise à la terre de la génératrice connecte le châssis aux bornes de terre du panneau électrique. La mise à la terre du système est reliée au fil neutre c.a.

Protection contre les surtensions

ATTENTION

Les fluctuations de tension peuvent entraver le bon fonctionnement du matériel électronique sensible.

Les appareils électroniques, notamment les ordinateurs et de nombreux dispositifs programmables, utilisent des composants conçus pour fonctionner sur une plage de tension étroite et peuvent être affectés par des fluctuations transitoires de tension. Bien qu'il n'existe aucun moyen d'éviter ces fluctuations de tension, il est possible de protéger le matériel électronique sensible en suivant ces étapes.

1. *Installez des parasurtenseurs UL1449, certifiés CSA, dans les prises alimentant le matériel sensible.*
Les parasurtenseurs se présentent sous forme de prise unique ou de multiprise. Ils sont conçus pour protéger pratiquement contre toutes les fluctuations de tension de brève durée.
2. *Procurez-vous un dispositif d'alimentation sans coupure (UPS).*
La plupart des dispositifs UPS disposent d'une batterie rechargeable entre le matériel électronique et la source d'alimentation électrique. Le dispositif régule

Protection contre les surtensions (suite)

la tension et protège pratiquement contre toutes les fluctuations de tension de brève durée.

Démarrage du moteur

1. Vérifiez que la génératrice est sur une surface plane et à niveau.
2. Débranchez toutes les charges électriques de la génératrice. Ne démarrez ni n'arrêtez jamais la génératrice si des appareils électriques sont branchés ou allumés.
3. Tournez la vanne de carburant sur « On » (ouverture).
4. Basculez l'interrupteur sur « On » (marche).
5. Amenez le levier d'échappement sur « Choke » (échappement).
6. Lanceur à rappel : tirez lentement sur la corde du démarreur jusqu'à la résistance, puis tirez-la rapidement.
7. Pendant que le moteur chauffe, mettez le levier d'échappement sur « Run » (position de marche).

REMARQUE

Si le moteur démarre mais ne tourne pas, vérifiez que la génératrice est bien sur une surface plane et à niveau. Le moteur est équipé d'un détecteur de faible niveau d'huile qui empêche le moteur de tourner sous un seuil critique.

Branchement des charges électriques

1. Laissez le moteur se stabiliser et chauffer pendant quelques minutes après avoir démarré.
2. Branchez les charges électriques de 120 ou 240 volts c.a., monophasées, 60 Hz désirées.
 - NE branchez PAS de charges triphasées sur la génératrice.
 - NE branchez PAS de charges de 50 Hz sur la génératrice.
 - NE surchargez PAS la génératrice.

Pour arrêter le moteur

1. Éteignez et débranchez toutes les charges électriques. Ne démarrez ni n'arrêtez la génératrice si des appareils électriques sont branchés ou allumés.
2. Laissez la génératrice tourner sans charge pendant plusieurs minutes afin de stabiliser les températures internes du moteur et de la génératrice.
3. Mettez l'interrupteur de démarrage sur « Off » (arrêt).
4. Tournez la vanne de carburant sur « Off » (fermeture).

Ne pas surcharger la génératrice

Capacité

Suivez ces étapes simples pour calculer la puissance de fonctionnement et de démarrage selon les différentes utilisations envisagées.

1. Sélectionnez les appareils électriques que vous envisagez de faire tourner simultanément.
2. Calculez le nombre total de watts nécessaires au fonctionnement de ces appareils. Le chiffre obtenu correspond à la puissance nécessaire pour alimenter ces articles.
3. Déterminez la puissance de démarrage la plus élevée parmi tous les appareils identifiés lors de l'étape 1. Ajoutez ce chiffre au nombre calculé dans l'étape 2. La puissance de surtension correspond au nombre de watts supplémentaires nécessaires pour faire démarrer certains appareils électriques. Les étapes indiquées sous « Gestion de la consommation » permettent de s'assurer du démarrage d'un seul appareil à la fois.

Gestion de la Consommation

Utilisez la formule suivante pour convertir la tension et l'ampérage en puissance :

$$\text{Volts} \times \text{ampères} = \text{watts}$$

Pour prolonger la durée de vie utile de la génératrice et de celle des appareils qui y sont branchés, suivez ces étapes pour ajouter des charges électriques :

1. Démarrez la génératrice sans aucune charge électrique.
2. Laissez le moteur tourner pendant plusieurs minutes pour qu'il se stabilise.
3. Branchez le premier appareil et mettez-le sous tension. Il est préférable de brancher en premier l'appareil ayant la plus lourde charge.
4. Laissez le moteur se stabiliser.
5. Branchez l'appareil suivant et mettez-le sous tension.
6. Laissez le moteur se stabiliser.
7. Reprenez les étapes 5 à 6 pour tout appareil supplémentaire.

REMARQUE

Ne jamais dépasser la capacité de la génératrice en ajoutant des charges.

Tableau de référence des besoins en watts

Utilisez ce tableau pour déterminer approximativement les besoins en watts des appareils suivants.

ATTENTION

Dépasser la capacité de charge indiquée peut entraîner des dommages à la génératrice.

Pour déterminer la puissance totale nécessaire pour alimenter un appareil, **additionner** la *puissance de fonctionnement* à la *puissance de démarrage* (A+B).

Type d'appareil	(A) Puissance de fonctionnement	(B) Puissance de démarrage
Articles essentiels		
Ampoule électrique 100 W	100	
Réfrigérateur/congélateur	1200	2400
Congélateur	500	500
Pompe de vidange	600	1800
Pompe de puits 1 HP	2000	4000
Chauffe-eau	4000	
Système de sécurité	180	
Radio AM/FM	300	
Ouvre-porte de garage 1/2 HP	500	600
Chargeur de batterie 12 V c.c.	110	
Chauffage/refroidissement		
Climatisation 12 000 BTU	1700	2500
Ventilateur	300	600
Ventilateur d'appareil de chauffage 1/3 HP	1200	2000
Électroménager		
Micro-ondes 1000 W	1000	
Cuisinière électrique – Un élément	1500	
Poêle électrique	1250	
Machine à café	1500	
Lave-linge	1200	
Électronique		
CD/DVD Player / Magnétoscope	100	
Récepteur stéréo	450	
Téléviseur 27 po	500	
PC avec moniteur 15 po	800	
Site de travail		
Ponceuse à courroie 7,5 cm	1000	1500
Meuleuse d'établi 15 cm	700	1500
Scie circulaire	1500	1500
Compresseur 1 1/2 HP	2500	2500
Taille-bordure	500	500
Perceuse à main 1/2 po	1000	1000
Tondeuse à gazon	1200	1800
Pistolet à peinture	600	1200
Scie circulaire de table	2000	2000

ENTRETIEN ET ENTREPOSAGE

Le propriétaire ou l'opérateur est tenu de s'acquitter de toute maintenance périodique.

⚠ MISE EN GARDE

Ne jamais faire fonctionner une génératrice endommagée ou défectueuse.

⚠ MISE EN GARDE

Modifier le régulateur réglé en usine annulera la garantie.

⚠ MISE EN GARDE

Toute maintenance inadéquate annule la garantie.

Effectuez ponctuellement toutes les procédures de maintenance. Corrigez tout problème avant de faire fonctionner la génératrice.

REMARQUE

Pour le service ou des pièces, utilisez notre ligne d'assistance au **1-877-338-0999** (anglais seulement).

Entretien du moteur

Pour éviter tout démarrage accidentel, retirez et mettez à la terre le fil de bougie avant d'effectuer une maintenance.

Huile

Changez l'huile lorsque le moteur est chaud. Référez-vous aux spécifications indiquées pour l'huile afin de sélectionner la qualité d'huile correspondant à votre environnement de travail.

1. Retirez le bouchon de vidange avec une douille et un prolongateur de 15 mm.
2. Laissez l'huile se vider complètement.
3. Remettez le bouchon de vidange.
4. Retirez le bouchon/jauge du réservoir d'huile pour ajouter de l'huile.
5. Ajoutez 1,1 litre d'huile et remettez le bouchon/jauge du réservoir d'huile.
6. Disposez de l'huile usagée dans un centre de gestion des déchets approuvé.

Huile (suite)

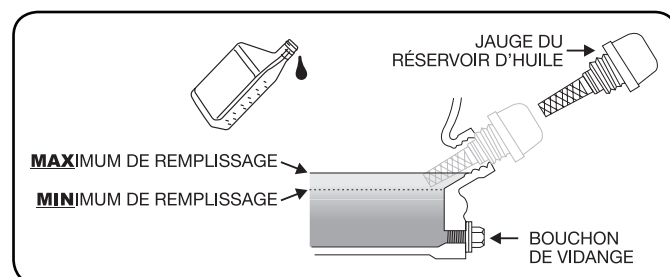

Bougie d'allumage

1. Retirez le câble de la bougie.
2. Utilisez l'outil à bougie livré avec la génératrice pour retirer la bougie.
3. Vérifiez l'électrode de la bougie. Elle doit être propre et non usée pour produire l'étincelle nécessaire à l'allumage.
4. Vérifiez que l'écartement de la bougie est de 0,7 – 0,8 mm (0,028 – 0,031 po).

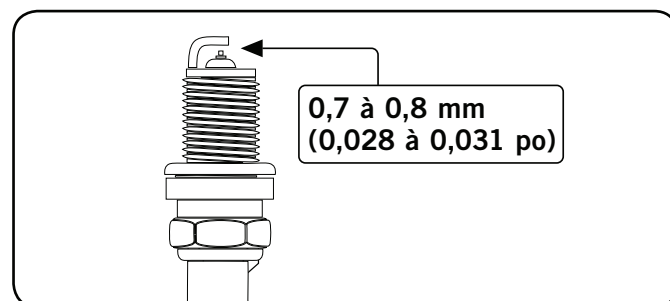

5. Référez-vous au tableau des bougies recommandées avant de changer la bougie.
6. Vissez délicatement la bougie dans le moteur.
7. Utilisez l'outil à bougie pour fixer solidement la bougie.
8. Remettez le fil de la bougie sur celle-ci.

Filtre à air

1. Retirez le couvercle à dé clic qui retient le filtre à air sur l'assemblage.
2. Retirez l'élément en mousse.
3. Lavez-le avec un détergent liquide et de l'eau. Essorez-le dans un chiffon propre pour le sécher.
4. Imprégnez-le d'huile à moteur propre.
5. Absorbent l'excédent d'huile en l'entourant dans un chiffon absorbant propre.
6. Placez le filtre dans l'assemblage.
7. Remettez le couvercle du filtre à air en l'enclenchant en position.

Nettoyage

! ATTENTION

NE PAS vaporiser d'eau sur le moteur.

L'eau peut contaminer le circuit de carburant.

Utilisez un chiffon humide pour nettoyer les surfaces extérieures du moteur.
Retirez la saleté et l'huile avec une brosse à poils souples. Utilisez un compresseur d'air (1724 hPA/25 PSI) pour retirer la poussière et les débris du moteur.

Réglages

Le mélange air-carburant n'est pas réglable. L'altération du régulateur peut endommager votre génératrice ainsi que vos appareils électriques, et annulera la garantie. CPE vous recommande d'utiliser notre ligne d'assistance téléphonique au **1-877-338-0999** (anglais seulement) pour tout autre besoin en matière de révision et/ou de réglage.

Calendrier de maintenance

Respectez les intervalles de maintenance indiqués dans le calendrier ci-dessous. Entretenez la génératrice plus fréquemment lorsqu'elle fonctionne dans des conditions difficiles. Utilisez notre ligne d'assistance au **1-877-338-0999** (anglais seulement) pour obtenir l'adresse du concessionnaire agréé Champion Power le plus proche de chez vous, pour toute maintenance de la génératrice ou du moteur.

Toutes les 8 heures ou quotidiennement	
	Vérifier le niveau d'huile.
	Nettoyer autour de l'admission d'air et du silencieux.
5 premières heures	
	Changer l'huile.
Toutes les 50 heures ou à chaque saison	
	Nettoyer le filtre à air.
	Changer l'huile en cas d'utilisation avec des charges lourdes ou en milieu chaud.
Toutes les 100 heures ou à chaque saison	
	Changer l'huile.
	Nettoyer/recaler l'écartement bougie.
	Vérifier/ajuster le jeu de soupapes.*
	Nettoyer le pare-étincelles.
	Nettoyer le réservoir à carburant et le filtre.*
Tous les 3 ans	
	Changer les tuyaux de carburant.

*À effectuer par des propriétaires expérimentés et bien informés ou des concessionnaires Champion Power Equipment agréés.

Entretien de la génératrice

Veillez à garder la génératrice propre et à la ranger correctement. Ne faites fonctionner l'unité que sur une surface plane et nivelée, dans un milieu propre et sec. N'exposez PAS l'unité à des conditions extrêmes ni à un taux de poussière, de saleté, d'humidité ou de vapeurs corrosives excessifs.

! ATTENTION

Nous DÉCONSEILLONS l'usage d'un tuyau d'arrosage pour nettoyer la génératrice.

L'eau peut pénétrer dans la génératrice par les événements d'aération et endommager ses enroulements.

Utilisez un chiffon humide pour nettoyer les surfaces extérieures de la génératrice.
Retirez la saleté et l'huile avec une brosse à poils souples. Utilisez un compresseur d'air (1724 hPA/25 PSI) pour retirer la poussière et les débris de la génératrice. Vérifiez tous les événements d'aération et les bouches de refroidissement pour s'assurer qu'ils sont propres et sans obstruction.

Entreposage

La génératrice doit être démarrée au moins une fois tous les 14 jours et doit fonctionner durant 20 minutes minimum. Pour un entreposage de longue durée, suivez les recommandations ci-dessous.

Entreposage du moteur

1. Laissez le moteur se refroidir complètement avant de le ranger.
2. Nettoyez le moteur conformément aux instructions du chapitre « Maintenance ».
3. Videz complètement le carburant de la tuyauterie ainsi que du carburateur pour éviter la formation de calamines.
4. Ajoutez un stabilisateur de carburant dans le réservoir à carburant.
5. Changez l'huile.
6. Retirez la bougie et versez environ 15 mL d'huile dans le cylindre. Démarrez le moteur lentement pour répartir l'huile et lubrifier le cylindre.
7. Remettez la bougie.

Entreposage de la génératrice

1. Laissez la génératrice se refroidir complètement avant de la ranger.
2. Coupez l'alimentation en carburant au niveau de la vanne de fermeture.
3. Nettoyez la génératrice conformément aux instructions du chapitre « Maintenance ».
4. Mettez l'unité dans un lieu sec et propre.
5. Rangez dans un lieu propre et sec, à l'abri de la lumière directe du soleil.

SPÉCIFICATIONS

Spécifications du moteur

- Moteur 270 cc OHV CPE

Spécifications de la génératrice

- Puissance de fonctionnement 4500 Watts
- Puissance de démarrage 5800 Watts
- Tension c.a. 120/240 V
- Fil neutre fixé à l'armature
- Phase Unique
- Fréquence 60 Hz
- Capacité en carburant 25 L (6,5 gal)
- Poids 71,5 kg (157,6 livres)
- Hauteur 67 cm (26,4 pouces)
- Largeur 69,3 cm (27,3 pouces)
- Longueur 70 cm (27,6 pouces)

Carburant

La capacité en carburant est de 25 litres (6,5 gallons U.S.). Utilisez du carburant ordinaire sans plomb avec un taux d'octane minimum de 85 et une teneur en éthanol inférieure à 10 % en volume.

Huile

Utilisez de l'huile pour moteur à 4 temps.

La capacité en huile est de 1,1 litre (1,16 pinte).

Veillez vous référer au tableau ci-dessous pour les types d'huile recommandés pour la génératrice.

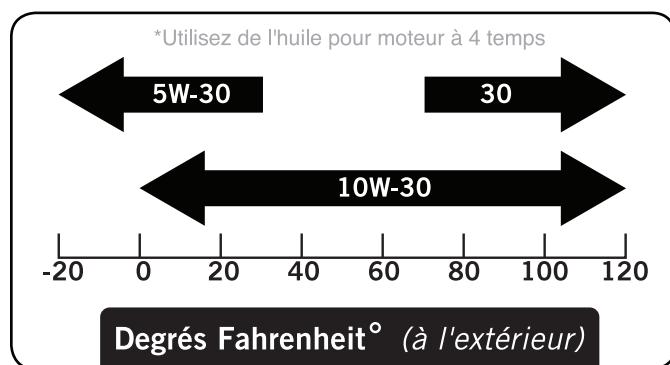

Bougies d'allumage

Bougies de remplacement recommandées :

- **NGK BR6ES ou équivalent**

Vérifiez que l'écartement de la bougie est de 0,7 à 0,8 mm (0,028 à 0,031 po).

Jeu de soupapes

- Admission 0,13 à 0,15 mm (0,005 à 0,006 po)
- Échappement 0,18 à 0,20 mm (0,007 à 0,008 po)

Diagramme de Câblage

B	BLACK	Br	BROWN
Y	YELLOW	BW	BLACK WHITE
L	BLUE	W/G	WHITE GREEN
G	GREEN	GY	GREEN YELLOW
R	RED	W/L	WHITE BLUE
W	WHITE	In	INDIGO

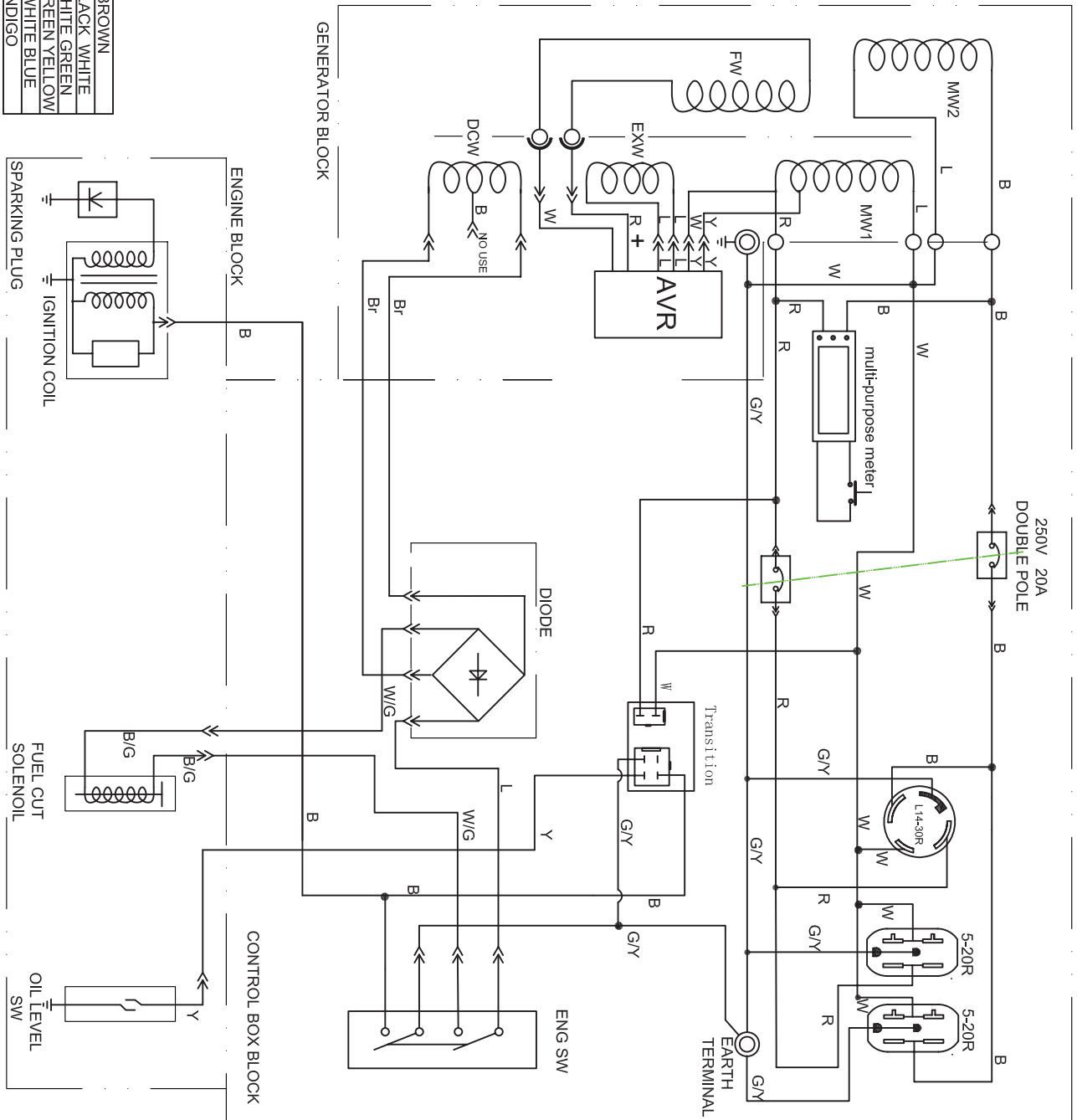

SPÉCIFICATIONS

Diagramme des pièces

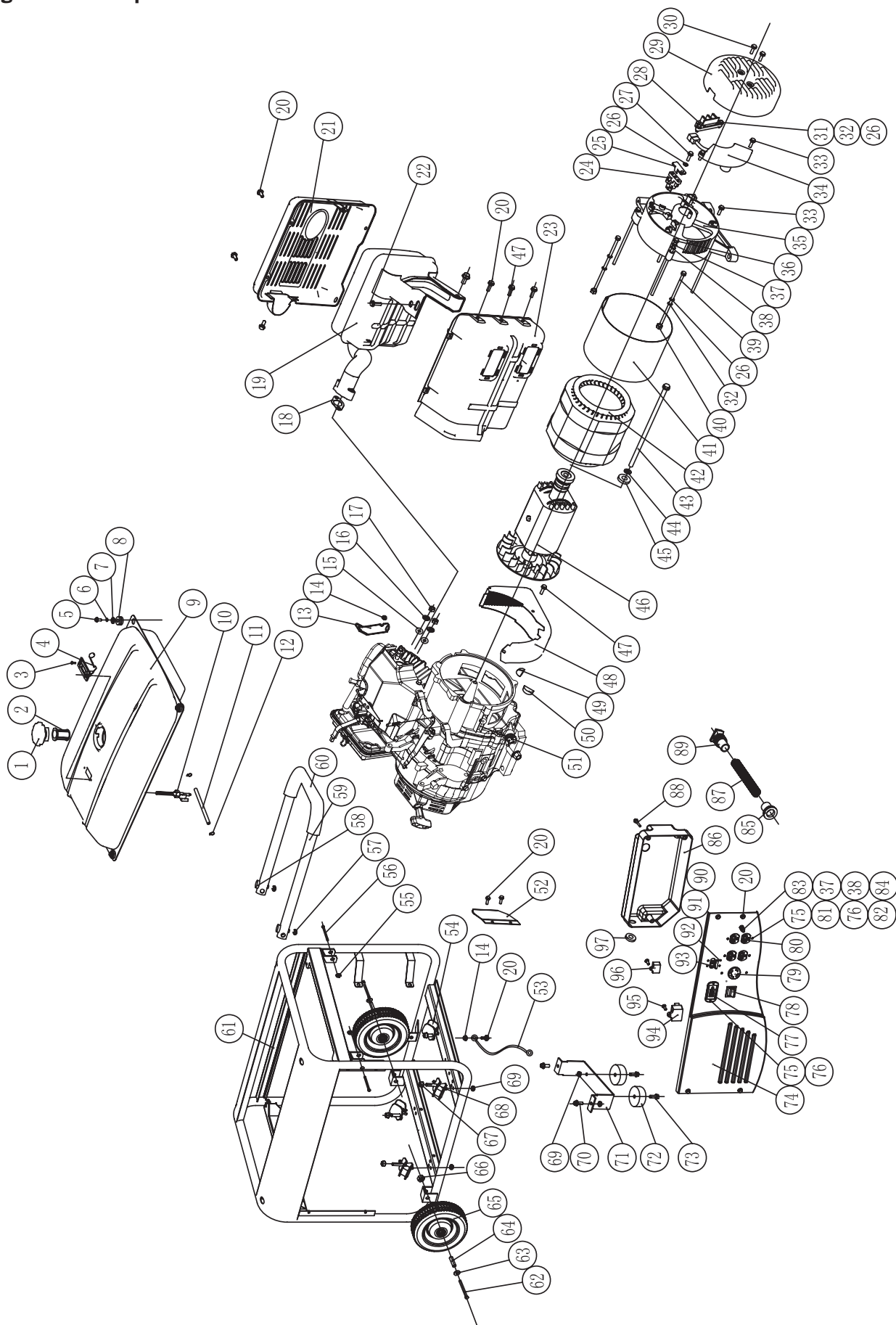

N°	N° de pièce	Description	Qté
1	ST02FD-04120000-A	Bouchon du réservoir à carburant	1
2	ST02FD-04130000	Filtre à carburant	1
3	GB819 M5x10	Vis M5 x 6	2
4	ST05FD-04120000	Indicateur de consommation	1
5	GB5789 M6x20	Boulon à bride M6x25	4
6	GB93 6	Rondelle frein 6 mm	4
7	ST02FD-04100014	Rondelle 6 mm	4
8	ST02FD-04100010	Guide du réservoir	4
9	ST05FD-04310000(Y)	Réservoir à carburant	1
10	ST02FD-04160000	Robinet de carburant	1
11	ST188FD-1160002-CPE	Tube de combustible	1
12	ST188FD-1070006A	Collier de serrage	2
13	ST188FD-1090006	Boîtier du filtre à air	1
14	GB6177 M6	Écrou M6	2
15	GB848 8	Rondelle 8 mm	2
16	GB93 8	Rondelle frein 8 mm	2
17	GB6175 M8	Écrou M8	2
18	ST188FD-1100001-G	Garniture de silencieux	1
19	ST177FD-1733000-G	Silencieux	1
20	GB5789 M6x12	Boulon à bride M6 x 12	14
21	ST188FD-1732200-A(T)	Couverture de silencieux	1
22	GB5789 M8x20	Boulon à bride M8 x 20	2
23	ST188FD-1732100(T)	Protecteur interne du silencieux	1
24	ST05FD-1152035	Balai	1
25	ST02FD-02100008	Couvercle de l'assemblage des balais	1
26	GB93 5	Rondelle frein 5 mm	5
27	GB5783 M5x20	Boulon M5 x 20	1
28	ST02FD-02100010	Terminal	1
29	ST05FD-1152001(Y)	Couvercle de bout de la génératrice	1
30	GB16674 M5x12	Boulon à bride M5 x 12	2
31	GB5783 M5x16	Boulon M5x16	2
32	GB97-1 5	Rondelle 5 mm	4
33	GB16674 M5x16	Boulon à bride M5 x 16	3
34	ST05FD-1152030-CSA	AVR	1
35	ST05FD-1152002	Couvercle de bout de la génératrice	1
36	ST05FD-1152004-3.3	Flasque latéral M6 x 139	4
37	GB93 6	Rondelle frein 6 mm	6
38	GB97-1 6	Rondelle 6 mm	6
39	ST05FD-1152007-3.3	Boulon M5 x 174	2
40	GB6175 M5	Écrou M5	2
41	ST188FD-1152003-3.3(F)	Couvercle du stator	1
42	ST05F-1152010-3.3-CSA-THD	Stator	1
43	ST05FD-1152005-3.3	Boulon à bride M10 x 225	1
44	GB7244 10	Rondelle 10 mm	1
45	GB96 10	Rondelle 10 mm	1
46	ST05F-1152020-3.3-CSA-THD	Rotor	1
47	GB5789 M6x8	Boulon à bride M6 x 8	4

N°	N° de pièce	Description	Qté
48	ST03FD-1151600	Couvercle du filtre	1
49	ST05FD-1152008	Fiche-A	1
50	ST05FD-1152009	Fiche-B	1
51	ST177FD-1000000(G)	Moteur	1
52	ST05FD-03160002(T)	Panneau de protection des contrôle	1
53	ST02FD-1152010-5C	Mise à la terre	1
54	ST05FD-1151400-1	Caoutchouc inférieur	2
55	GB896 8	Attache de retenue 8 mm	2
56	27.001	Pin	2
57	GB896 6	Broches pour la charnière 6 mm	2
58	ST05FD-03161202	Poignée d'arrêt	2
59	ST182FD-1742201-UC(T)	Poignée	1
60	ST182FD-1742203-UC	Poignée de gaine	1
61	509.201100.17(T)	Cadre	1
62	GB5782 M10x115	Boulon M10 x 115	2
63	GB96 10	Rondelle plate 10 mm	2
64	ST36QXG-03000002	Manche 10 x 16 x 69.5	2
65	ST29QXJ-2000005(Y)	Roue métallique 20,3 cm	2
66	GB6182 M10	Écrou M10	2
67	GB6177 M10	Écrou M10	4
68	ST05FD-1151300-1	Caoutchouc inférieur	2
69	GB6177 M8	Écrou M8	8
70	GB5789 M8x16	Boulon à bride M8 x 16	2
71	ST05FD-03020301(T)	Pied-support	1
72	ST188FD-1743002-C	Silentbloc	2
73	GB5789 M8x25	Boulon à bride M8 x 32	2
74	509.210100.P11(T)	Panneau de contrôle	1
75	GB823 M4x14	Vis M4 x 14	8
76	GB848 3	Rondelle plate 4 mm	8
77	DP03-00000000-2	Intelligauge	1
78	ST05FD-05705001	Commutateur	1
79	ST02FD-05502022-CSA	Récepteur I14-30R	1
80	ST02FD-05502023-CSA	Récepteur 5-20R	2
81	GB859 4	Rondelle à ressort 4 mm	6
82	GB6177 M4	Écrou M4	6
83	GB5783 M6x22	Boulon M6x22	1
84	GB6175 M6	Écrou M6	2
85	ST05FD-05215002	Canon isolant	1
86	ST05FD-05205011.1	Couvercle	1
87	ST05FD-05215008	Conduit	1
88	GB818 M5x35	Vis M5 x 35	3
89	ST05FD-05215004	Canon isolant	1
90	GB848 3	Rondelle plate 3 mm	4
91	GB859 3	Rondelle à ressort 3 mm	4
92	GB823 M3x6	Vis M3 x 6	4
93	ST02FD-05302005-20-CSA	125/250V 20a disjoncteur	1
94	OV02-00000000	Transition	1
95	GB823 M5x14	Vis M5 x 14	2
96	BG01-00000000	Diode	1
97	ST188FD-1020001	Canon isolant	1

GUIDE DE DÉPANNAGE

Problème	Cause	Solution
La génératrice ne démarre pas.	Pas de carburant.	Ajouter de l'essence.
	Bougie d'allumage défectueuse.	Changer la bougie.
	Unité chargée pendant le démarrage.	Retirer la charge de l'appareil.
La génératrice refuse de démarrer ; la génératrice démarre mais fonctionne mal.	Niveau d'huile bas.	Remplir le carter au niveau adéquat. Mettre la génératrice sur une surface plane et à niveau.
	Échappement sur la mauvaise position.	Ajuster l'échappement.
	Fil de la bougie non raccordé.	Fixer le fil à la bougie.
La génératrice s'éteint pendant le fonctionnement.	Manque de carburant.	Remplir le réservoir à carburant.
	Niveau d'huile bas.	Remplir le carter jusqu'au niveau adéquat. Placer la génératrice sur une surface plane et à niveau.
La génératrice ne parvient pas à fournir une puissance suffisante ou surchauffe.	La génératrice est en surcharge.	Revoir et ajuster la charge. Voir « Gestion de la consommation ».
	Aération insuffisante.	Vérifier qu'il n'y a pas de restriction dans l'arrivée d'air. Aller dans une zone bien aérée.
Pas de sortie c.a.	Raccordement défectueux du câble.	Vérifier toutes les connexions.
	Le dispositif connecté est défectueux.	Remplacer le dispositif défectueux.
	Le disjoncteur est déclenché.	Réenclencher le disjoncteur.
	Balai défectueux.	Changer le balai (Centre de réparations).
	AVR (régulateur de tension) défectueux.	Changer l'AVR (Centre de réparations).
	Câblage lâche.	Inspecter et serrer les montages électriques.
	Autre.	Utiliser la ligne d'assistance.
La génératrice s'emballé.	Régulateur de régime défectueux.	Utiliser la ligne d'assistance.
Déclenchement répété du disjoncteur.	Surcharge.	Revoir et ajuster la charge. Voir « Gestion de la consommation ».
	Cordons ou matériel défectueux.	Vérifier si les fils sont endommagés, dénudés ou effilochés. Remplacer le dispositif défectueux.

Pour du soutien technique complémentaire :

Service technique

Du lundi au vendredi, de 8 h 30 à 17 h (HNP, HAP)

Ligne sans frais : 1-877-338-0999 (anglais seulement)

tech@championpowerequipment.com

GARANTIE

CHAMPION POWER EQUIPMENT
GARANTIE LIMITÉE DE DEUX (2) ANS

Conditions de la garantie

Champion Power Equipment (CPE) activera cette garantie dès réception de la carte d'enregistrement de la garantie et d'une preuve d'achat telle que la copie du reçu de caisse de l'un des détaillants CPE.

Veuillez soumettre votre carte d'enregistrement ainsi que votre reçu dans les dix (10) jours qui suivent la date d'achat.

Garantie de réparation et de remplacement

CPE garantit à l'acheteur original que les composants mécaniques et électriques seront exempts de défauts de matériau et de fabrication pour une période d'un an (pièces et main d'œuvre) et deux ans (pièces) à partir de la date d'achat initiale (90 jours (pièces et main-d'œuvre) et de 180 jours (pièces) pour un usage commercial et industriel). Les frais de transport du produit pour réparation ou remplacement en vertu de cette garantie sont de la seule responsabilité de l'acheteur. Cette garantie n'est valable que pour l'acheteur initial et n'est pas transférable.

Ne pas rapporter le produit sur le lieu d'achat

Communiquez avec le soutien technique et CPE diagnostiquera tout problème par téléphone ou par courriel. Si le problème ne peut être résolu de cette manière, CPE autorisera, à sa discrétion, l'évaluation, la réparation ou le remplacement de la pièce ou du composant défectueux dans un centre de services CPE. CPE vous fournira un numéro de cas dans le cadre du service de garantie. Veuillez le conserver pour référence ultérieure. Les réparations ou remplacements effectués sans autorisation préalable, ou dans un établissement de réparations non autorisé, ne sont pas couverts par cette garantie.

Exclusions de la garantie

Cette garantie ne couvrira pas les réparations et équipements suivants :

Usure normale

Les génératrices ont besoin périodiquement de pièces et d'entretien pour bien fonctionner. Cette garantie ne couvre pas les réparations quand l'usure normale a épuisé la durée de vie utile d'une pièce ou de l'équipement complet.

Installation, utilisation et entretien

Cette garantie ne couvrira pas les pièces ni la main-d'œuvre si la génératrice est considérée comme ayant été mal utilisée, négligée, impliquée dans un accident, abusée, chargée au-delà de ses limites, modifiée,

Protection contre les surtensions (suite)

installée inadéquatement ou mal connectée à un composant électrique. L'entretien régulier n'est pas couvert en vertu de la présente garantie.

Autres exclusions

Cette garantie exclut :

- les défauts apparents portant notamment sur la peinture et les décalques, etc.,
- les accessoires tels que les housses de rangement,
- les défauts dus à des catastrophes naturelles et autres événements majeurs au-delà du contrôle du fabricant,
- les problèmes causés par des pièces autres que celles de Champion Power Equipment.

Cette garantie ne s'applique pas aux générateurs utilisés pour l'alimentation principale en place dans un service public.

Limites de la garantie implicite et des dommages indirects

Champion Power Equipment décline toute obligation en matière de réclamations concernant le temps perdu, l'utilisation de ce produit, le fret ou toute autre réclamation secondaire ou indirecte découlant de l'utilisation de ce produit par quiconque. CETTE GARANTIE TIENT LIEU ET REMPLACE TOUTE AUTRE GARANTIE, EXPRESSE OU IMPLICITE, Y COMPRIS LES GARANTIES DE QUALITÉ MARCHANDE OU D'ADÉQUATION À UN USAGE PARTICULIER.

Les produits fournis en remplacement seront soumis à la garantie du produit original. La durée de la garantie du produit échangé sera calculée en fonction de la date d'achat du produit original.

Cette garantie vous octroie des droits qui peuvent varier d'une province à l'autre. Une province peut aussi octroyer d'autres droits qui ne sont pas mentionnés dans cette garantie.

Coordonnées

Adresse

Champion Power Equipment, Inc.
Service à la clientèle
10006 Santa Fe Springs Rd.
Santa Fe Springs, CA 90670
www.championpowerequipment.com

Service à la clientèle

Du lundi au vendredi, de 8 h 30 à 17 h (HNP, HAP)
Ligne sans frais : 1-877-338-0999 (anglais seulement)
N° télécopieur : 1-562-236-9429

Service technique

Du lundi au vendredi, de 8 h 30 à 17 h (HNP, HAP)
Ligne sans frais : 1-877-338-0999 (anglais seulement)
tech@championpowerequipment.com